

КАТАЛОГ ПРОДУКЦИИ



Футбольная форма	01
Тренировочные костюмы	02
Ветрозащитные куртки	03
Спортивные костюмы	04
Утепленные куртки	05
Жилеты	06
Зимние куртки	07
Рюкзаки и сумки	08
Аксессуары	09
Нанесение	10
Шрифты	11

О нас

Ritm Sport - производство спортивной экипировки. Изготавливаем форму для различных видов спорта: футбол, хоккей, баскетбол, волейбол. Используем передовые спортивные ткани с технологиями: DryFit, ClimaCool, Coolpass. Для нанесения логотипов, номеров и фамилий применяем несколько методов: сублимация, DTF трансфер, термотрансфер, вышивка аппликации. Разрабатываем дизайн или используем наработки клиентов.

Реквизиты

ИНН: 6453126891

КПП: 645401001

ОГРН: 1136453000826

ОКПО: 12224331

Расчетный счет: 40702810356000005958

Банк: ПОВОЛЖСКИЙ БАНК ПАО СБЕРБАНК

БИК: 043601607

Корр. счет: 30101810200000000607

Юридический адрес: 410004, Саратовская обл., г. Саратов, ул.

Большая Садовая, здание 17А.

Адрес для корреспонденции: 410004, г. Саратов, ул. Астраханская д.

60/60 д. 50/60 кв.9

Телефон: +7 (937) 2222-000

Директор: Гриб Антон Владимирович



ФУТБОЛЬНАЯ ФОРМА



CLASSIC



О модели

Футбольная форма

Футболка CLASSIC

- Классический крой
- Материал: 100% полиэстер
- Воротник с окантовочной тесьмой
- Рукав в подгибку

Варианты исполнения

Base

Базовые цвета ткани Prima Cool & Dry. Стоимость дополнительного нанесения рассчитывается отдельно.

Standart

Сублимированная ткань Prima Cool & Dry. Нанесение методом сублимации включено в стоимость.

Premium

Сублимированная ткань с технологией Dry Fit или Clima Cool. Нанесение методом сублимации включено в стоимость.

Возможны любые варианты цветов и дизайна в каждом исполнении

Воротник из эластичного полотна

Низ рукава в подгибку

Низ футболки в подгибку



CLASSIC I



О модели

Футбольная форма

Футболка CLASSIC I

- Классический крой
- Вшивная горизонтальная вставка
- Материал: 100% полиэстер
- Воротник с окантовочной тесьмой
- Манжет из рибаны на рукаве

Варианты исполнения

Base

Базовые цвета ткани Prima Cool & Dry. Стоимость дополнительного нанесения рассчитывается отдельно.

Standart

Сублимированная ткань Prima Cool & Dry. Нанесение методом сублимации включено в стоимость.

Premium

Сублимированная ткань с технологией Dry Fit или Clima Cool. Нанесение методом сублимации включено в стоимость.

Возможны любые варианты цветов и дизайна в каждом исполнении

Воротник из эластичного полотна

Рукав втачной с узкой манжетой

Низ футболки в подгибку



CLASSIC II



О модели

Футбольная форма

Футболка CLASSIC II

- Классический крой
- Вшивная горизонтальная вставка
- Материал: 100% полиэстер
- Воротник с окантовочной тесьмой
- Манжет из основной ткани

Варианты исполнения

Base

Базовые цвета ткани Prima Cool & Dry. Стоимость дополнительного нанесения рассчитывается отдельно.

Standart

Сублимированная ткань Prima Cool & Dry. Нанесение методом сублимации включено в стоимость.

Premium

Сублимированная ткань с технологией Dry Fit или Clima Cool. Нанесение методом сублимации включено в стоимость.

Возможны любые варианты цветов и дизайна в каждом исполнении

Воротник из эластичного полотна

Рукав втачной с широкой манжетой

Низ футболки в подгибку

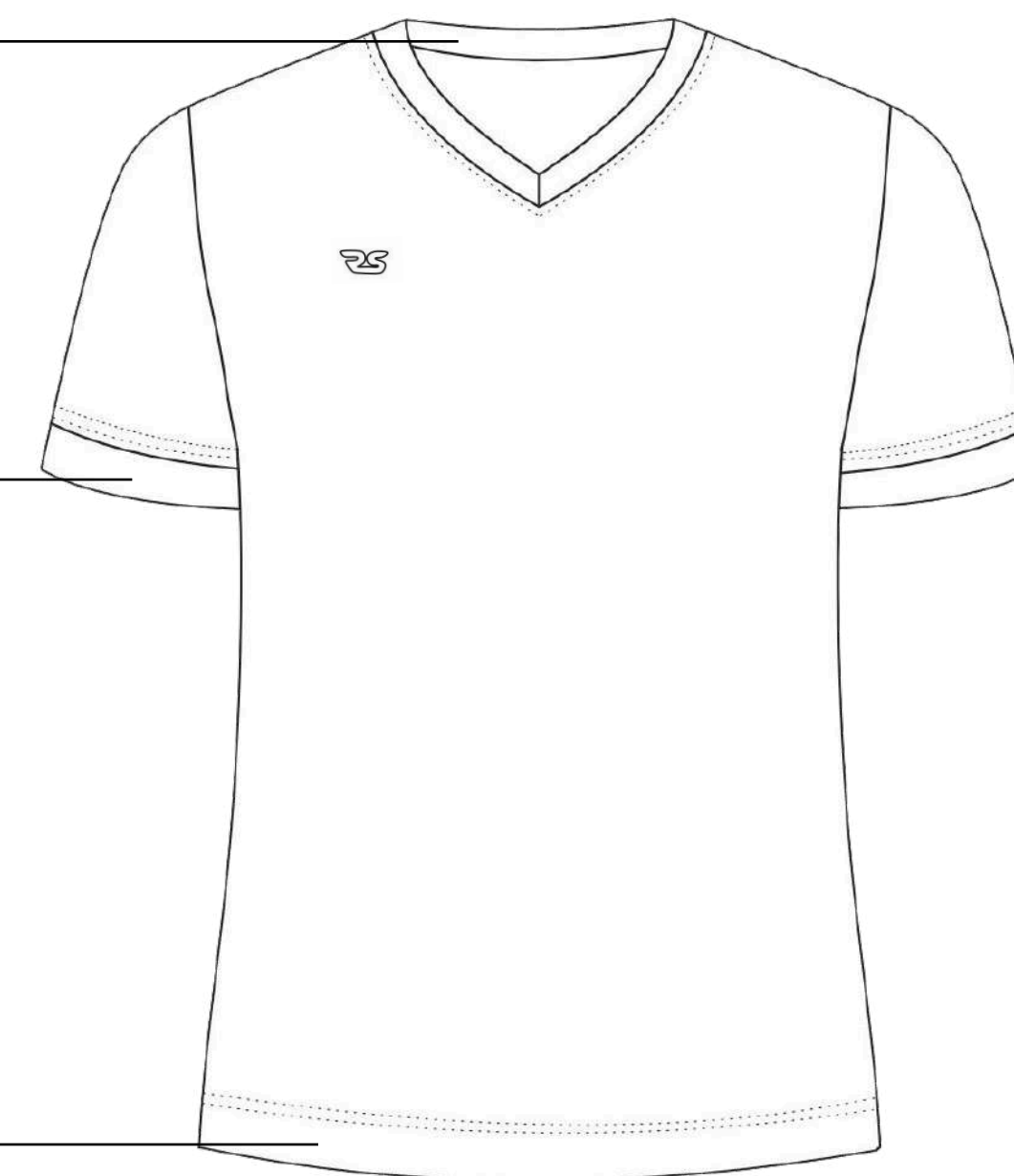

REGLAN

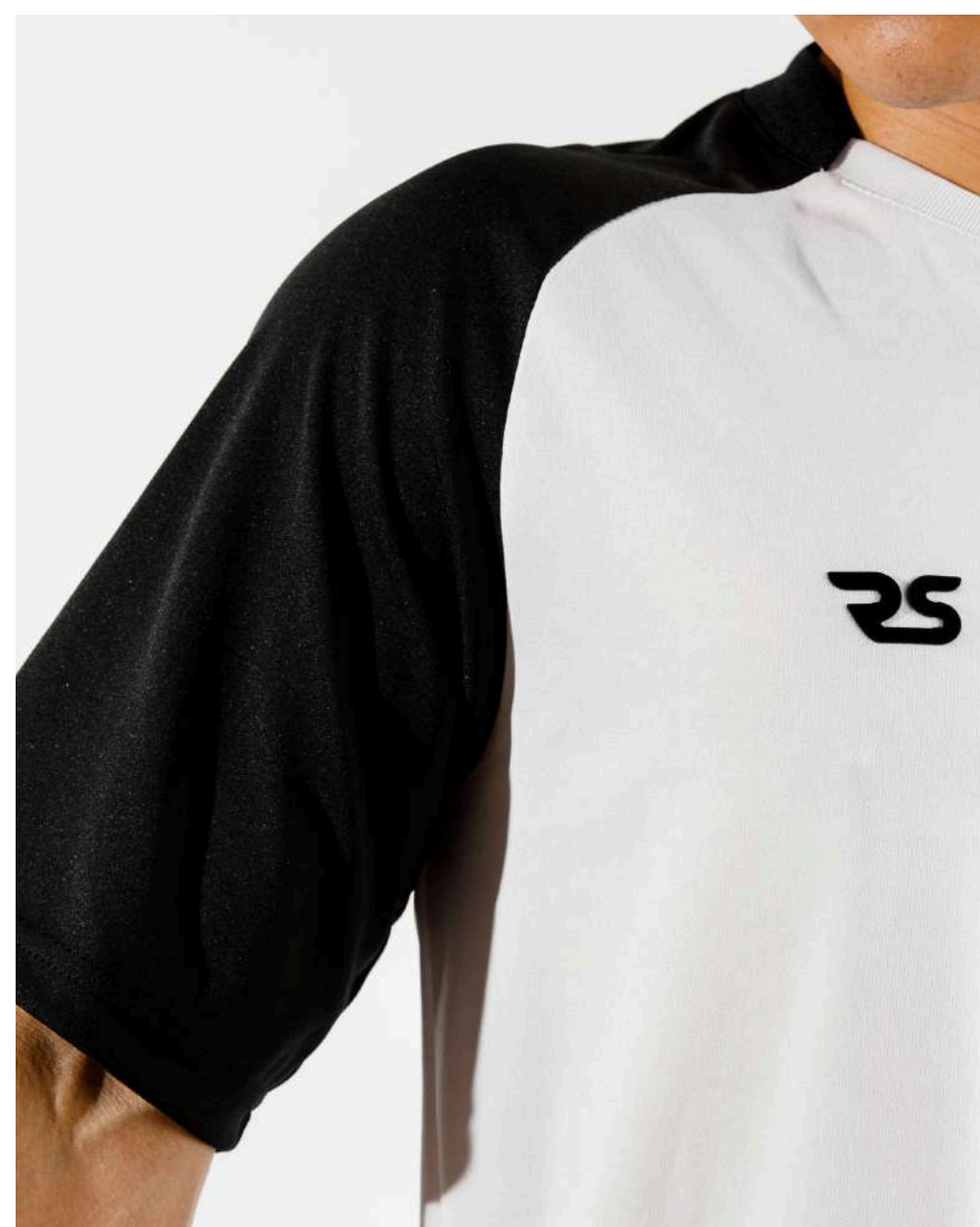
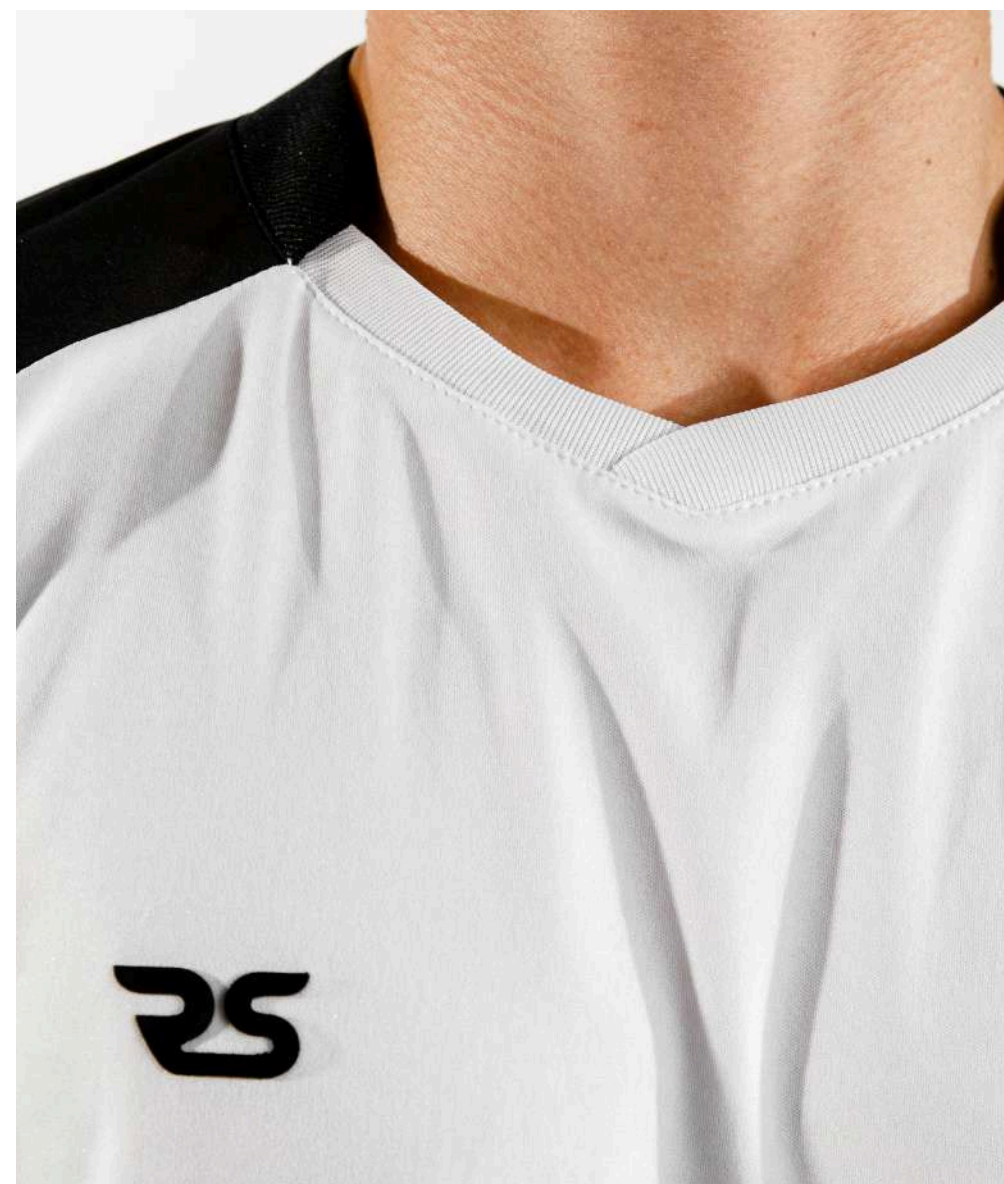

О модели

Футбольная форма

Футболка REGLAN

- Втачной рукав
- V-образный воротник
- Материал: 100% полиэстер
- Воротник с окантовочной тесьмой
- Рукав в подгибку

Варианты исполнения

Base

Базовые цвета ткани Prima Cool & Dry. Стоимость дополнительного нанесения рассчитывается отдельно.

Standart

Сублимированная ткань Prima Cool & Dry. Нанесение методом сублимации включено в стоимость.

Premium

Сублимированная ткань с технологией Dry Fit или Clima Cool. Нанесение методом сублимации включено в стоимость.

Возможны любые варианты цветов и дизайна в каждом исполнении

Воротник из эластичного полотна

Низ рукава в подгибку

Низ футболки в подгибку

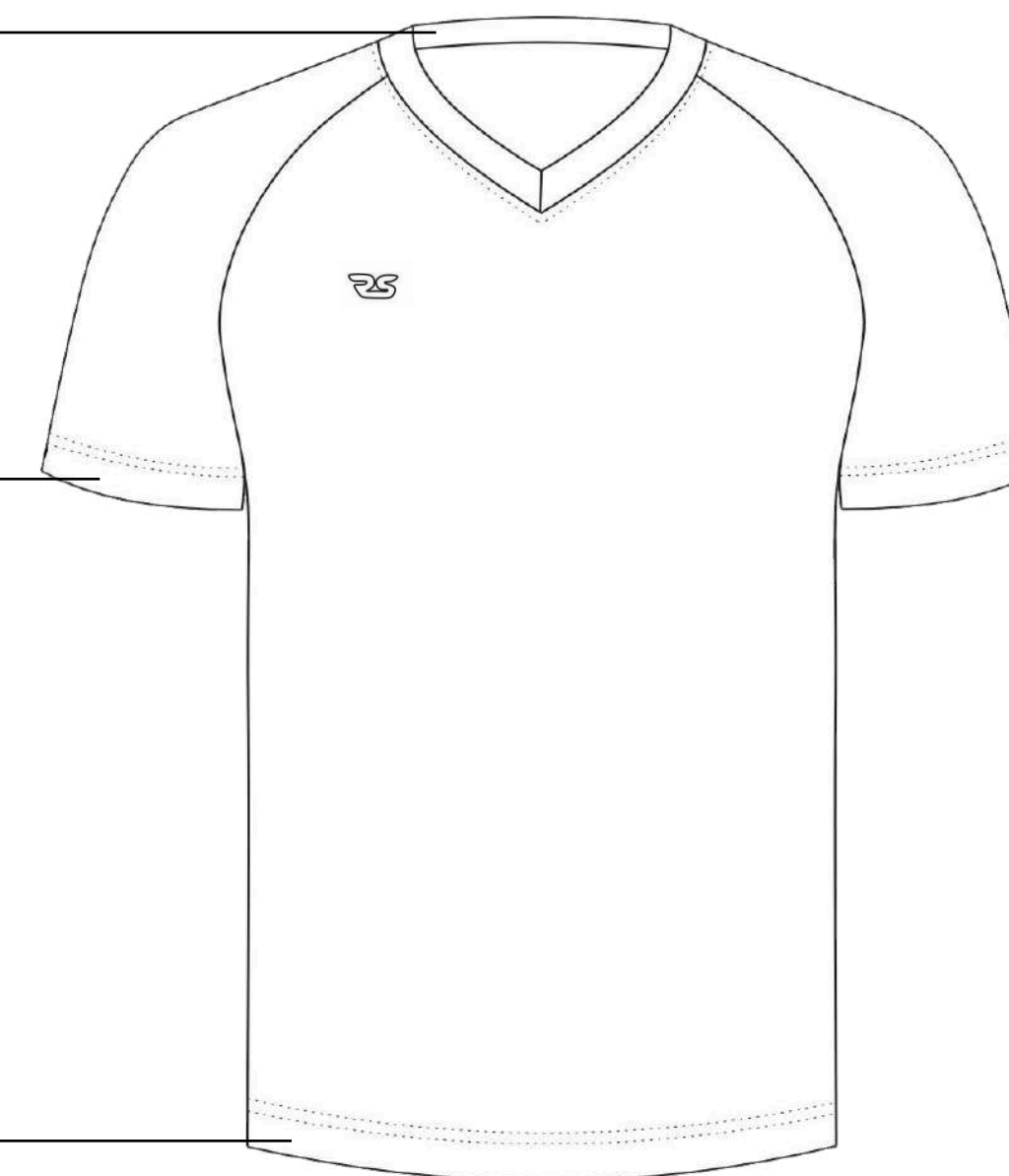

DRIBLING

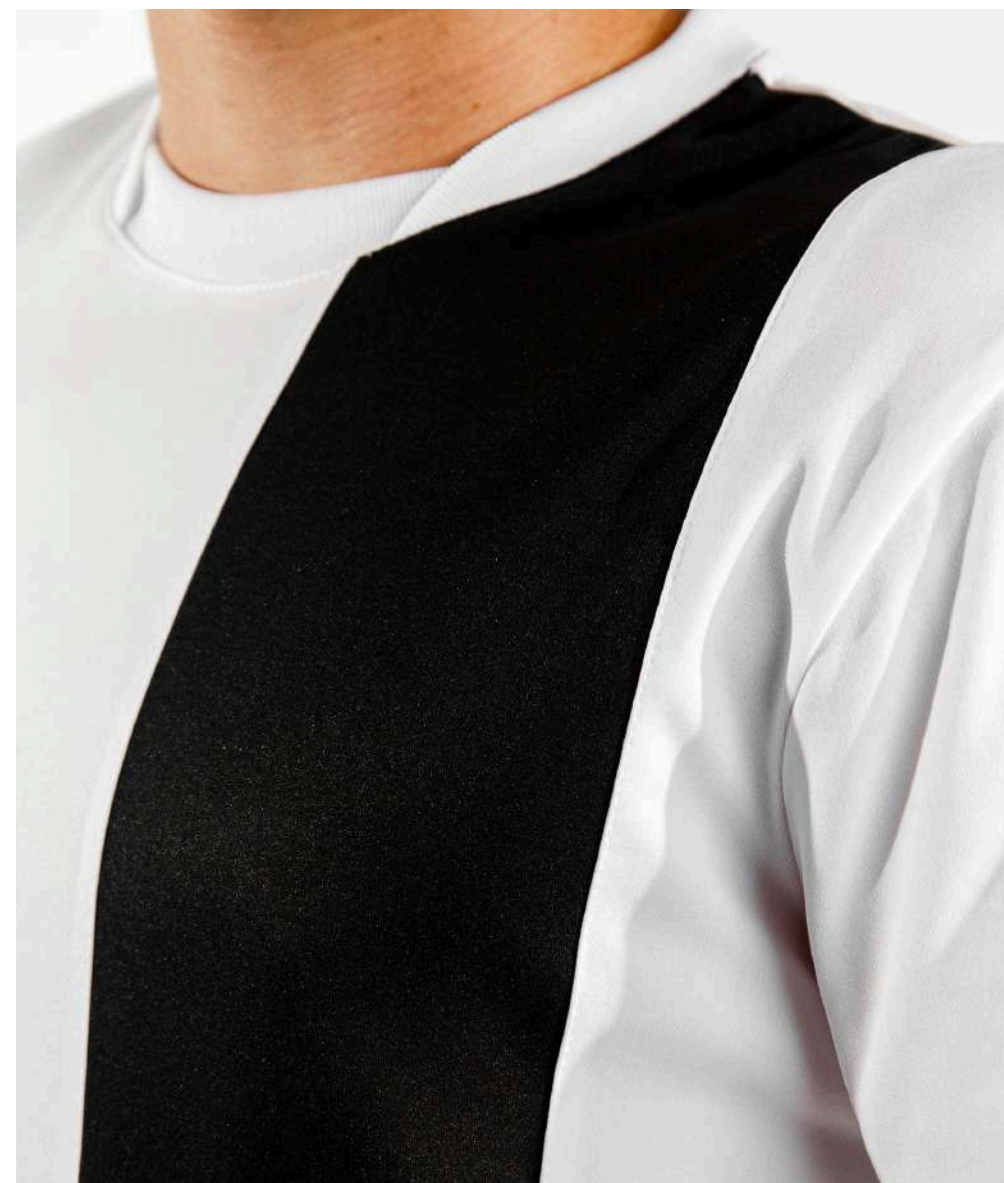

О модели

Футбольная форма

Футболка DRIBLING

- Классический крой
- Вшивная вставка на груди и рукаве
- Материал: 100% полиэстер
- Воротник с окантовочной тесьмой
- Рукав в подгибку

Варианты исполнения

Base

Базовые цвета ткани Prima Cool & Dry. Стоимость дополнительного нанесения рассчитывается отдельно.

Standart

Сублимированная ткань Prima Cool & Dry. Нанесение методом сублимации включено в стоимость.

Premium

Сублимированная ткань с технологией Dry Fit или Clima Cool. Нанесение методом сублимации включено в стоимость.

Возможны любые варианты цветов и дизайна в каждом исполнении

Воротник из эластичного полотна

Вертикальная вставка полочки

Правый рукав со вставкой

Низ рукава в подгибку

Низ футболки в подгибку



GENERAL

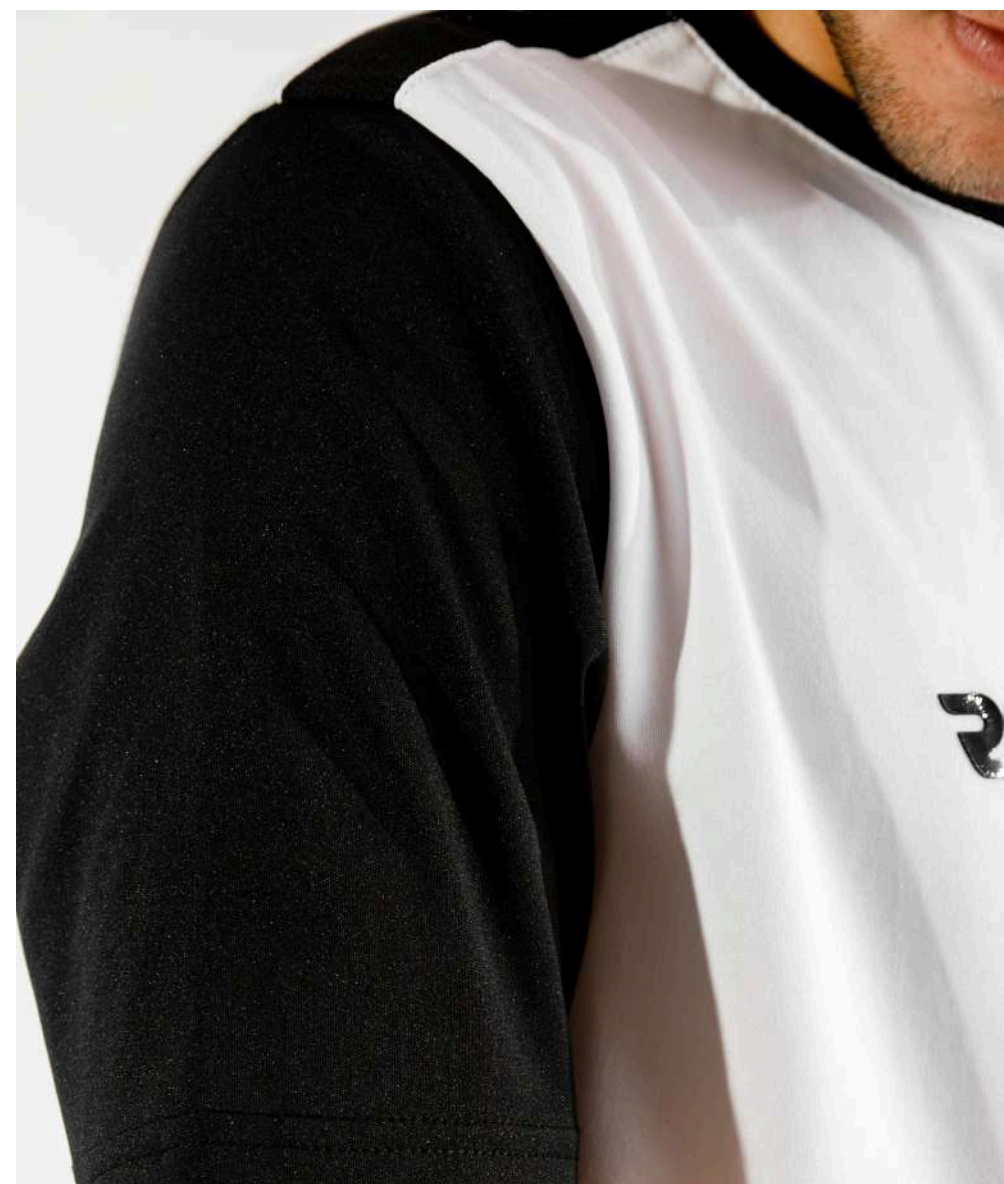

О модели

Футбольная форма

Футболка GENERAL

- Классический крой
- Вшивные вставки на плечах
- Материал: 100% полиэстер
- Воротник с окантовочной тесьмой
- Рукав в подгибку

Варианты исполнения

Base

Базовые цвета ткани Prima Cool & Dry. Стоимость дополнительного нанесения рассчитывается отдельно.

Standart

Сублимированная ткань Prima Cool & Dry. Нанесение методом сублимации включено в стоимость.

Premium

Сублимированная ткань с технологией Dry Fit или Clima Cool. Нанесение методом сублимации включено в стоимость.

Возможны любые варианты цветов и дизайна в каждом исполнении

Воротник из эластичного полотна

Плечевая вставка «погон» из сетки

Низ рукава в подгибку

Боковая вставка из сетки

Низ футболки в подгибку

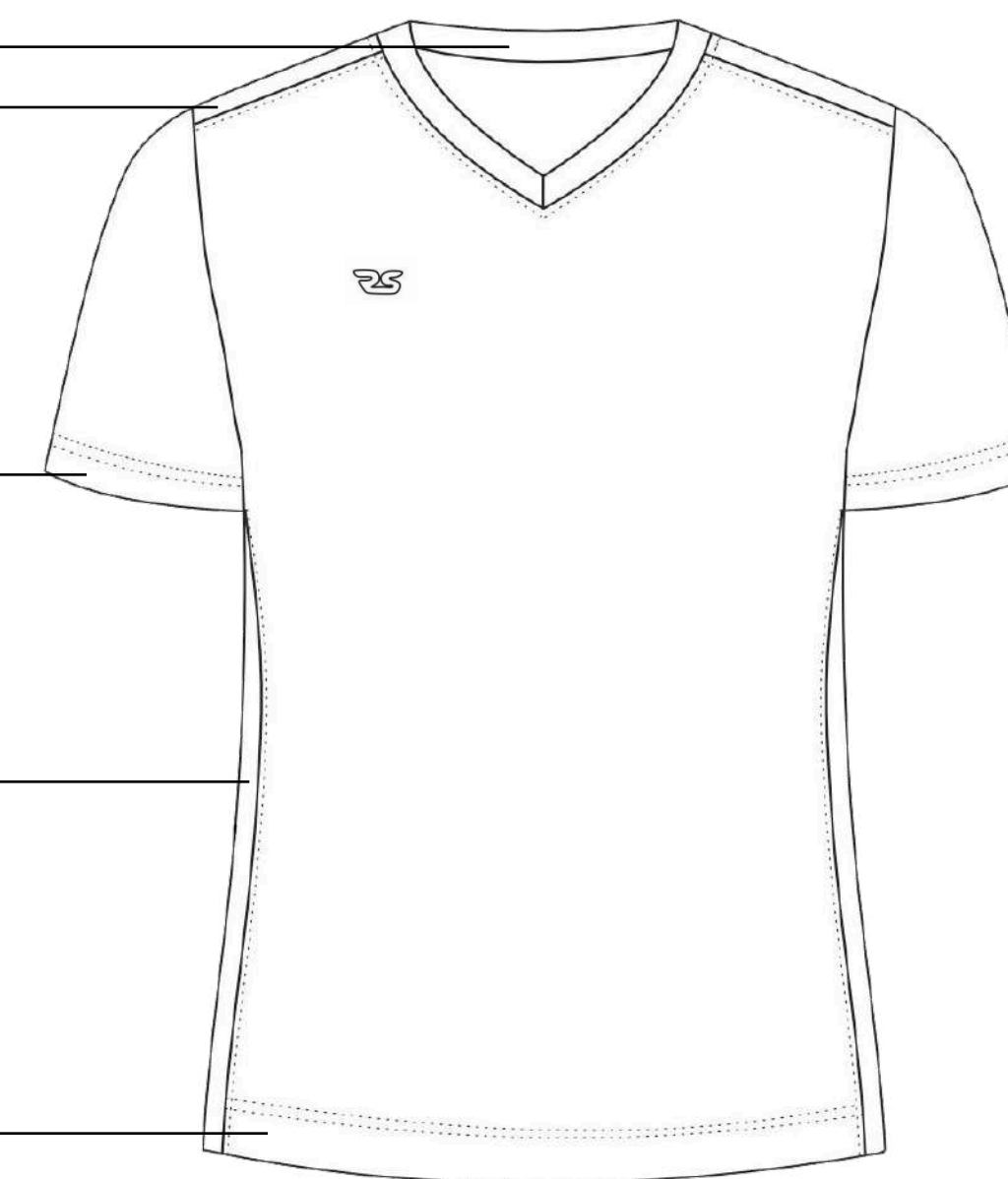

GENERAL I

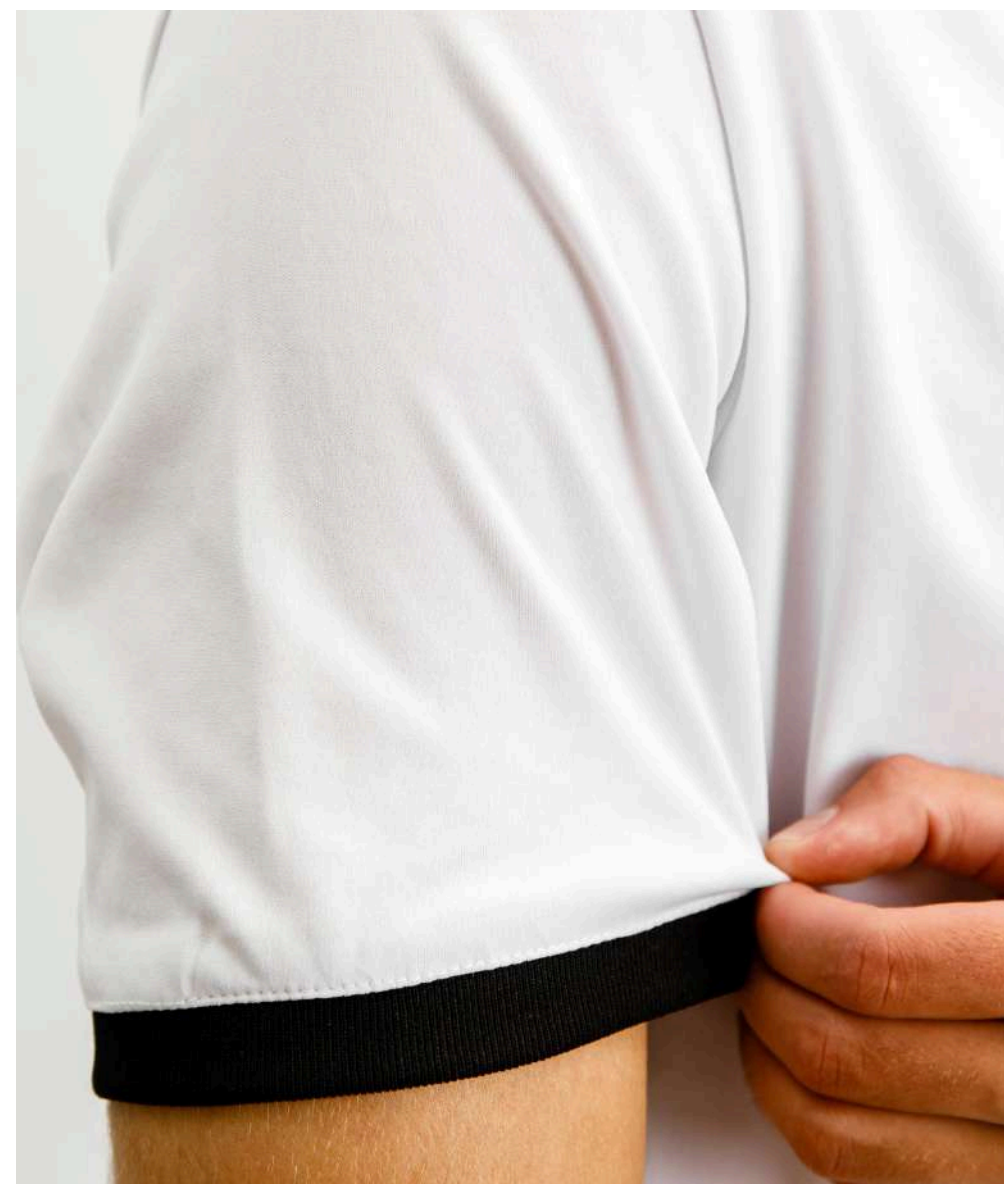

О модели

Футбольная форма

Футболка GENERAL I

- Классический крой
- Вшивные вставки на плечах
- Материал: 100% полиэстер
- Воротник с окантовочной тесьмой
- Манжет из рибаны на рукаве

Варианты исполнения

Base

Базовые цвета ткани Prima Cool & Dry. Стоимость дополнительного нанесения рассчитывается отдельно.

Standart

Сублимированная ткань Prima Cool & Dry. Нанесение методом сублимации включено в стоимость.

Premium

Сублимированная ткань с технологией Dry Fit или Clima Cool. Нанесение методом сублимации включено в стоимость.

Возможны любые варианты цветов и дизайна в каждом исполнении

Воротник из эластичного полотна

Плечевая вставка «погон» из сетки

Рукав втачной с узкой манжетой

Боковая вставка из сетки

Низ футболки в подгибку

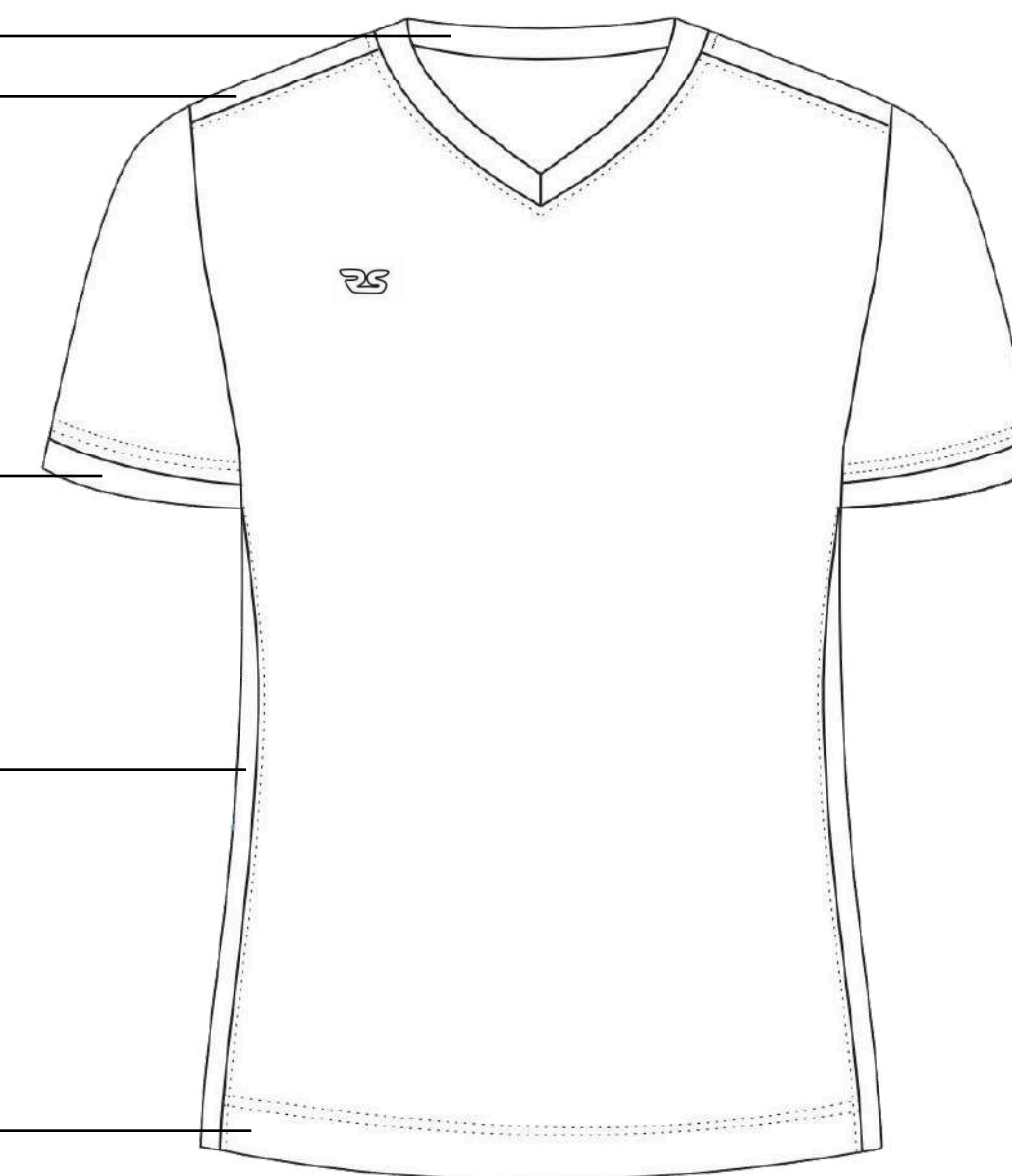

GENERAL II



О модели

Футбольная форма

Футболка GENERAL II

- Классический крой
- Вшивные вставки на плечах
- Материал: 100% полиэстер
- Воротник с окантовочной тесьмой
- Манжет из основной ткани

Варианты исполнения

Base

Базовые цвета ткани Prima Cool & Dry. Стоимость дополнительного нанесения рассчитывается отдельно.

Standart

Сублимированная ткань Prima Cool & Dry. Нанесение методом сублимации включено в стоимость.

Premium

Сублимированная ткань с технологией Dry Fit или Clima Cool. Нанесение методом сублимации включено в стоимость.

Возможны любые варианты цветов и дизайна в каждом исполнении

Воротник из эластичного полотна

Плечевая вставка «погон» из сетки

Рукав втачной с широкой манжетой

Боковая вставка из сетки

Низ футболки в подгибку

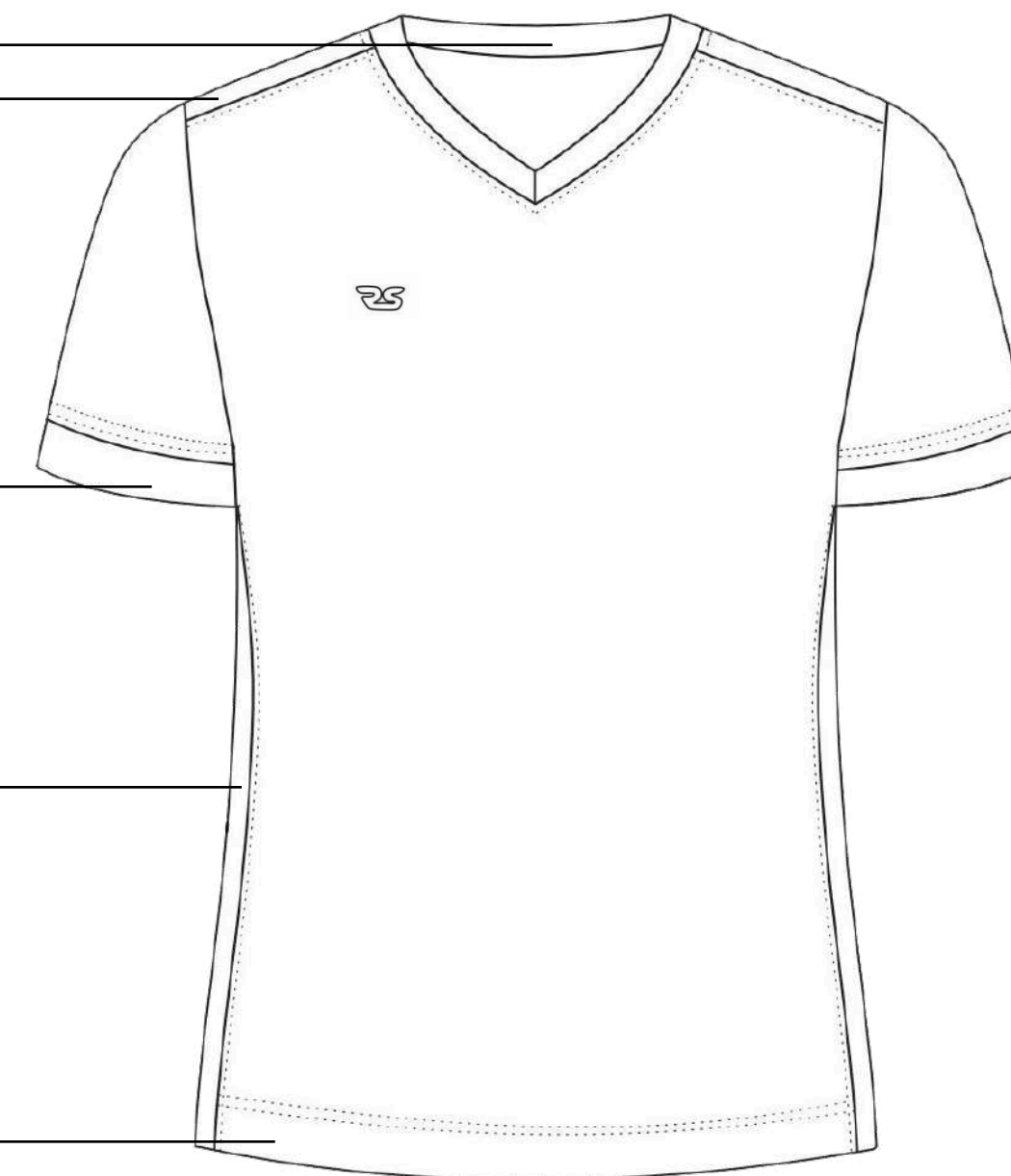

LEGION



О модели

Футбольная форма

Футболка LEGION

- Классический крой
- Вшивная горизонтальная вставка
- Материал: 100% полиэстер
- Воротник с окантовочной тесьмой
- Рукав в подгибку

Варианты исполнения

Base

Базовые цвета ткани Prima Cool & Dry. Стоимость дополнительного нанесения рассчитывается отдельно.

Standart

Сублимированная ткань Prima Cool & Dry. Нанесение методом сублимации включено в стоимость.

Premium

Сублимированная ткань с технологией Dry Fit или Clima Cool. Нанесение методом сублимации включено в стоимость.

Возможны любые варианты цветов и дизайна в каждом исполнении

Воротник из эластичного полотна

Прямая узкая вставка полочки

Низ рукава в подгибку

Низ футболки в подгибку

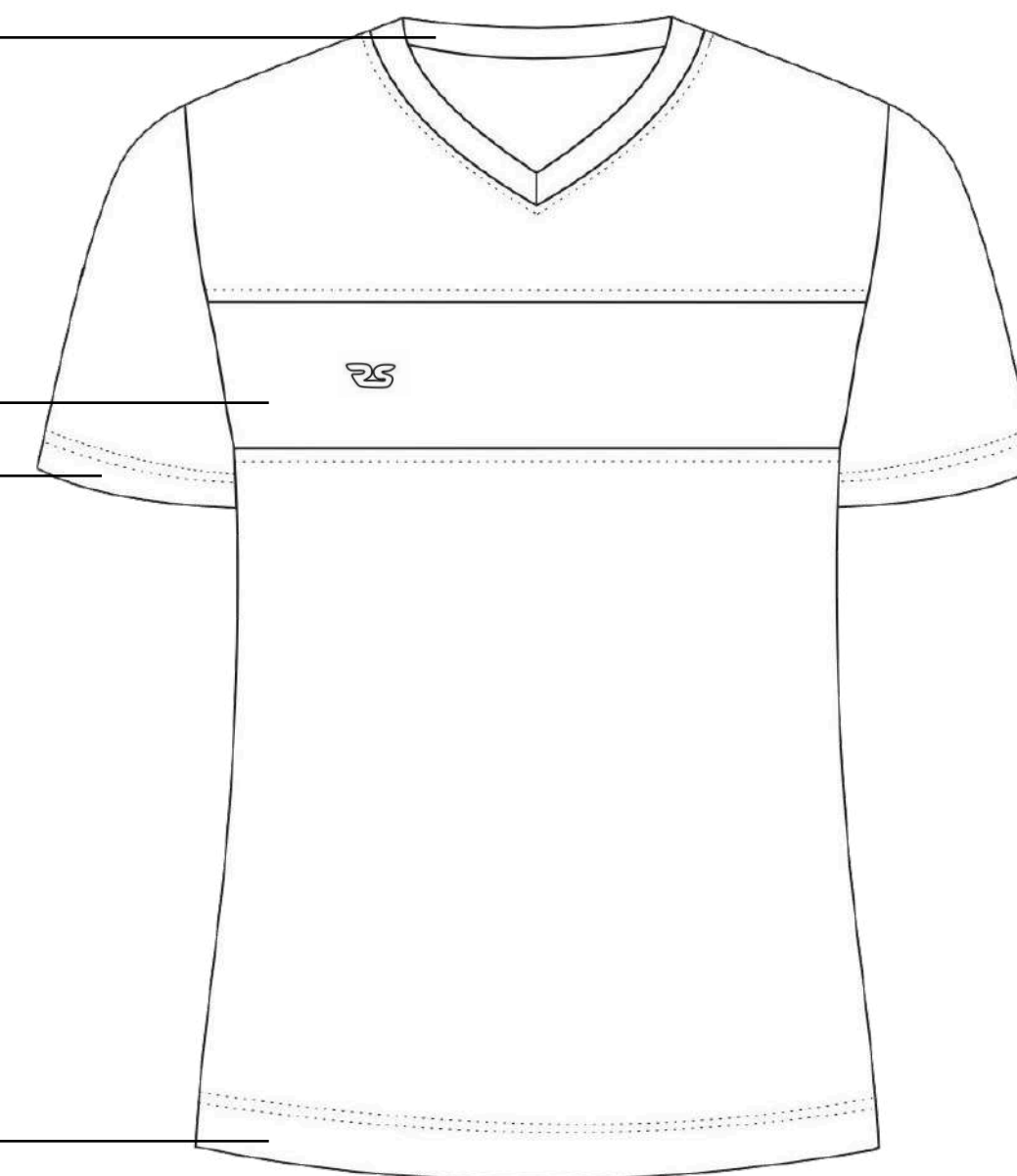

LEGION I



О модели

Футбольная форма

Футболка LEGION I

- Классический крой
- Вшивная горизонтальная вставка
- Материал: 100% полиэстер
- Воротник с окантовочной тесьмой
- Манжет из рибаны на рукаве

Варианты исполнения

Base

Базовые цвета ткани Prima Cool & Dry. Стоимость дополнительного нанесения рассчитывается отдельно.

Standart

Сублимированная ткань Prima Cool & Dry. Нанесение методом сублимации включено в стоимость.

Premium

Сублимированная ткань с технологией Dry Fit или Clima Cool. Нанесение методом сублимации включено в стоимость.

Возможны любые варианты цветов и дизайна в каждом исполнении

Воротник из эластичного полотна

Прямая узкая вставка полочки

Рукав втачной с узкой манжетой

Низ футболки в подгибку

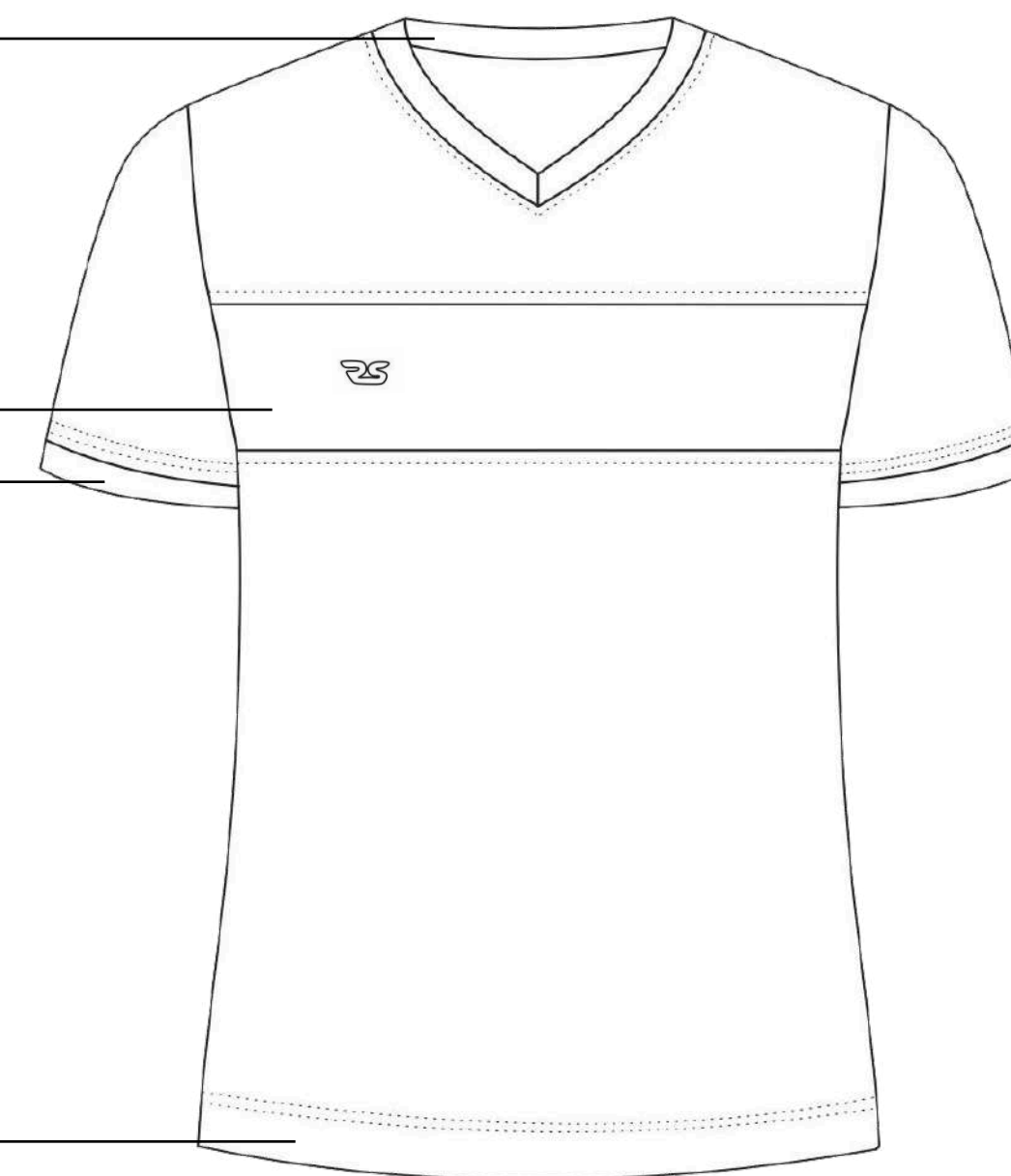

LEGION II



О модели

Футбольная форма

Футболка LEGION II

- Классический крой
- Вшивная горизонтальная вставка
- Материал: 100% полиэстер
- Воротник с окантовочной тесьмой
- Манжет из основной ткани

Варианты исполнения

Base

Базовые цвета ткани Prima Cool & Dry. Стоимость дополнительного нанесения рассчитывается отдельно.

Standart

Сублимированная ткань Prima Cool & Dry. Нанесение методом сублимации включено в стоимость.

Premium

Сублимированная ткань с технологией Dry Fit или Clima Cool. Нанесение методом сублимации включено в стоимость.

Возможны любые варианты цветов и дизайна в каждом исполнении

Воротник из эластичного полотна

Прямая узкая вставка полочки

Рукав втачной с широкой манжетой

Низ футболки в подгибку

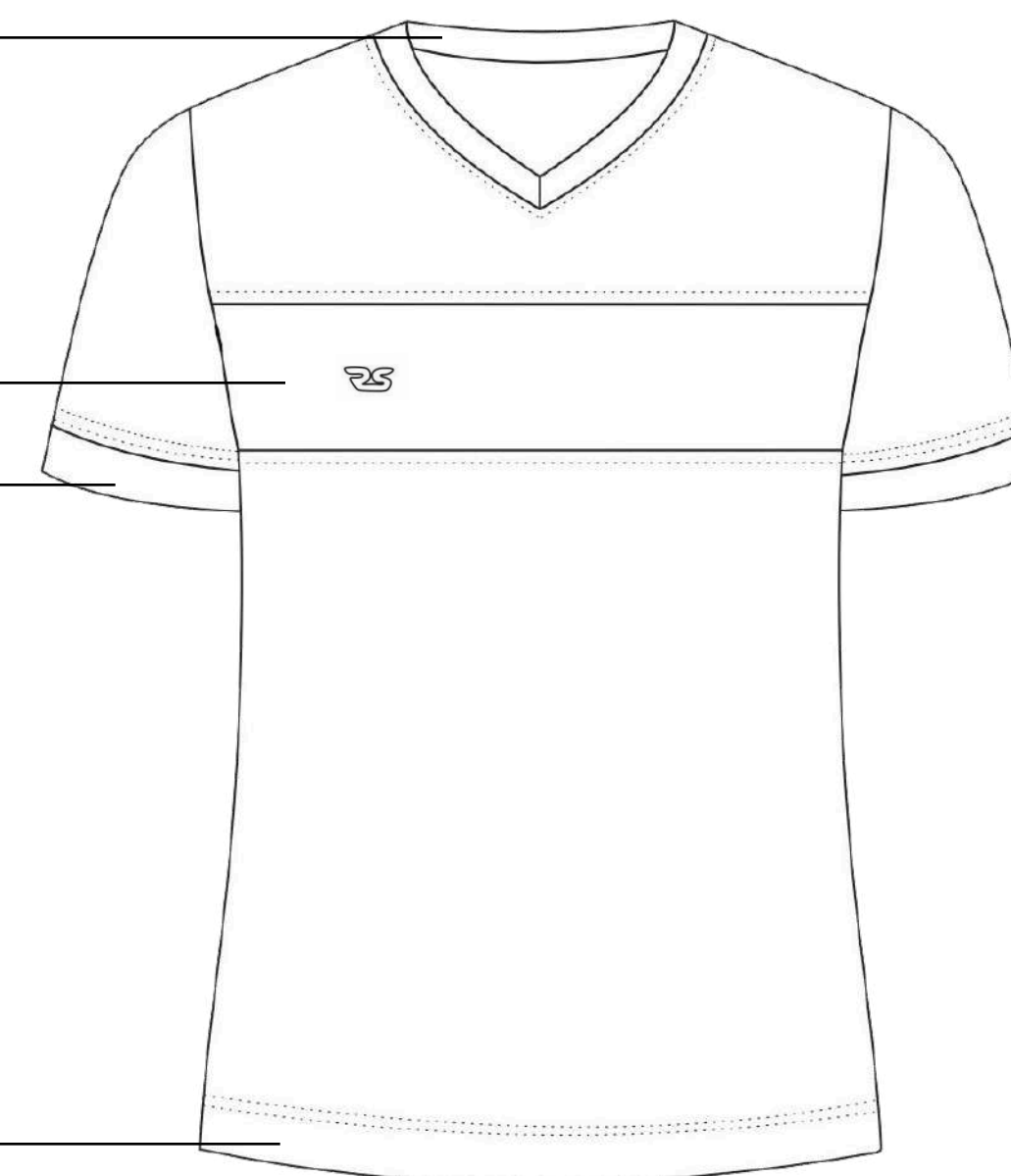

ATLETICO

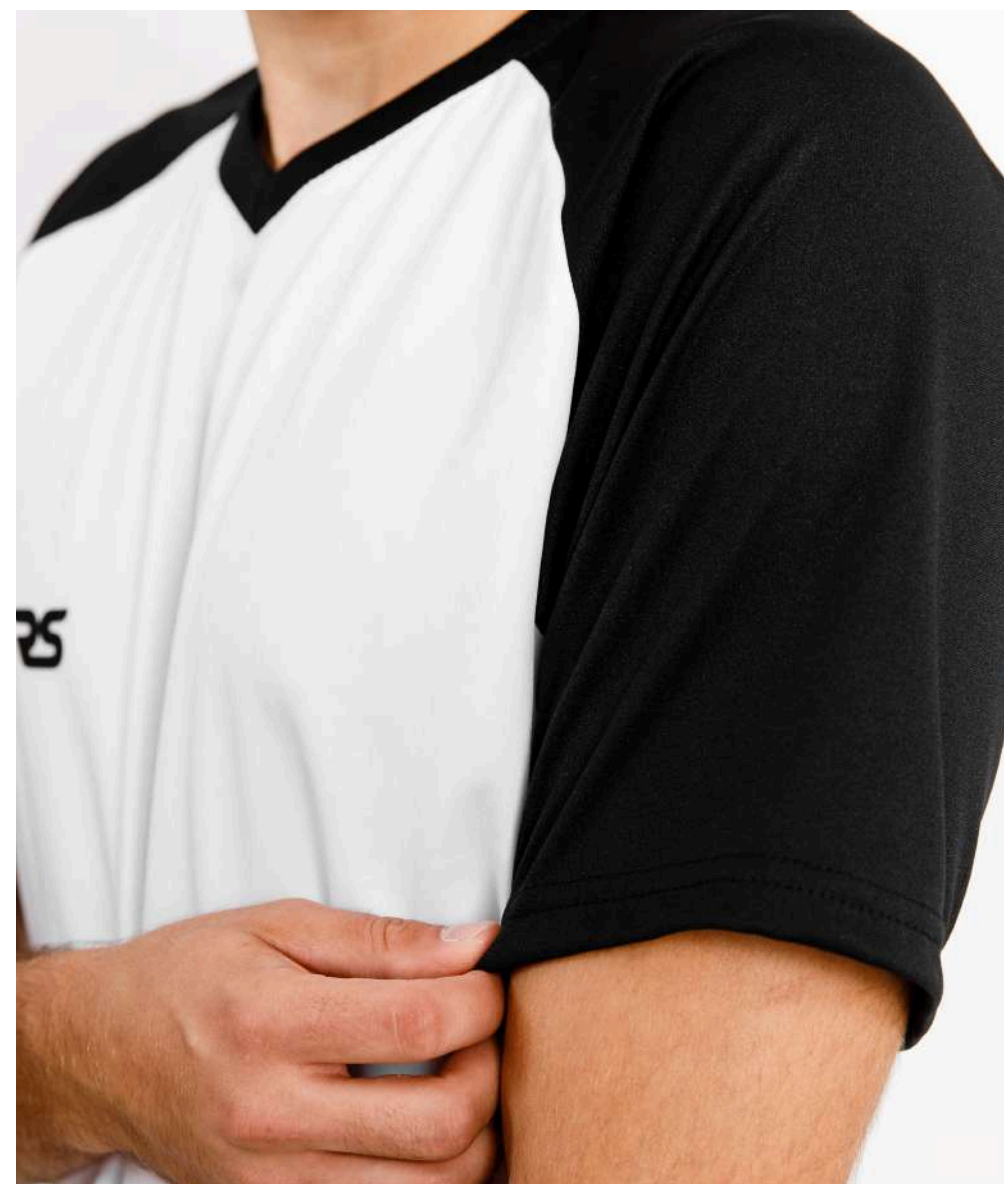

О модели

Футбольная форма

Футболка ATLETICO

- Втачной рукав
- Материал: 100% полиэстер
- Боковые вставки из сетчатой ткани
- Воротник с окантовочной тесьмой
- Рукав в подгибку

Варианты исполнения

Base

Базовые цвета ткани Prima Cool & Dry. Стоимость дополнительного нанесения рассчитывается отдельно.

Standart

Сублимированная ткань Prima Cool & Dry. Нанесение методом сублимации включено в стоимость.

Premium

Сублимированная ткань с технологией Dry Fit или Clima Cool. Нанесение методом сублимации включено в стоимость.

Возможны любые варианты цветов и дизайна в каждом исполнении

Воротник из эластичного полотна

Низ рукава в подгибку

Боковая вставка из сетки

Низ футболки в подгибку

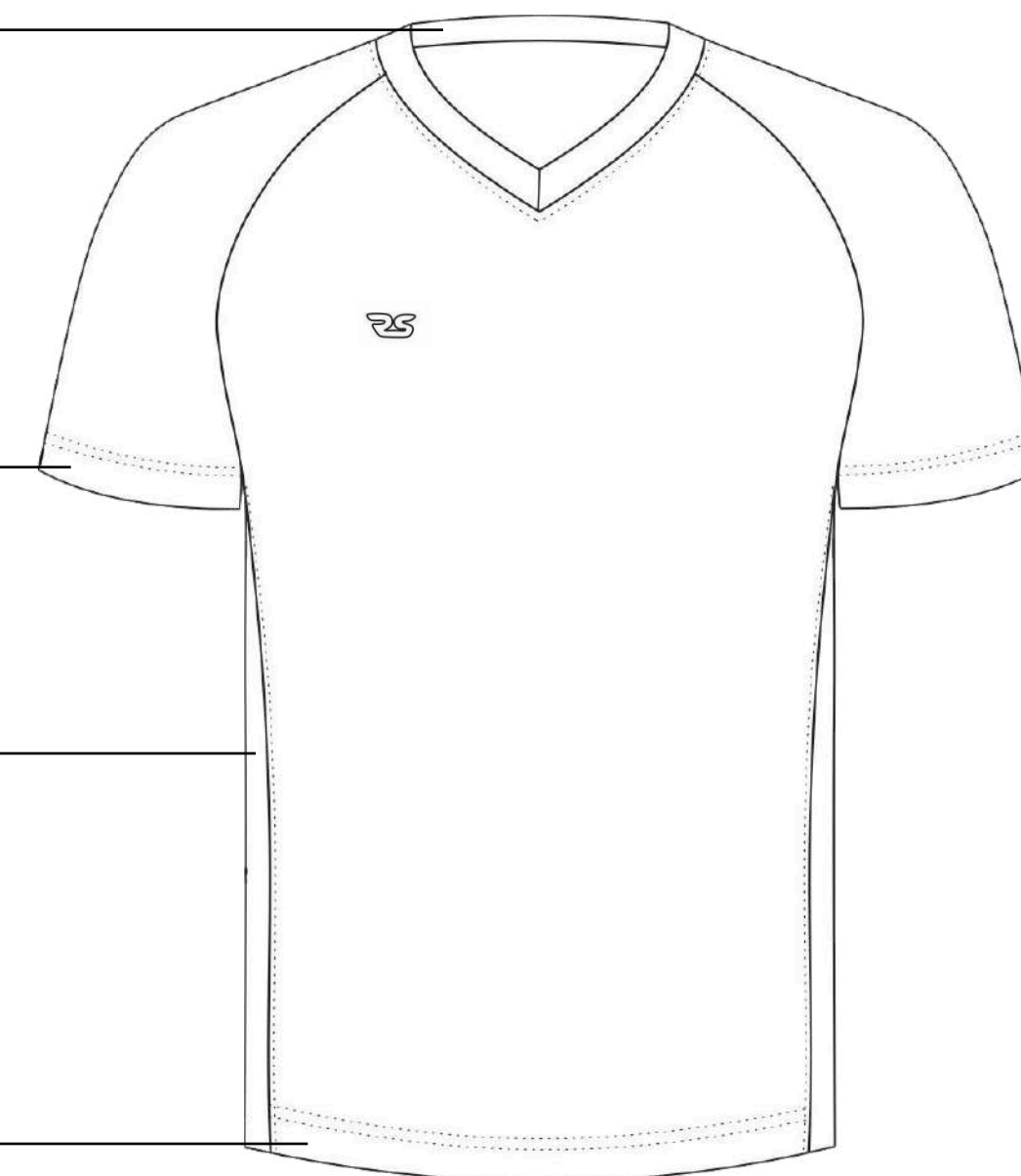

SPARTAK



О модели

Футбольная форма

Футболка SPARTAK

- Классический крой
- Вшивная горизонтальная вставка
- Материал: 100% полиэстер
- Воротник с окантовочной тесьмой
- Рукав в подгибку

Варианты исполнения

Base

Базовые цвета ткани Prima Cool & Dry. Стоимость дополнительного нанесения рассчитывается отдельно.

Standart

Сублимированная ткань Prima Cool & Dry. Нанесение методом сублимации включено в стоимость.

Premium

Сублимированная ткань с технологией Dry Fit или Clima Cool. Нанесение методом сублимации включено в стоимость.

Возможны любые варианты цветов и дизайна в каждом исполнении

Воротник из эластичного полотна

Прямая широкая вставка полочки

Низ рукава в подгибку

Низ футболки в подгибку

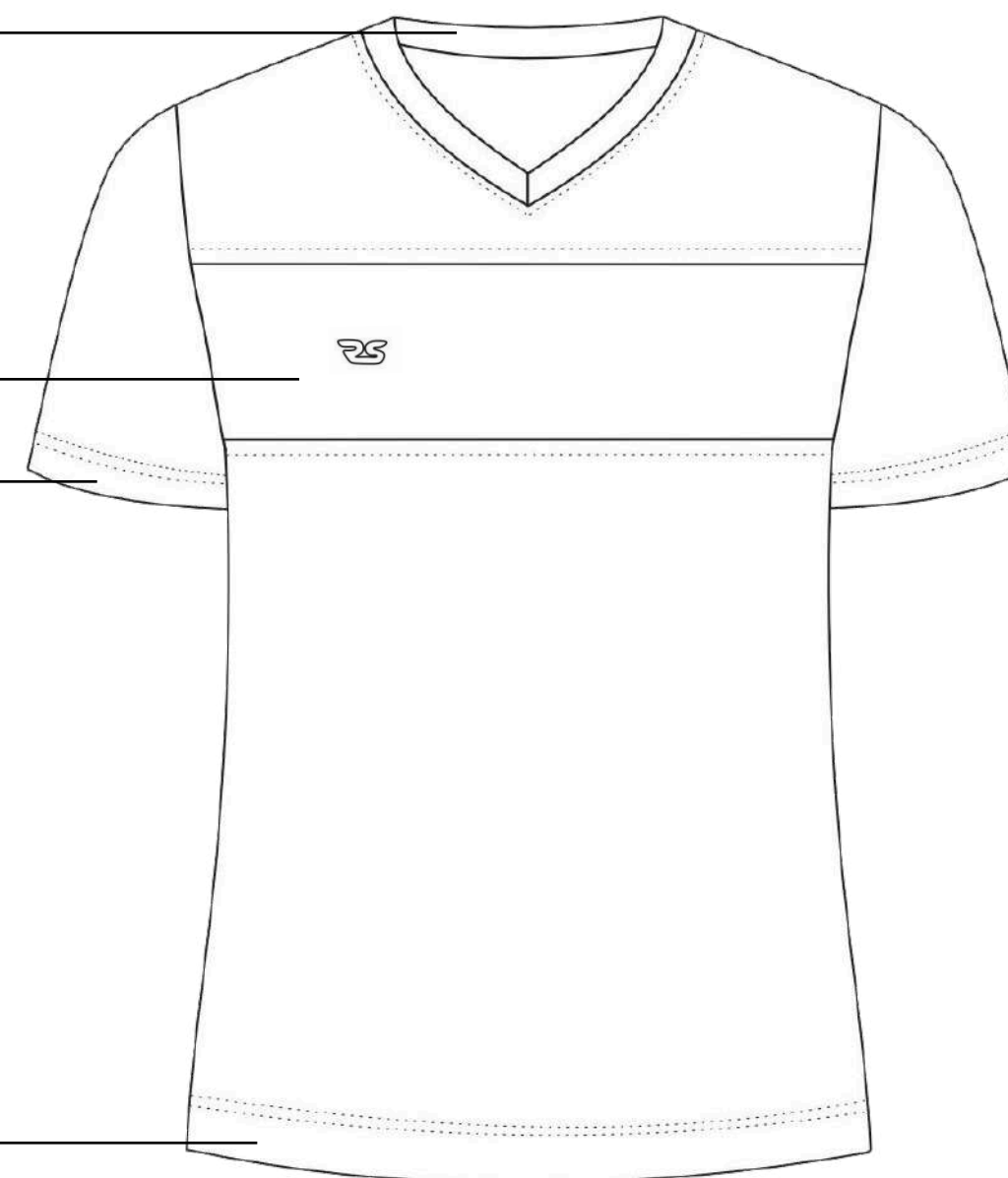

SPARTAK I

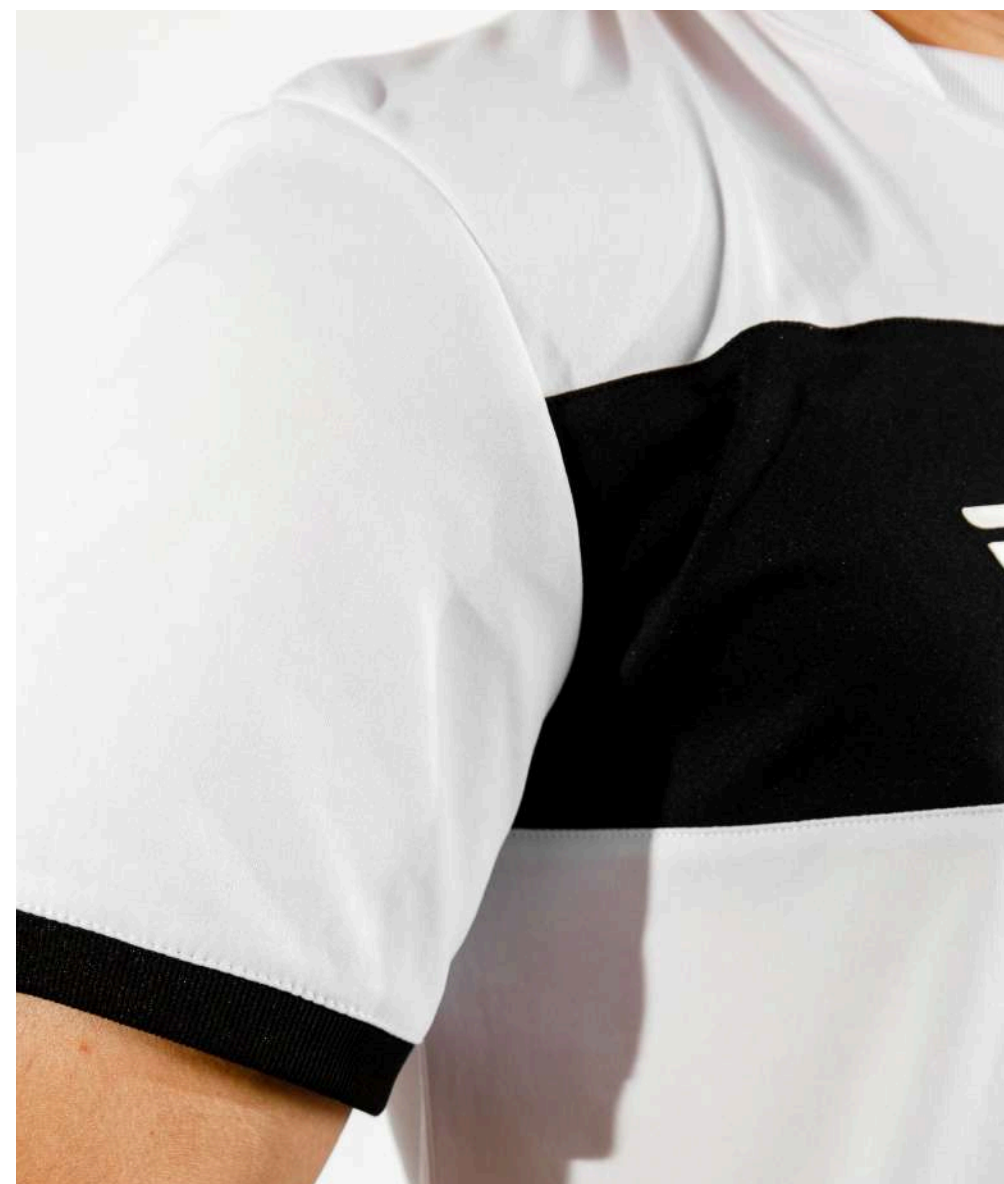

О модели

Футбольная форма

Футболка SPARTAK I

- Классический крой
- Вшивная горизонтальная вставка
- Материал: 100% полиэстер
- Воротник с окантовочной тесьмой
- Манжет из рибаны на рукаве

Варианты исполнения

Base

Базовые цвета ткани Prima Cool & Dry. Стоимость дополнительного нанесения рассчитывается отдельно.

Standart

Сублимированная ткань Prima Cool & Dry. Нанесение методом сублимации включено в стоимость.

Premium

Сублимированная ткань с технологией Dry Fit или Clima Cool. Нанесение методом сублимации включено в стоимость.

Возможны любые варианты цветов и дизайна в каждом исполнении

Воротник из эластичного полотна

Прямая широкая вставка полочки

Рукав втачной с узкой манжетой

Низ футболки в подгибку

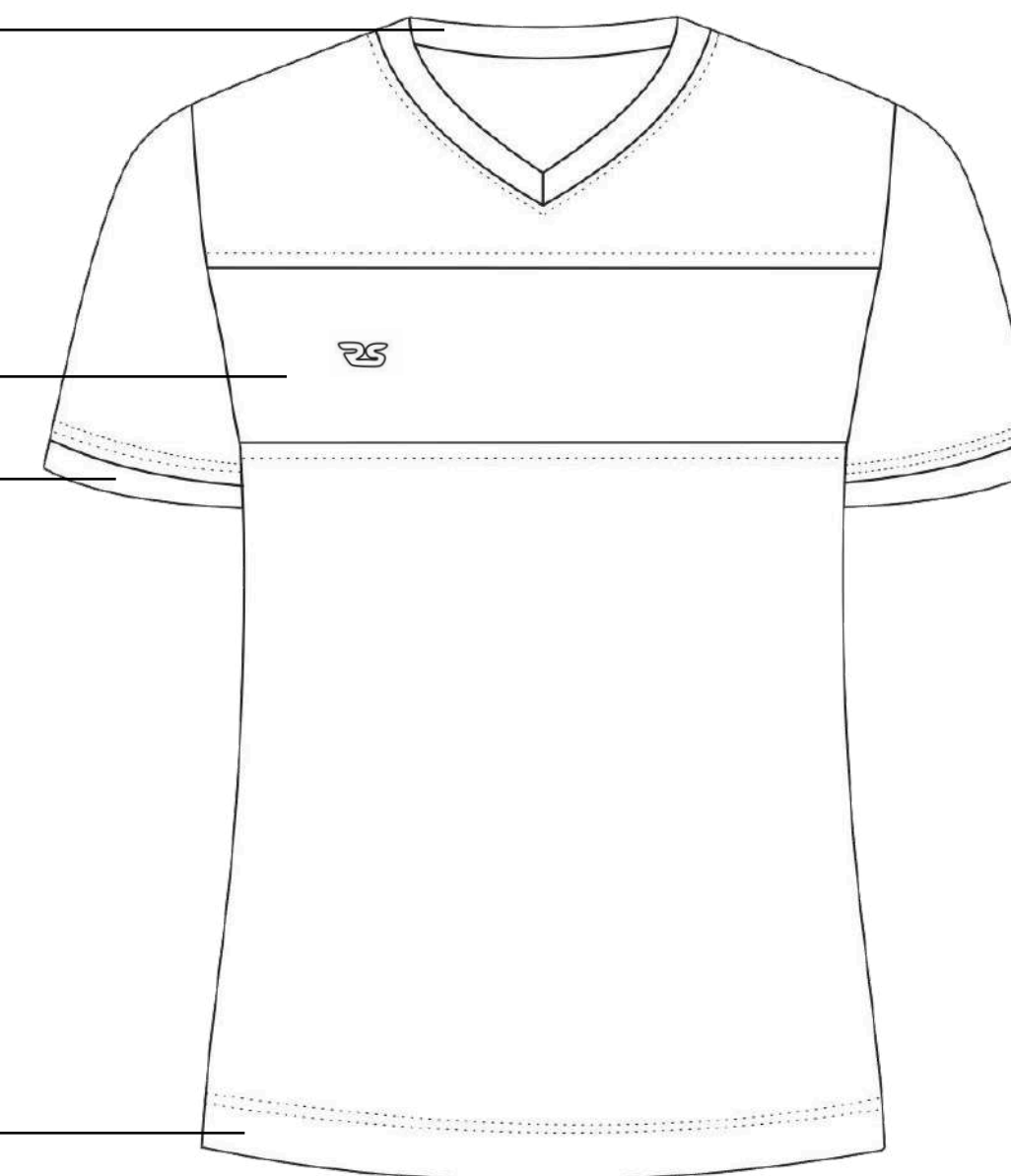

SPARTAK II

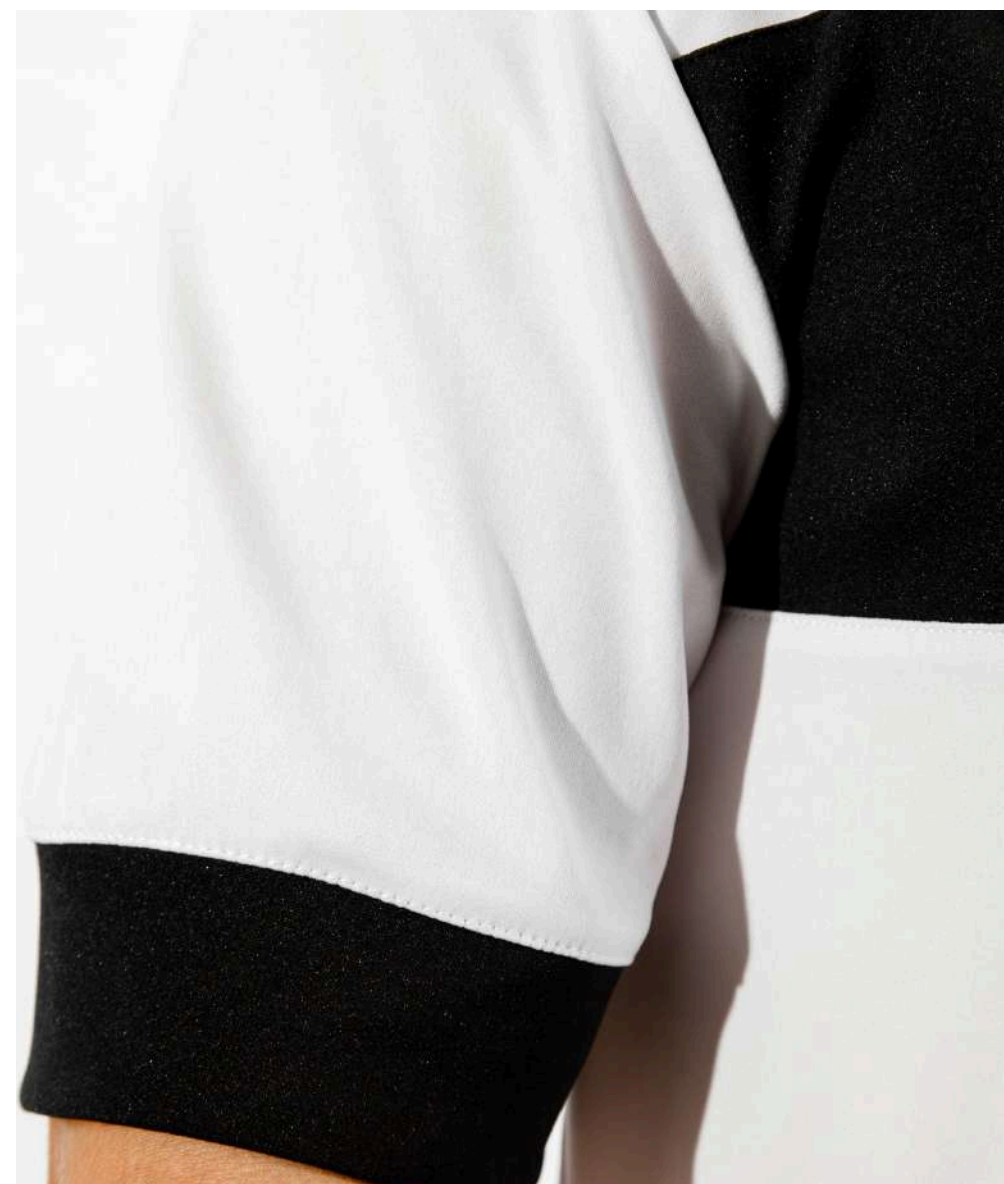

О модели

Футбольная форма

Футболка SPARTAK II

- Классический крой
- Вшивная горизонтальная вставка
- Материал: 100% полиэстер
- Воротник с окантовочной тесьмой
- Манжет из основной ткани

Варианты исполнения

Base

Базовые цвета ткани Prima Cool & Dry. Стоимость дополнительного нанесения рассчитывается отдельно.

Standart

Сублимированная ткань Prima Cool & Dry. Нанесение методом сублимации включено в стоимость.

Premium

Сублимированная ткань с технологией Dry Fit или Clima Cool. Нанесение методом сублимации включено в стоимость.

Возможны любые варианты цветов и дизайна в каждом исполнении

Воротник из эластичного полотна

Прямая широкая вставка полочки

Рукав втачной с широкой манжетой

Низ футболки в подгибку

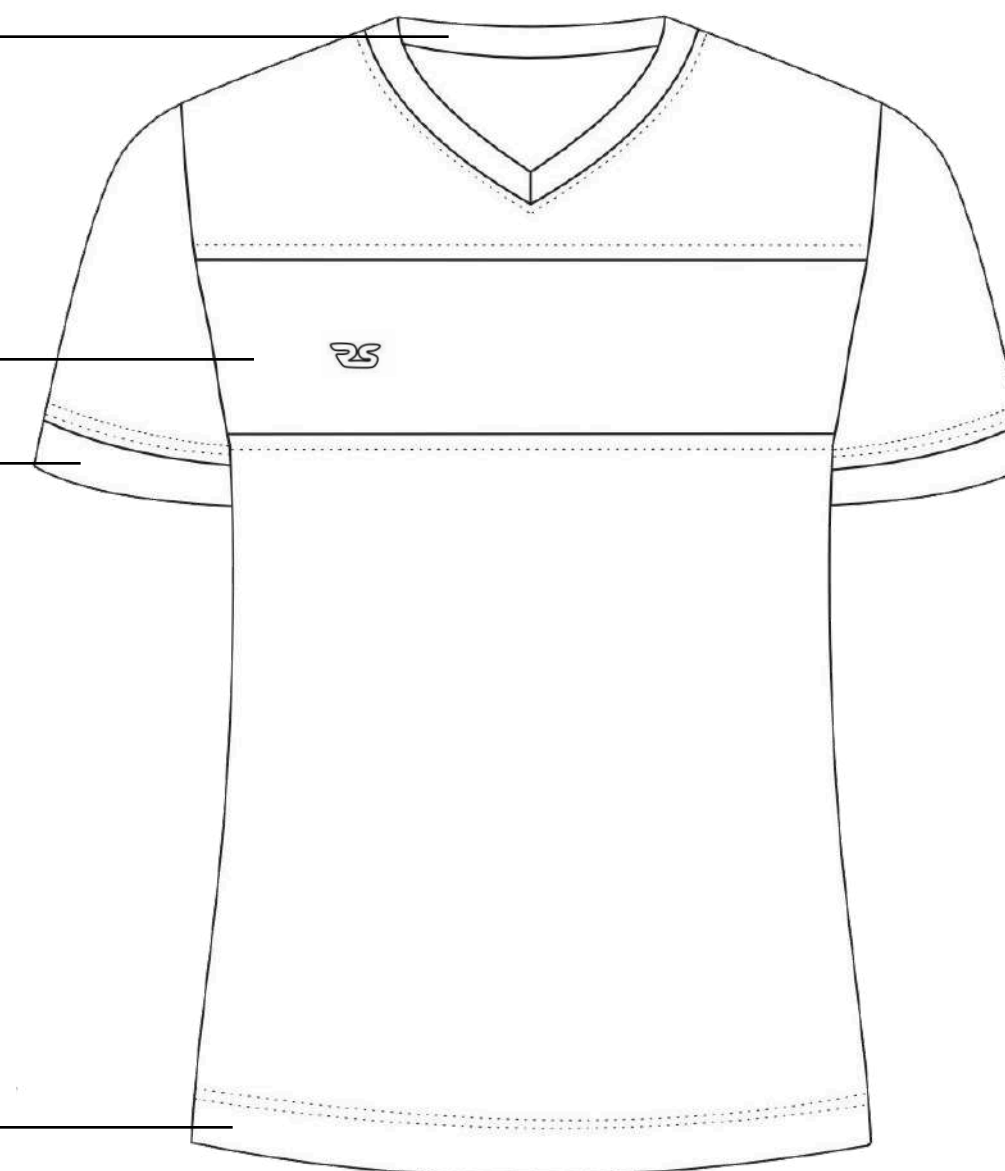

SPORTING

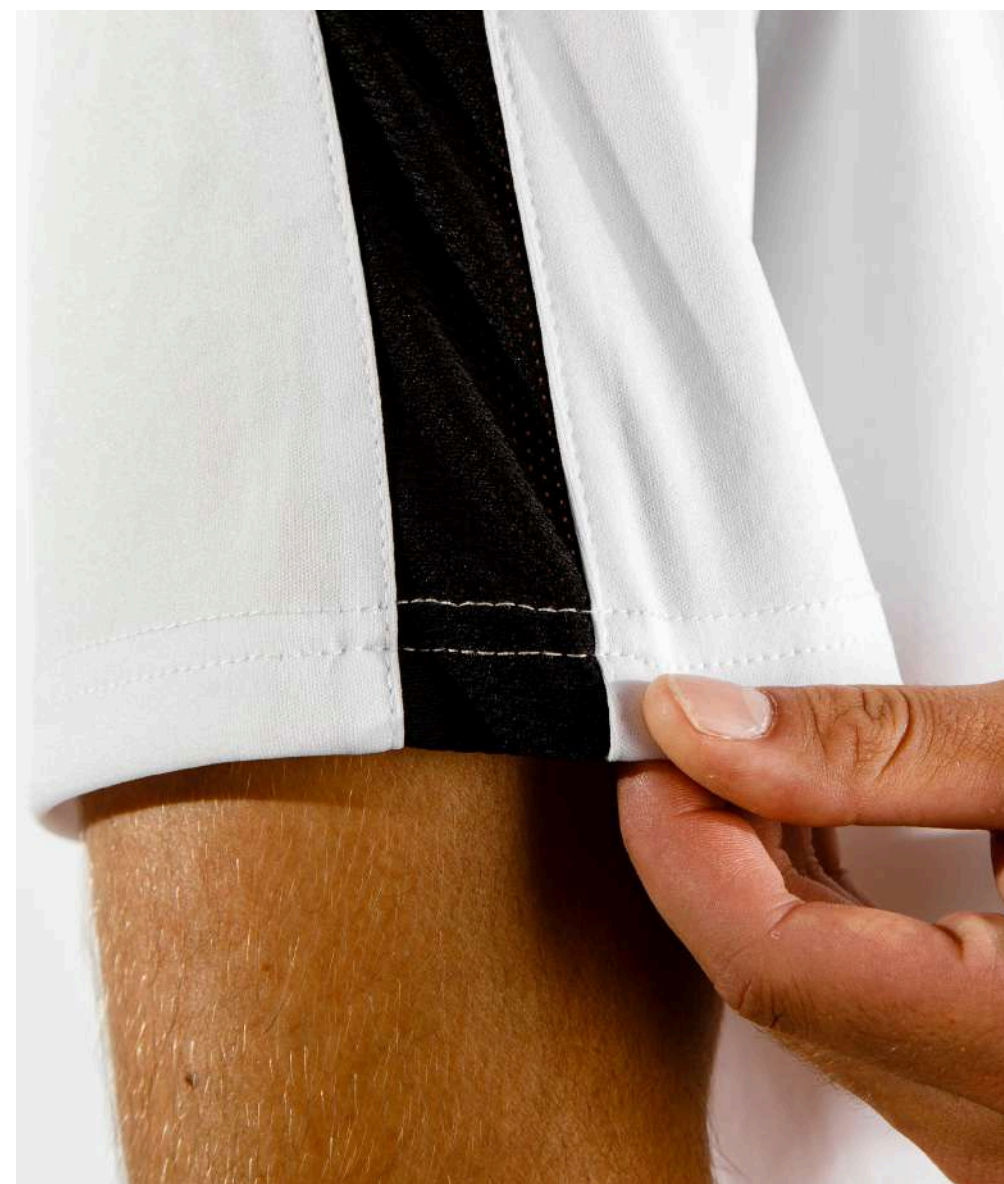

О модели

Футбольная форма

Футболка SPORTING

- Классический крой
- Вшивные вставки на плечах и рукавах
- Материал: 100% полиэстер
- Воротник с окантовочной тесьмой
- Рукав в подгибку

Варианты исполнения

Base

Базовые цвета ткани Prima Cool & Dry. Стоимость дополнительного нанесения рассчитывается отдельно.

Standart

Сублимированная ткань Prima Cool & Dry. Нанесение методом сублимации включено в стоимость.

Premium

Сублимированная ткань с технологией Dry Fit или Clima Cool. Нанесение методом сублимации включено в стоимость.

Возможны любые варианты цветов и дизайна в каждом исполнении

Воротник из эластичного полотна

Плечевая вставка до низа рукава из сетки

Низ рукава в подгибку

Боковая вставка из сетки

Низ футболки в подгибку

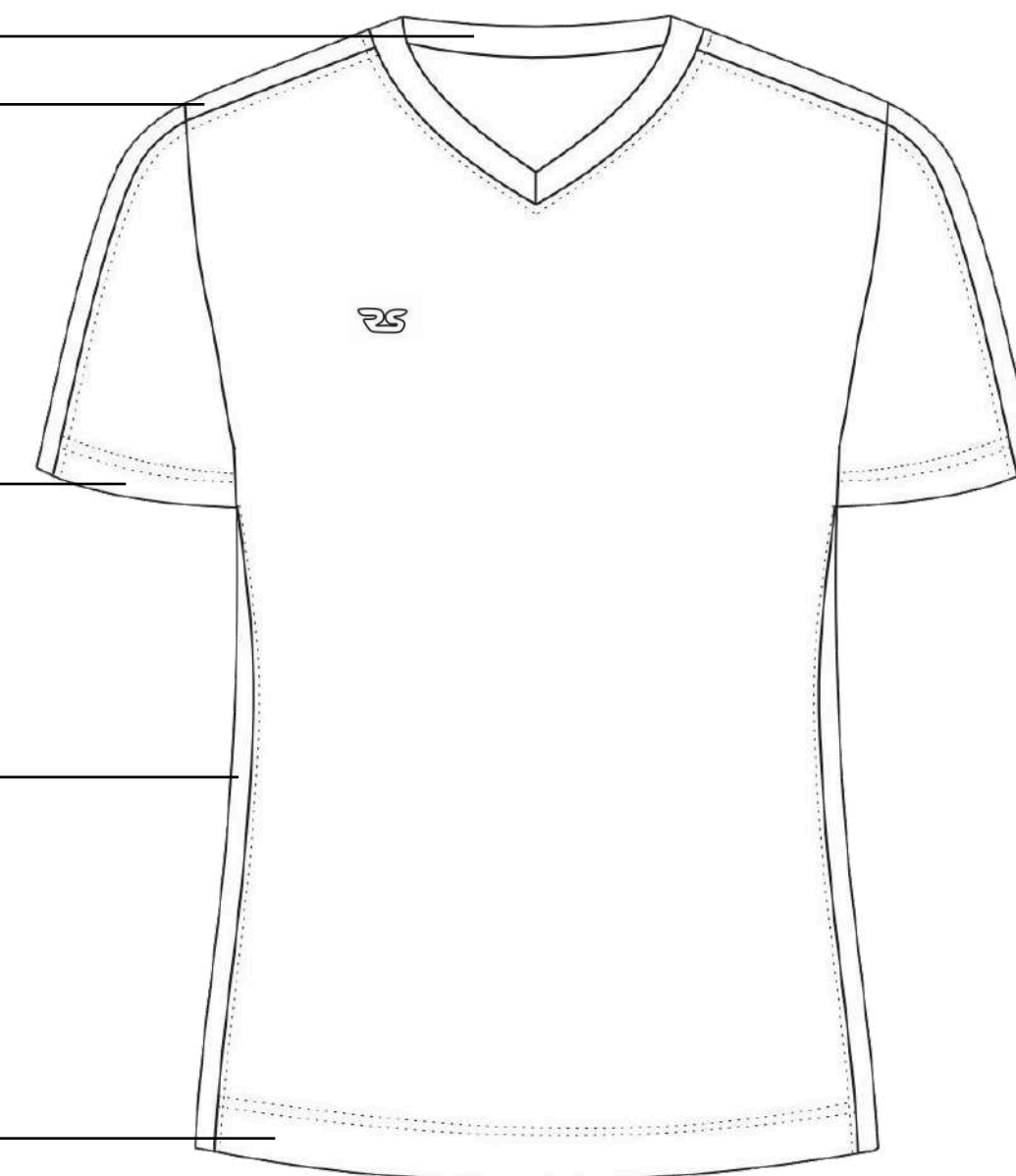

SPORTING I

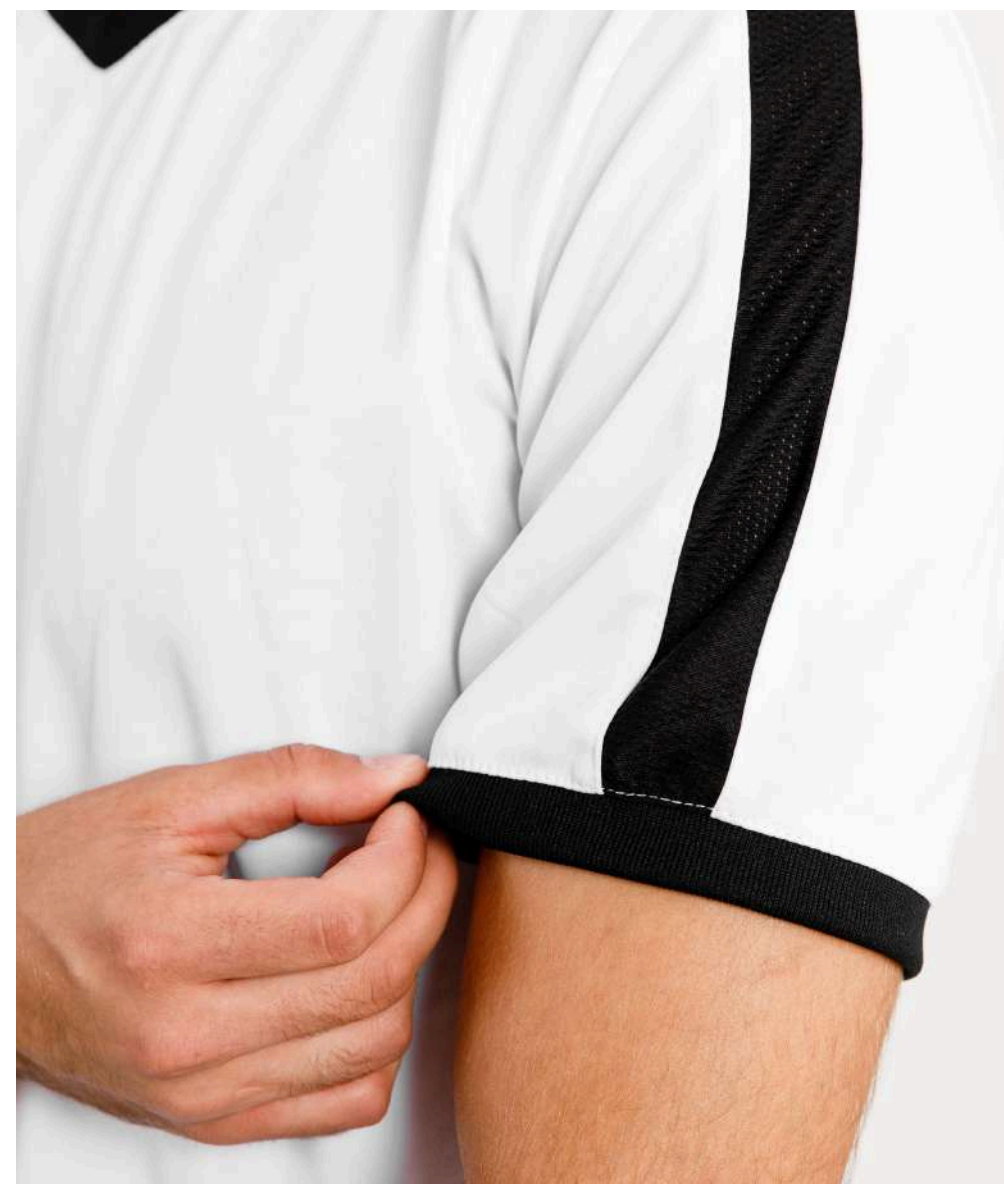

О модели

Футбольная форма

Футболка SPORTING I

- Классический крой
- Вшивные вставки на плечах и рукавах
- Материал: 100% полиэстер
- Воротник с окантовочной тесьмой
- Манжет из рибаны на рукаве

Варианты исполнения

Base

Базовые цвета ткани Prima Cool & Dry. Стоимость дополнительного нанесения рассчитывается отдельно.

Standart

Сублимированная ткань Prima Cool & Dry. Нанесение методом сублимации включено в стоимость.

Premium

Сублимированная ткань с технологией Dry Fit или Clima Cool. Нанесение методом сублимации включено в стоимость.

Возможны любые варианты цветов и дизайна в каждом исполнении

Воротник из эластичного полотна

Плечевая вставка до низа рукава из сетки

Рукав втачной с узкой манжетой

Боковая вставка из сетки

Низ футболки в подгибку

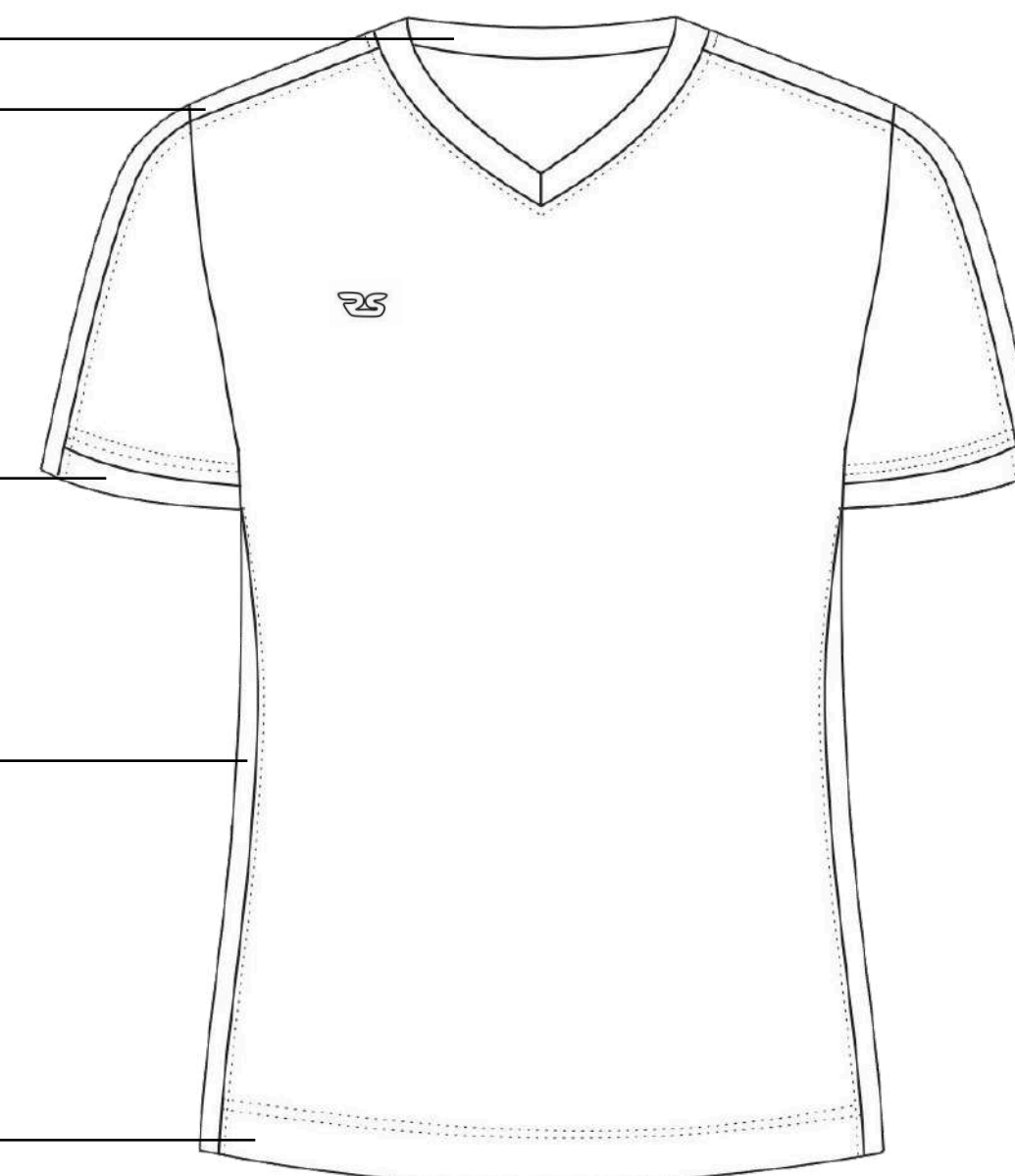

SPORTING II

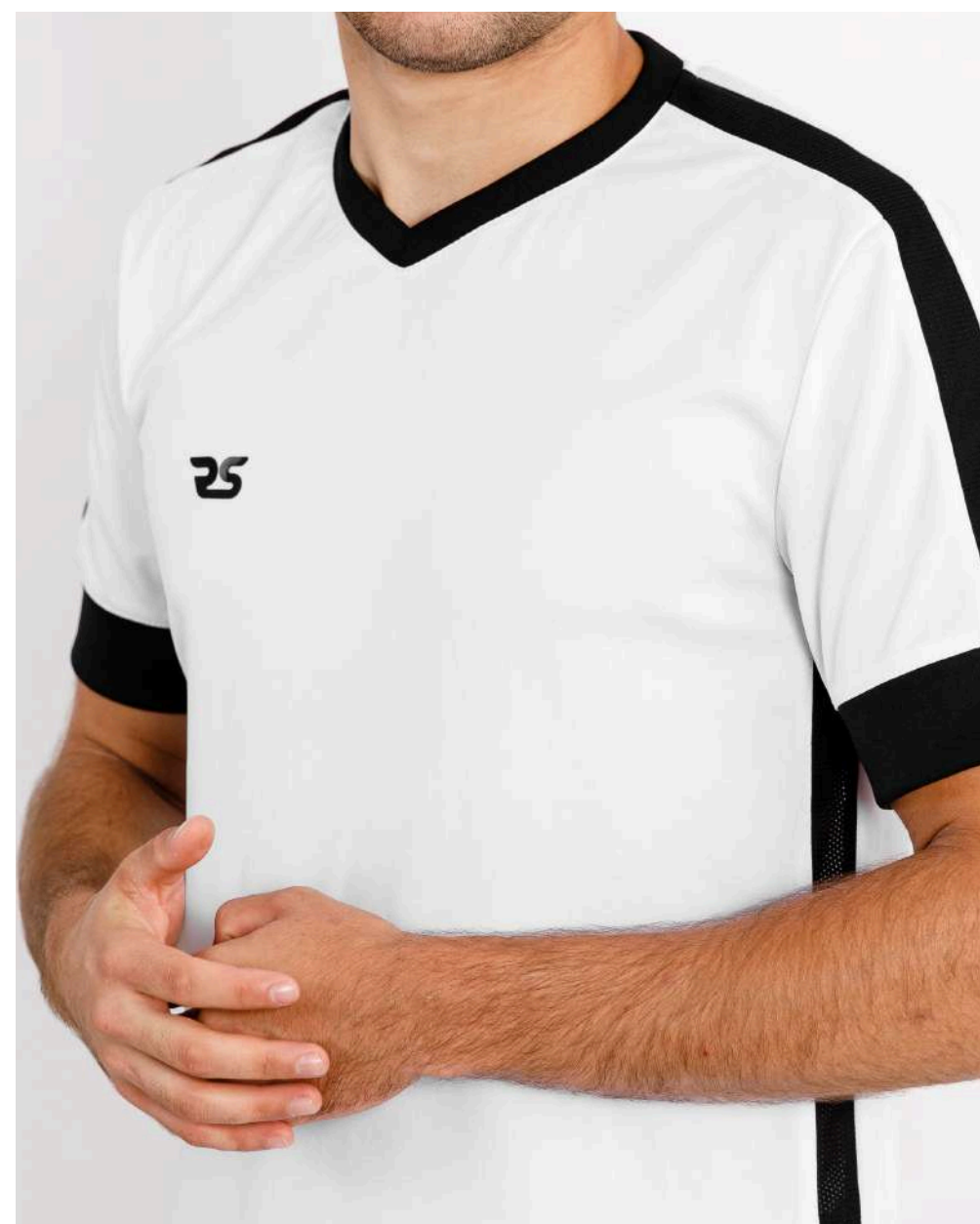

О модели

Футбольная форма

Футболка SPORTING II

- Классический крой
- Вшивные вставки на плечах и рукавах
- Материал: 100% полиэстер
- Воротник с окантовочной тесьмой
- Манжет и основной ткани

Варианты исполнения

Base

Базовые цвета ткани Prima Cool & Dry. Стоимость дополнительного нанесения рассчитывается отдельно.

Standart

Сублимированная ткань Prima Cool & Dry. Нанесение методом сублимации включено в стоимость.

Premium

Сублимированная ткань с технологией Dry Fit или Clima Cool. Нанесение методом сублимации включено в стоимость.

Возможны любые варианты цветов и дизайна в каждом исполнении

Воротник из эластичного полотна

Плечевая вставка до низа рукава из сетки

Рукав втачной с широкой манжетой

Боковая вставка из сетки

Низ футболки в подгибку

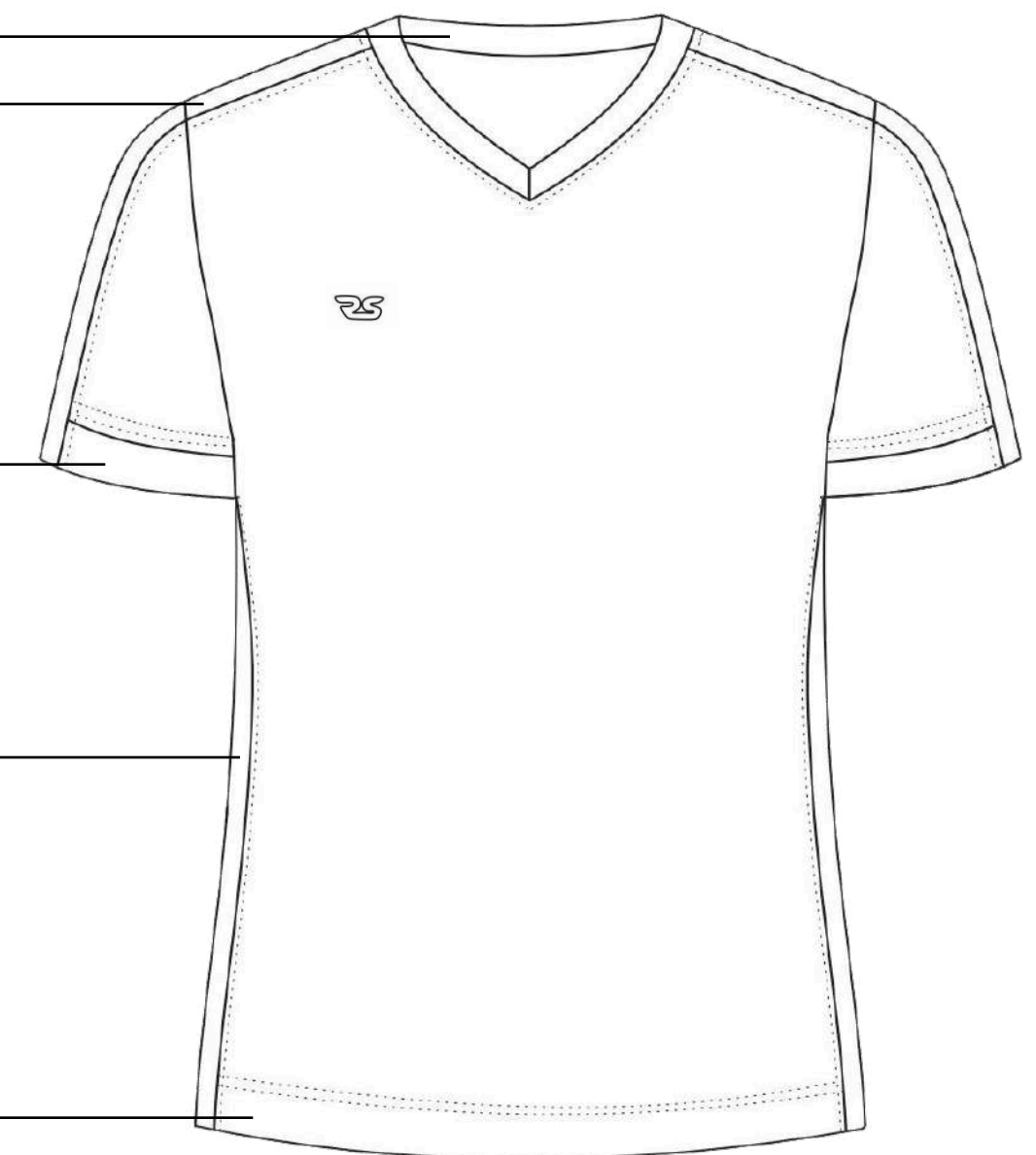

VERONA



О модели

Футбольная форма

Футболка VERONA

- Воротник поло на пуговицах
- Боковые вставки на рукавах
- Материал: 100% полиэстер
- Воротник с окантовочной тесьмой
- Манжет из основной ткани

Варианты исполнения

Base

Базовые цвета ткани Prima Cool & Dry. Стоимость дополнительного нанесения рассчитывается отдельно.

Standart

Сублимированная ткань Prima Cool & Dry. Нанесение методом сублимации включено в стоимость.

Premium

Сублимированная ткань с технологией Dry Fit или Clima Cool. Нанесение методом сублимации включено в стоимость.

Возможны любые варианты цветов и дизайна в каждом исполнении

Воротник отложной со стойкой

Вставка от плеча до низа рукава из сетки

Планка на 3 прорезные петли и 3 пуговицы

Рукав втачной

Низ рукава с узкой манжетой

Низ футболки в подгибку



VICTORY



О модели

Футбольная форма

Футболка VICTORY

- Классический крой
- Вшивная v-образная вставка
- Материал: 100% полиэстер
- Воротник с окантовочной тесьмой
- Рукав в подгибку

Варианты исполнения

Base

Базовые цвета ткани Prima Cool & Dry. Стоимость дополнительного нанесения рассчитывается отдельно.

Standart

Сублимированная ткань Prima Cool & Dry. Нанесение методом сублимации включено в стоимость.

Premium

Сублимированная ткань с технологией Dry Fit или Clima Cool. Нанесение методом сублимации включено в стоимость.

Возможны любые варианты цветов и дизайна в каждом исполнении

Воротник из эластичного полотна

V-образная вставка полочки

Низ рукава в подгибку

Низ футболки в подгибку

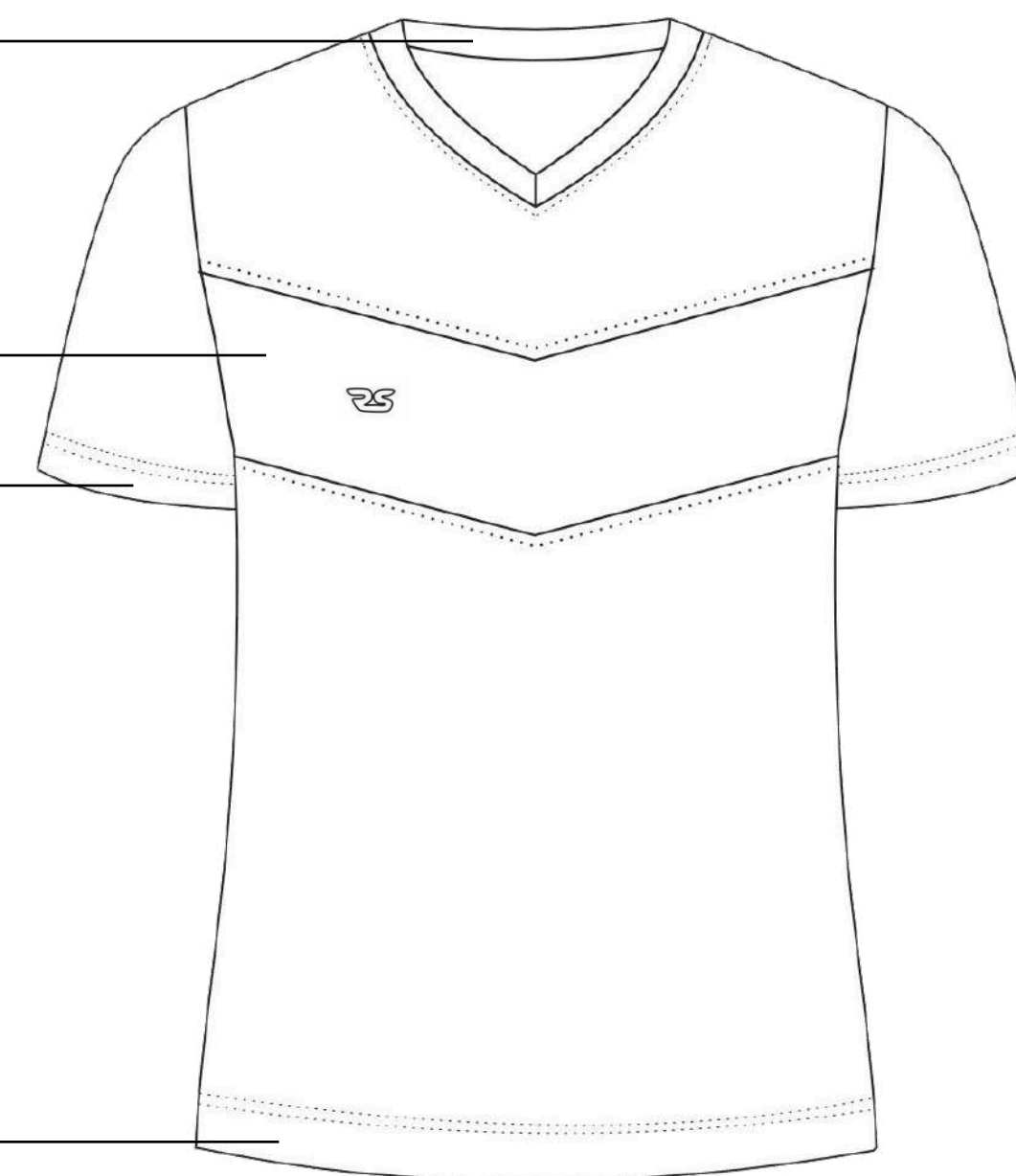

VICTORY I



О модели

Футбольная форма

Футболка VICTORY I

- Классический крой
- Вшивная v-образная вставка
- Материал: 100% полиэстер
- Воротник с окантовочной тесьмой
- Манжет из рибаны на рукаве

Варианты исполнения

Base

Базовые цвета ткани Prima Cool & Dry. Стоимость дополнительного нанесения рассчитывается отдельно.

Standart

Сублимированная ткань Prima Cool & Dry. Нанесение методом сублимации включено в стоимость.

Premium

Сублимированная ткань с технологией Dry Fit или Clima Cool. Нанесение методом сублимации включено в стоимость.

Возможны любые варианты цветов и дизайна в каждом исполнении

Воротник из эластичного полотна

V-образная вставка полочки

Рукав втачной с узкой манжетой

Низ футболки в подгибку

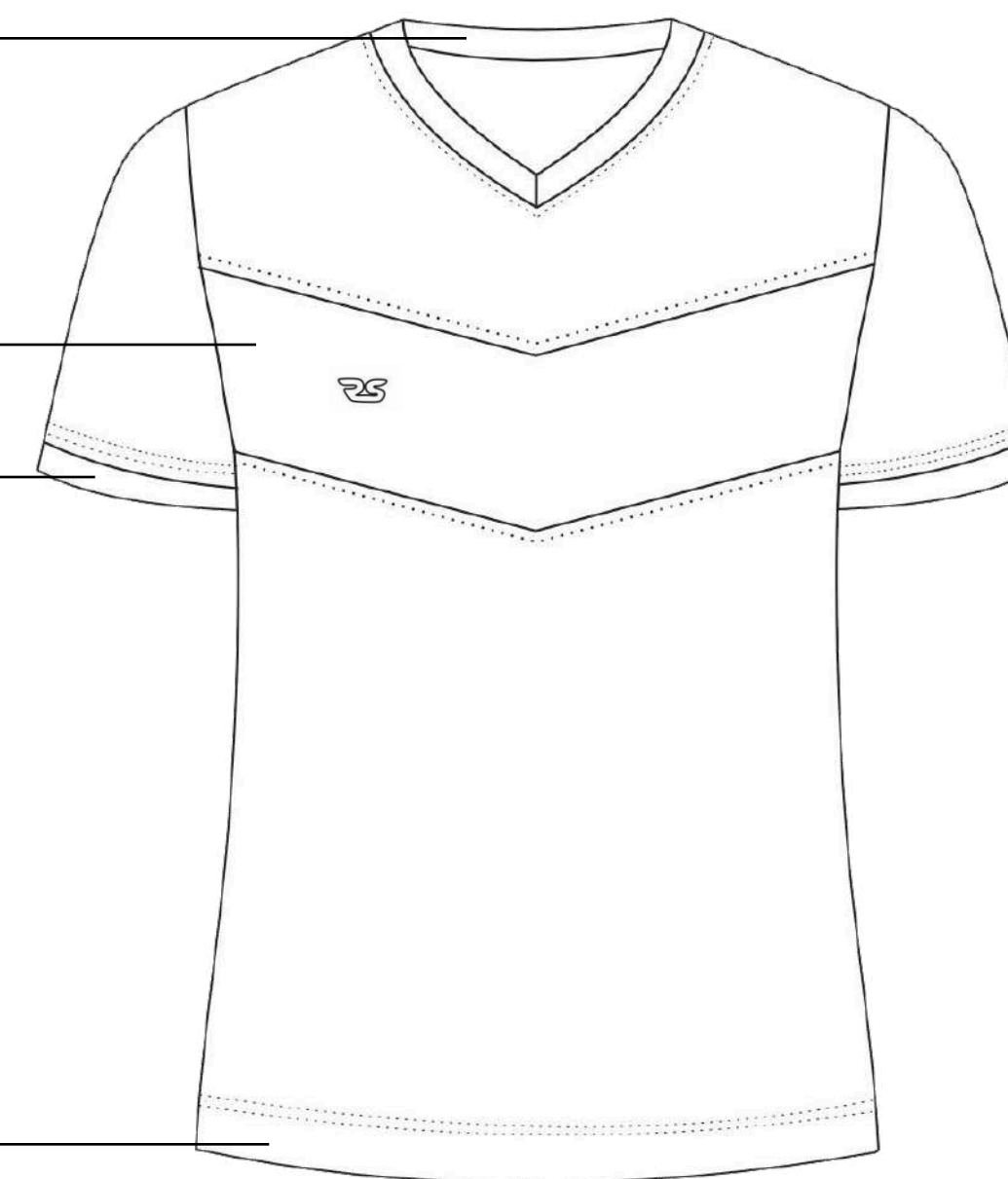

VICTORY II

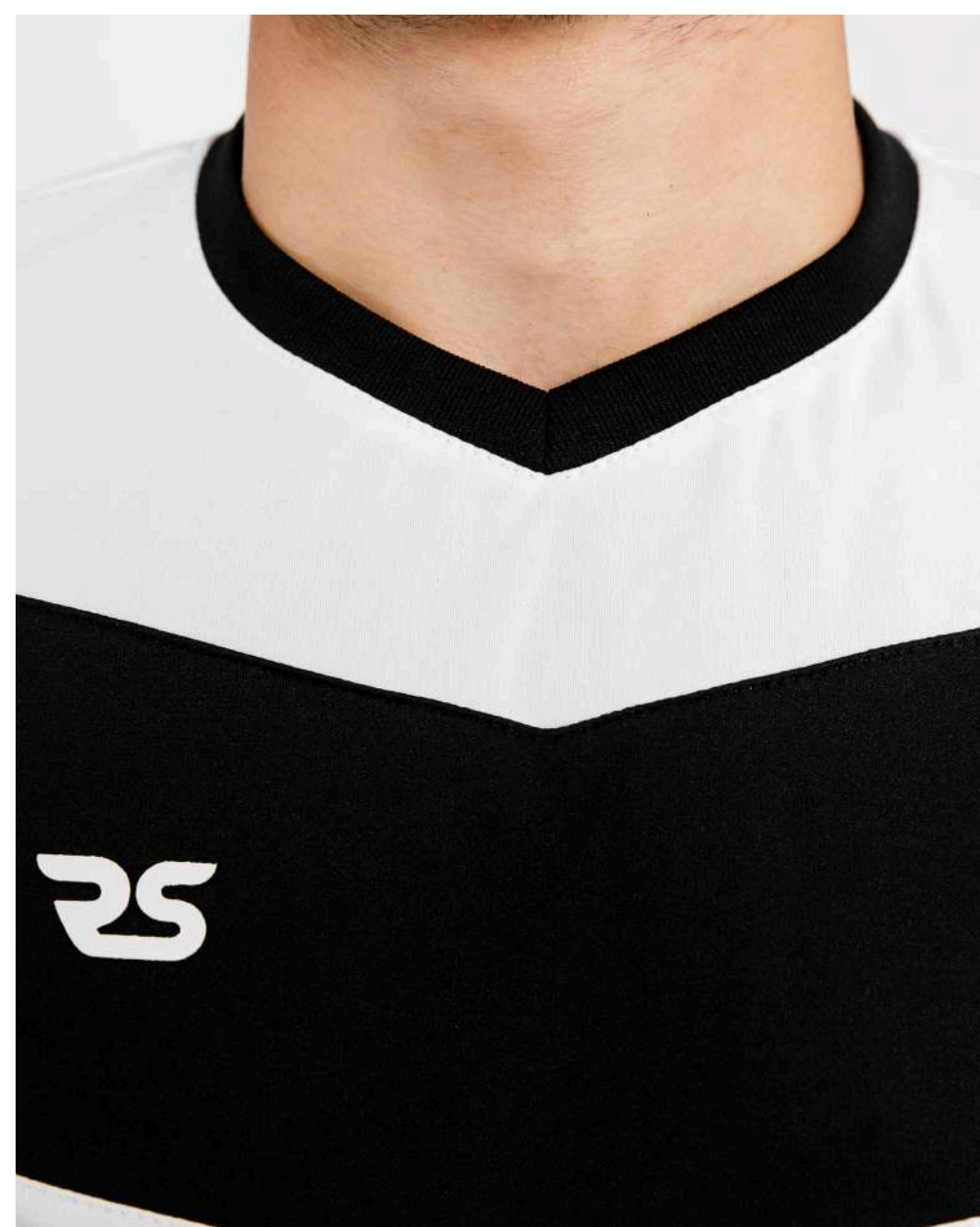
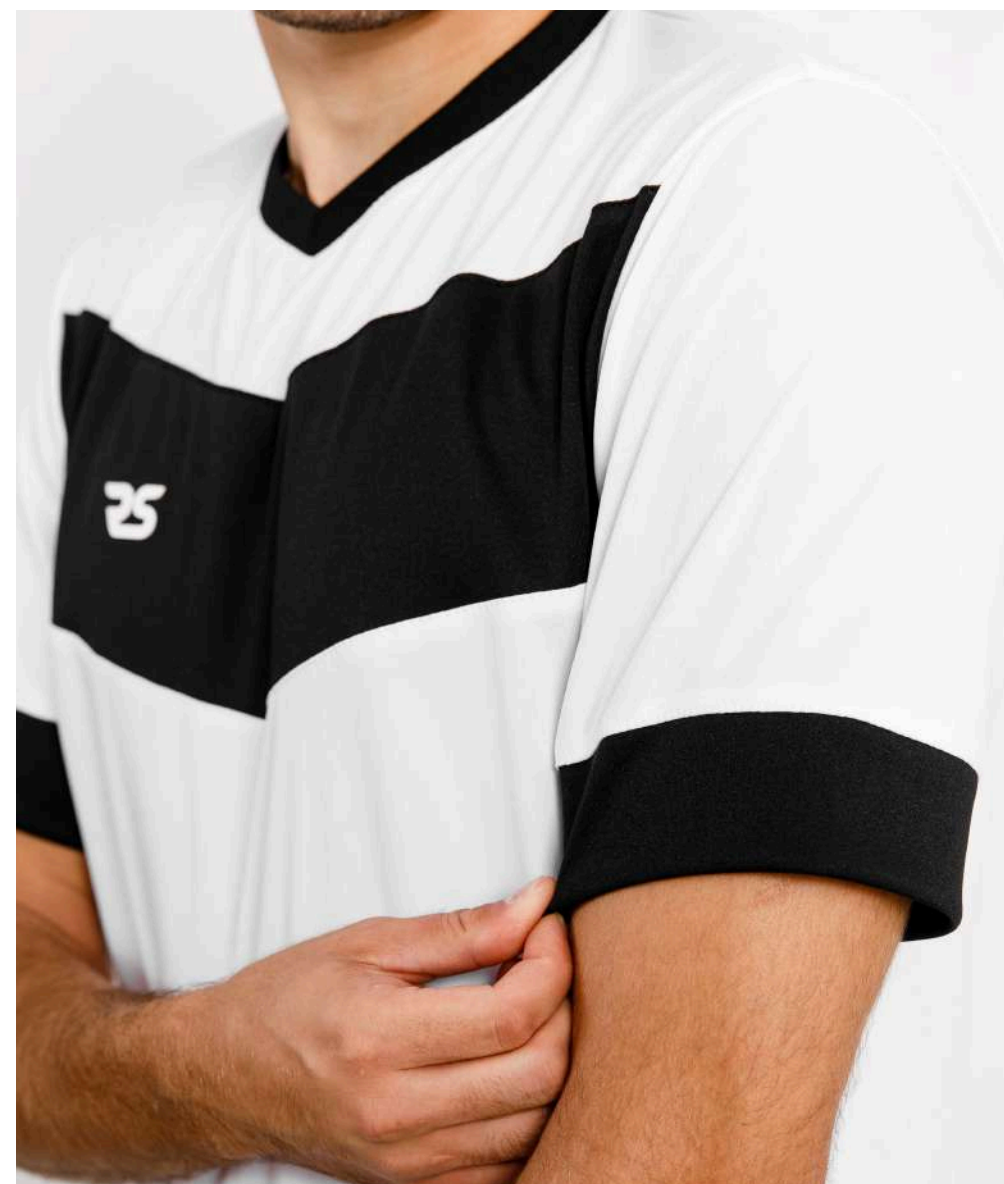

О модели

Футбольная форма

Футболка VICTORY II

- Классический крой
- Вшивная v-образная вставка
- Материал: 100% полиэстер
- Воротник с окантовочной тесьмой
- Манжет из основной ткани

Варианты исполнения

Base

Базовые цвета ткани Prima Cool & Dry. Стоимость дополнительного нанесения рассчитывается отдельно.

Standart

Сублимированная ткань Prima Cool & Dry. Нанесение методом сублимации включено в стоимость.

Premium

Сублимированная ткань с технологией Dry Fit или Clima Cool. Нанесение методом сублимации включено в стоимость.

Возможны любые варианты цветов и дизайна в каждом исполнении

Воротник из эластичного полотна

V-образная вставка полочки

Рукав втачной с широкой манжетой

Низ футболки в подгибку

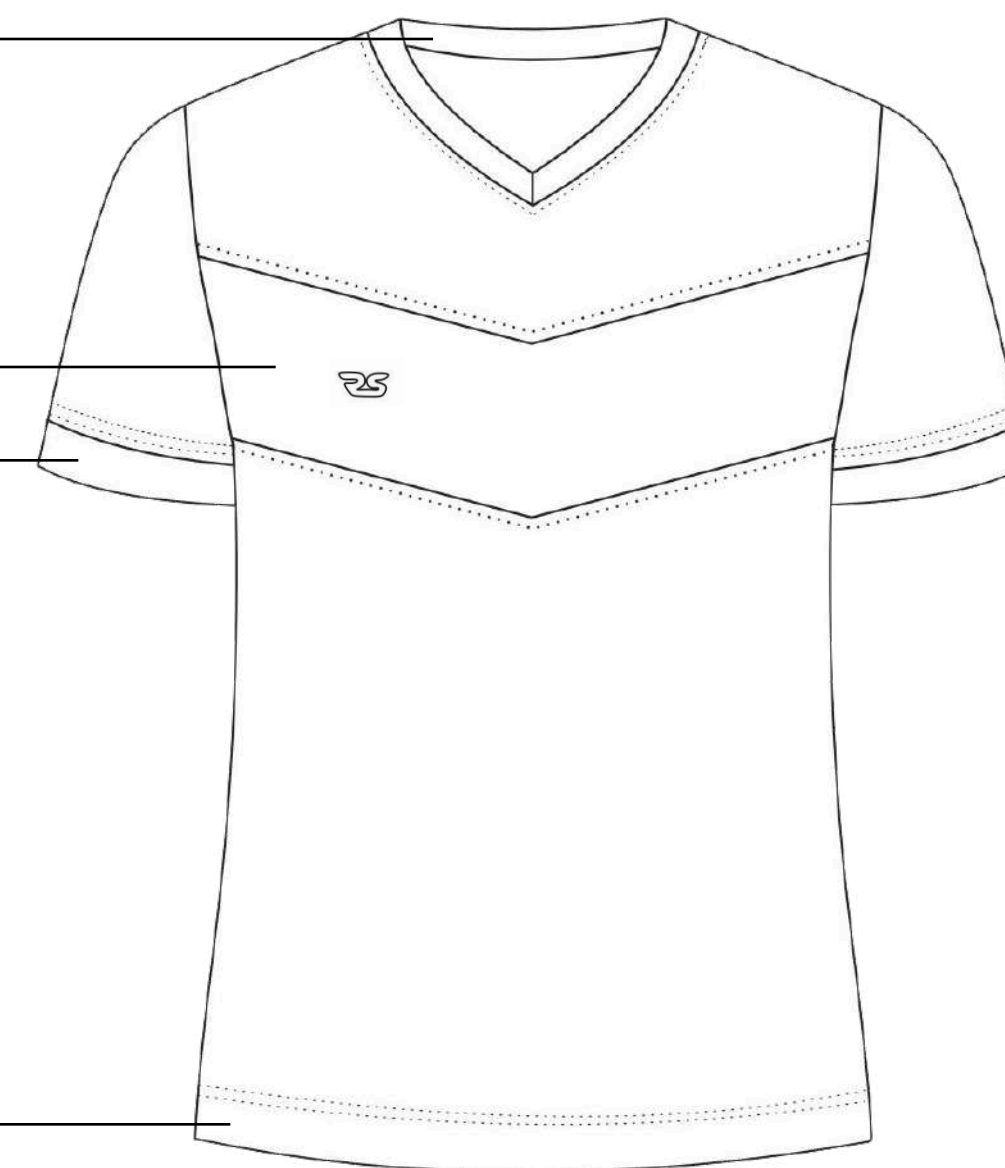

VIGO

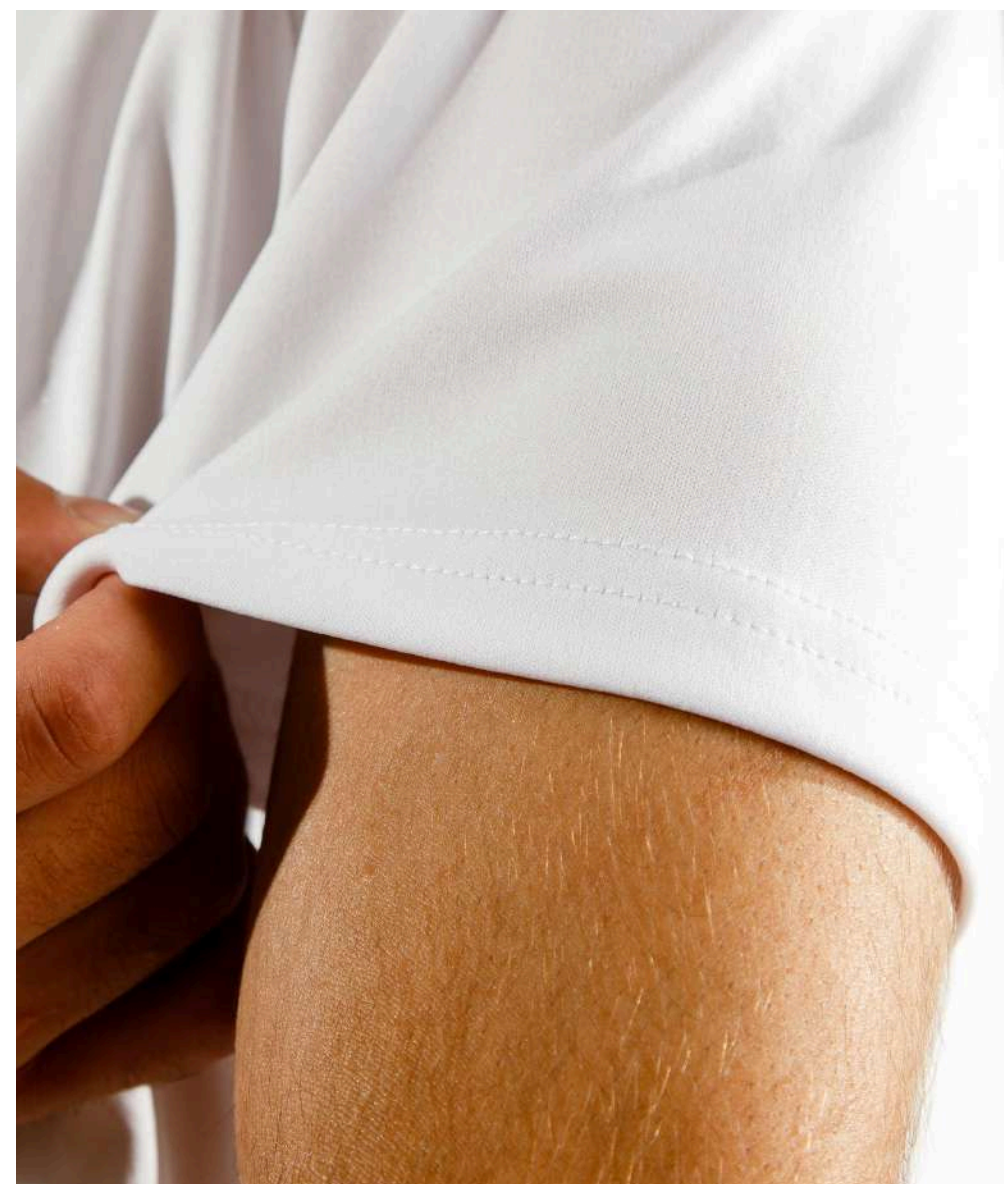

О модели

Футбольная форма

Футболка VIGO

- Классический крой
- Боковые вставки из сетчатой ткани
- Материал: 100% полиэстер
- Воротник с окантовочной тесьмой
- Рукав в подгибку

Варианты исполнения

Base

Базовые цвета ткани Prima Cool & Dry. Стоимость дополнительного нанесения рассчитывается отдельно.

Standart

Сублимированная ткань Prima Cool & Dry. Нанесение методом сублимации включено в стоимость.

Premium

Сублимированная ткань с технологией Dry Fit или Clima Cool. Нанесение методом сублимации включено в стоимость.

Возможны любые варианты цветов и дизайна в каждом исполнении

Воротник из эластичного полотна

Низ рукава в подгибку

Боковая вставка из сетки

Низ футболки в подгибку

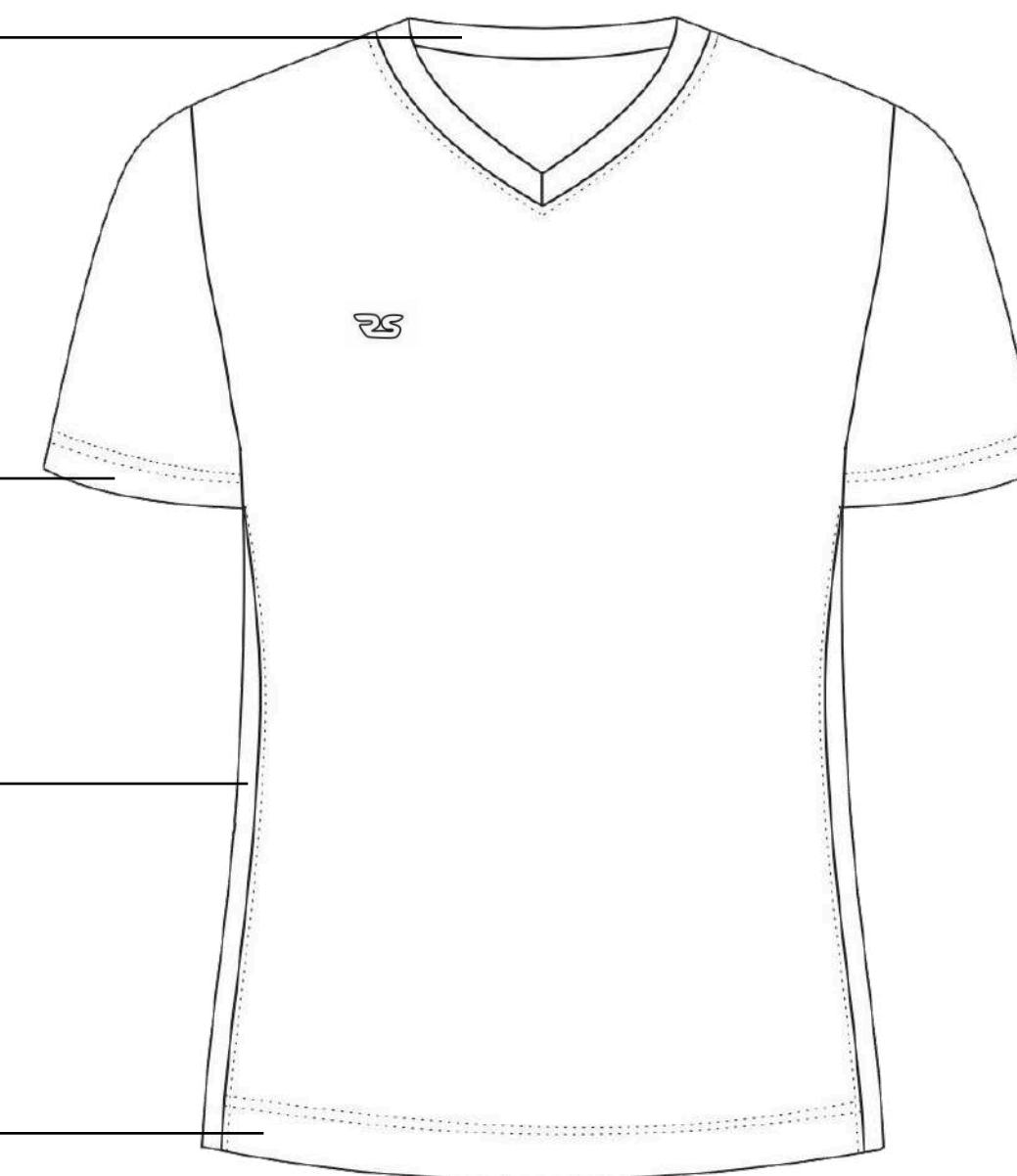

VIGO I



О модели

Футбольная форма

Футболка VIGO I

- Классический крой
- Боковые вставки из сетчатой ткани
- Материал: 100% полиэстер
- Воротник с окантовочной тесьмой
- Манжет из рибаны на рукаве

Варианты исполнения

Base

Базовые цвета ткани Prima Cool & Dry. Стоимость дополнительного нанесения рассчитывается отдельно.

Standart

Сублимированная ткань Prima Cool & Dry. Нанесение методом сублимации включено в стоимость.

Premium

Сублимированная ткань с технологией Dry Fit или Clima Cool. Нанесение методом сублимации включено в стоимость.

Возможны любые варианты цветов и дизайна в каждом исполнении

Воротник из эластичного полотна

Рукав втачной с узкой манжетой

Боковая вставка из сетки

Низ футболки в подгибку

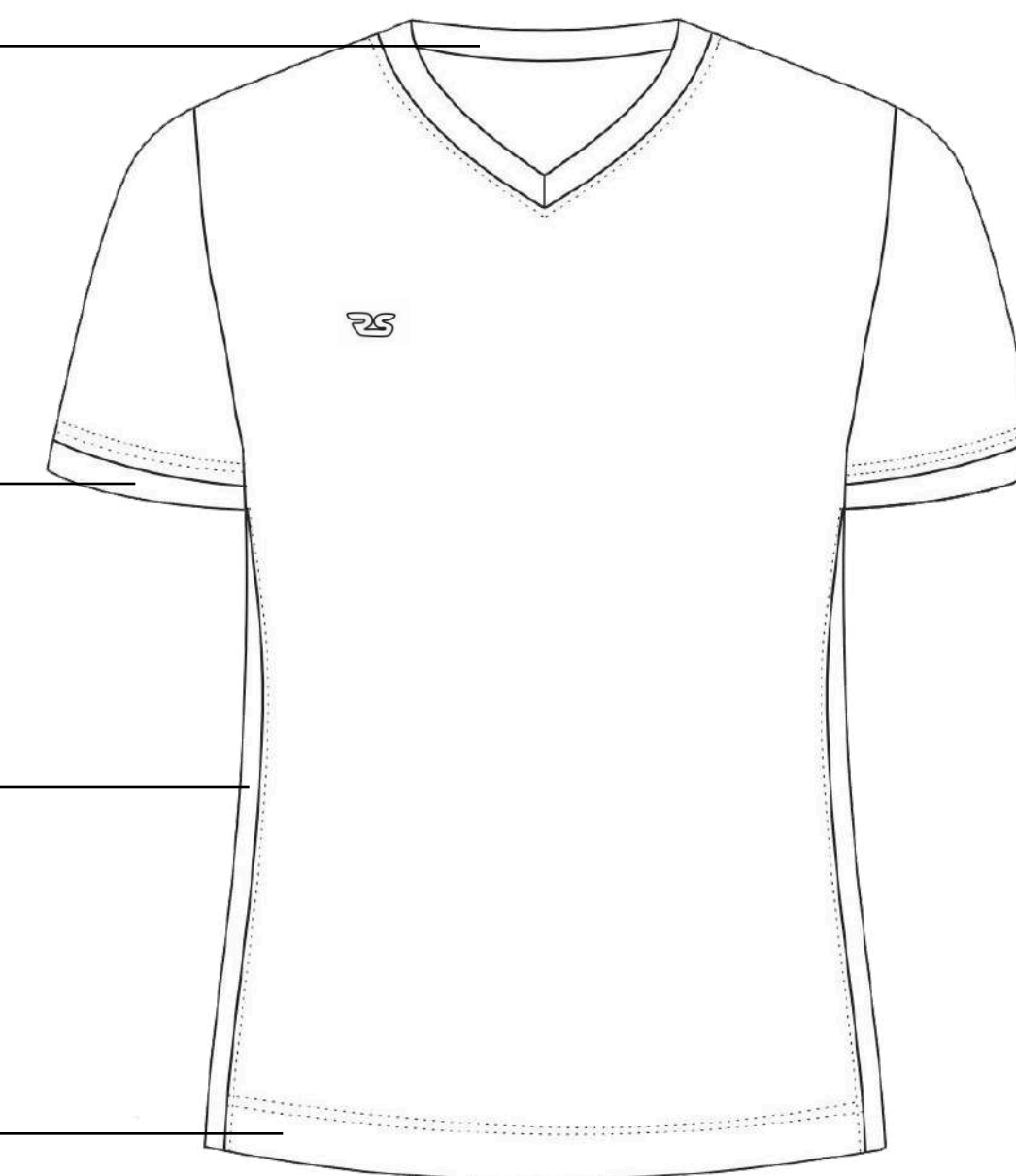

VIGO II



О модели

Футбольная форма

Футболка VIGO II

- Классический крой
- Боковые вставки из сетчатой ткани
- Материал: 100% полиэстер
- Воротник с окантовочной тесьмой
- Манжет из основной ткани

Варианты исполнения

Base

Базовые цвета ткани Prima Cool & Dry. Стоимость дополнительного нанесения рассчитывается отдельно.

Standart

Сублимированная ткань Prima Cool & Dry. Нанесение методом сублимации включено в стоимость.

Premium

Сублимированная ткань с технологией Dry Fit или Clima Cool. Нанесение методом сублимации включено в стоимость.

Возможны любые варианты цветов и дизайна в каждом исполнении

Воротник из эластичного полотна

Рукав втачной с широкой манжетой

Боковая вставка из сетки

Низ футболки в подгибку

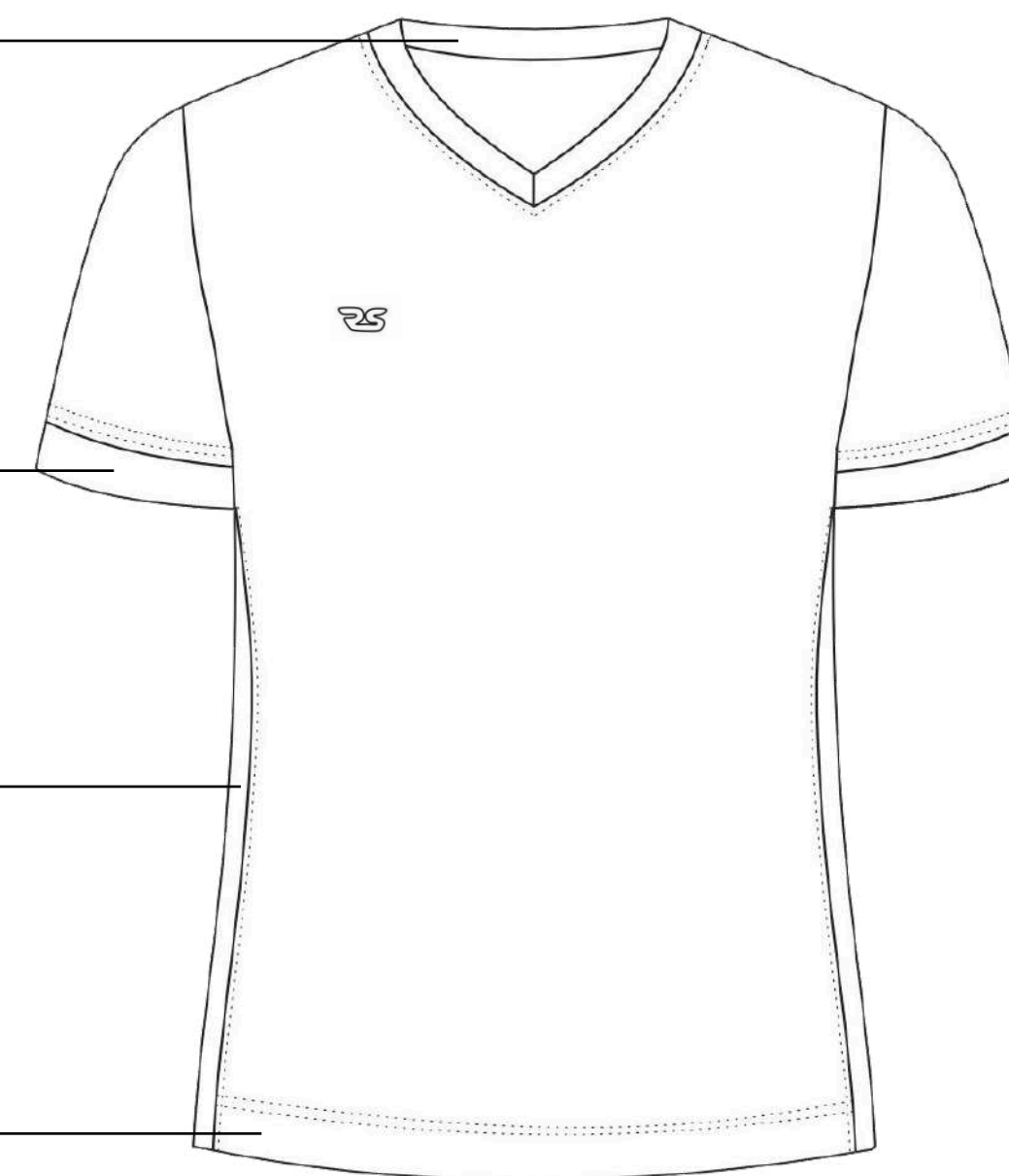

CLASSIC GK



О модели

Футбольная форма

Футболка CLASSIC GK

- Классический крой
- Боковые вставки из сетчатой ткани
- Материал: 100% полиэстер
- Воротник с окантовочной тесьмой
- Манжет из основной ткани

Варианты исполнения

Base

Базовые цвета ткани Prima Cool & Dry. Стоимость дополнительного нанесения рассчитывается отдельно.

Standart

Сублимированная ткань Prima Cool & Dry. Нанесение методом сублимации включено в стоимость.

Premium

Сублимированная ткань с технологией Dry Fit или Clima Cool. Нанесение методом сублимации включено в стоимость.

Возможны любые варианты цветов и дизайна в каждом исполнении

Воротник из эластичного полотна

Длинный рукав

По линии локтя настроена мягкая защита

Низ рукава манжета

Низ футболки в подгибку

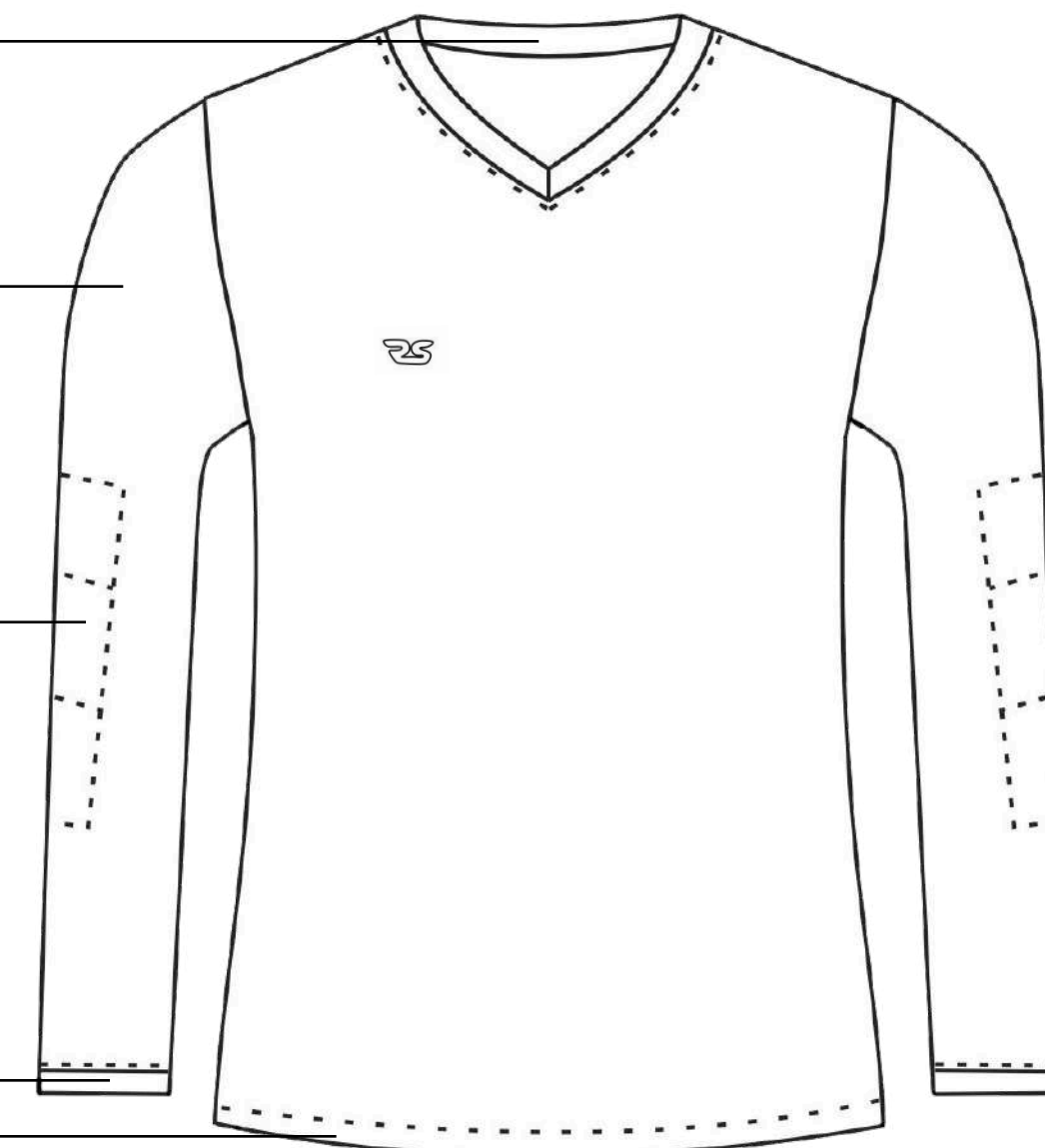

PORTERO GK

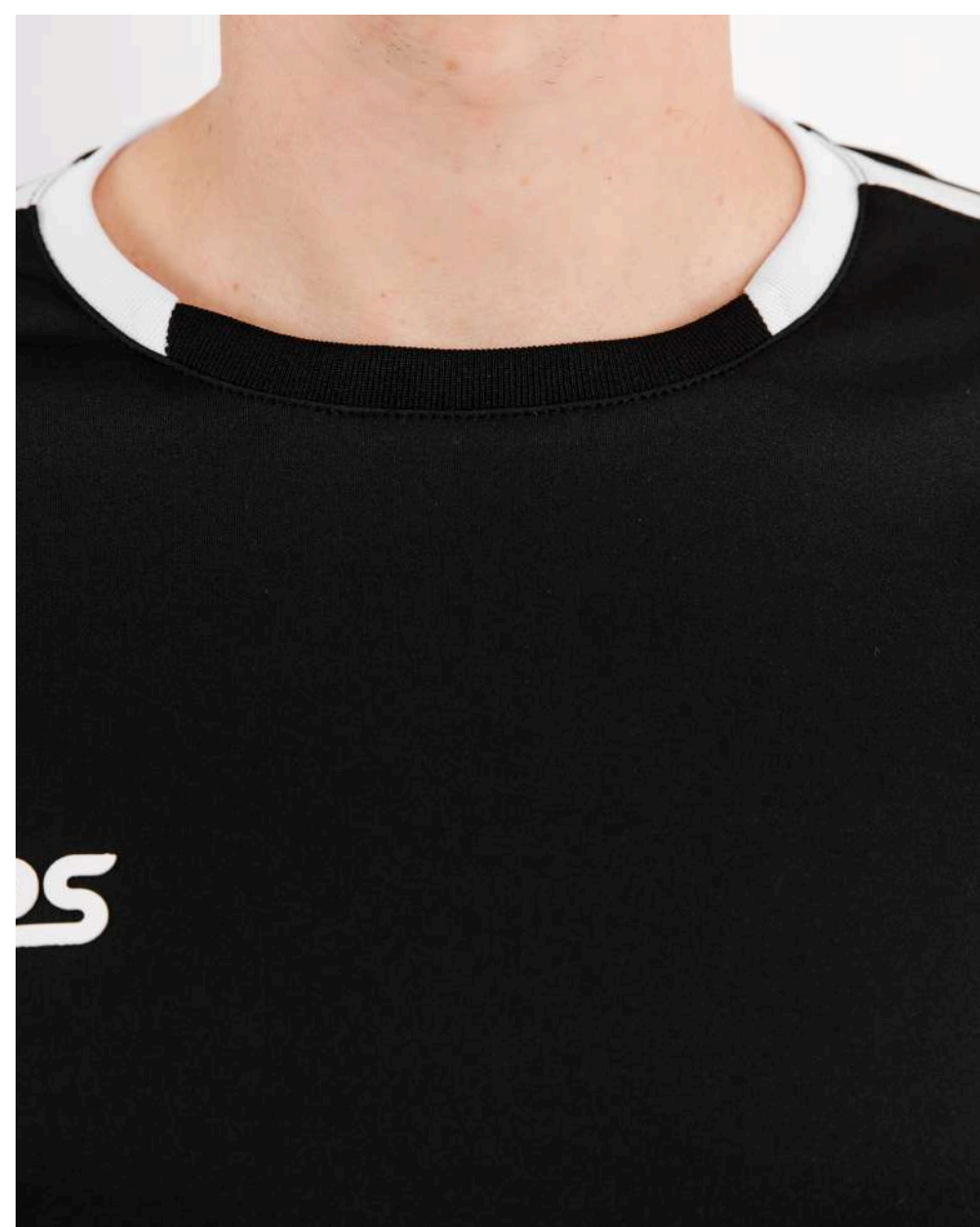
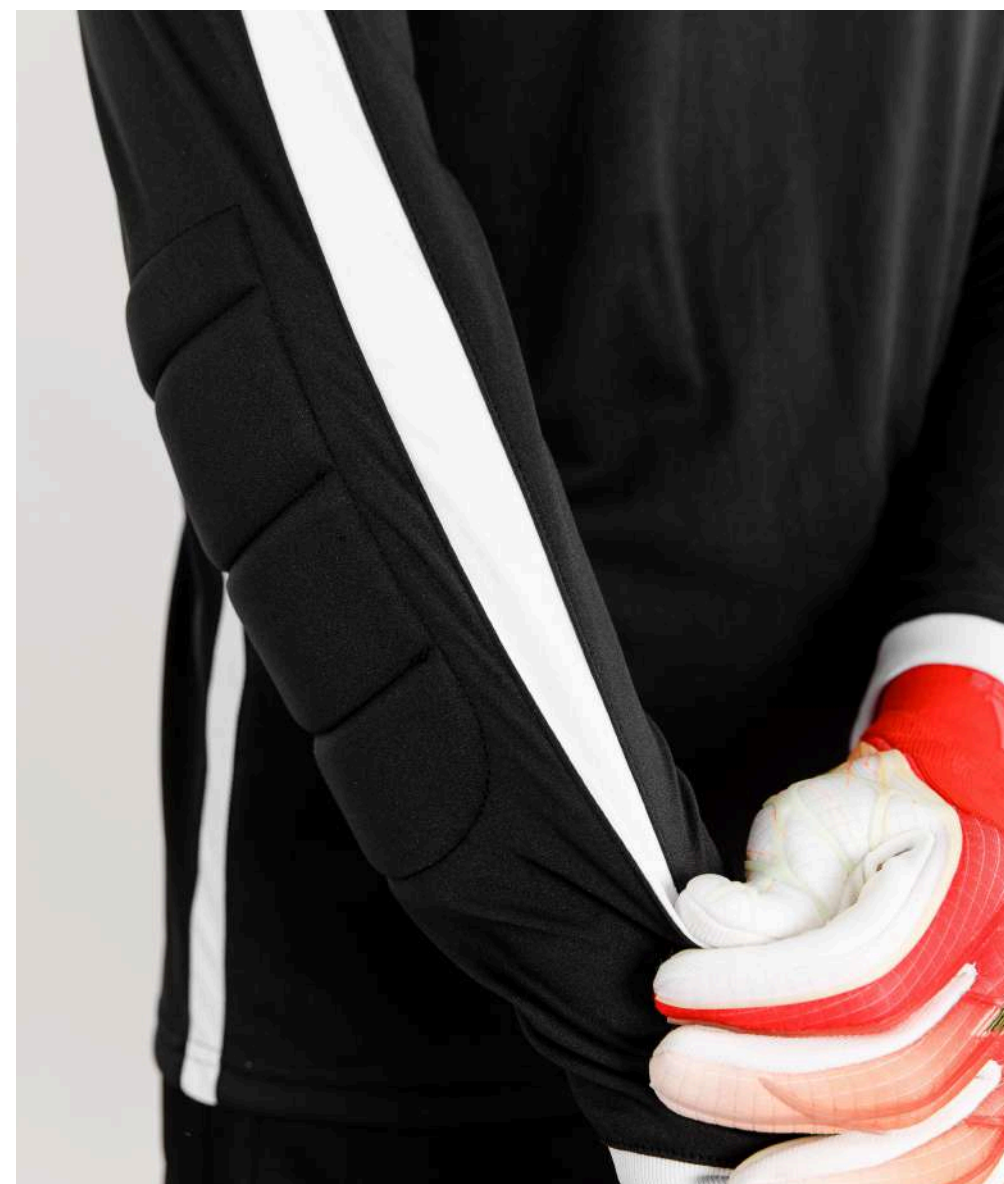

О модели

Футбольная форма

Футболка PORTERO GK

- Классический крой
- Боковые вставки из сетчатой ткани
- Материал: 100% полиэстер
- Воротник с окантовочной тесьмой
- Манжет из основной ткани

Варианты исполнения

Base

Базовые цвета ткани Prima Cool & Dry. Стоимость дополнительного нанесения рассчитывается отдельно.

Standart

Сублимированная ткань Prima Cool & Dry. Нанесение методом сублимации включено в стоимость.

Premium

Сублимированная ткань с технологией Dry Fit или Clima Cool. Нанесение методом сублимации включено в стоимость.

Возможны любые варианты цветов и дизайна в каждом исполнении

Воротник из эластичного полотна

Вставка от плеча до низа рукава

Длинный рукав

По линии локтя настроена мягкая защита

Низ рукава манжета

Низ футболки в подгибку

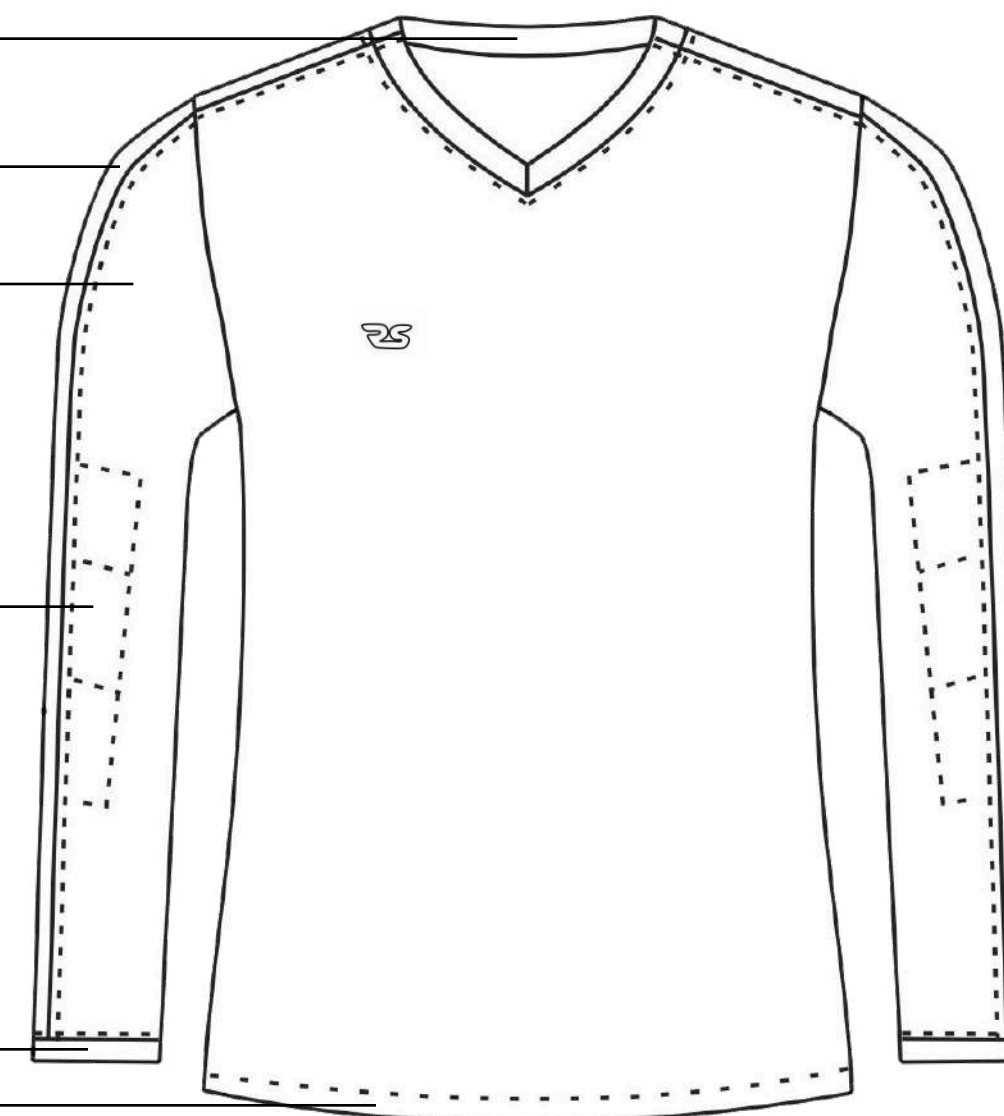



CLASSIC

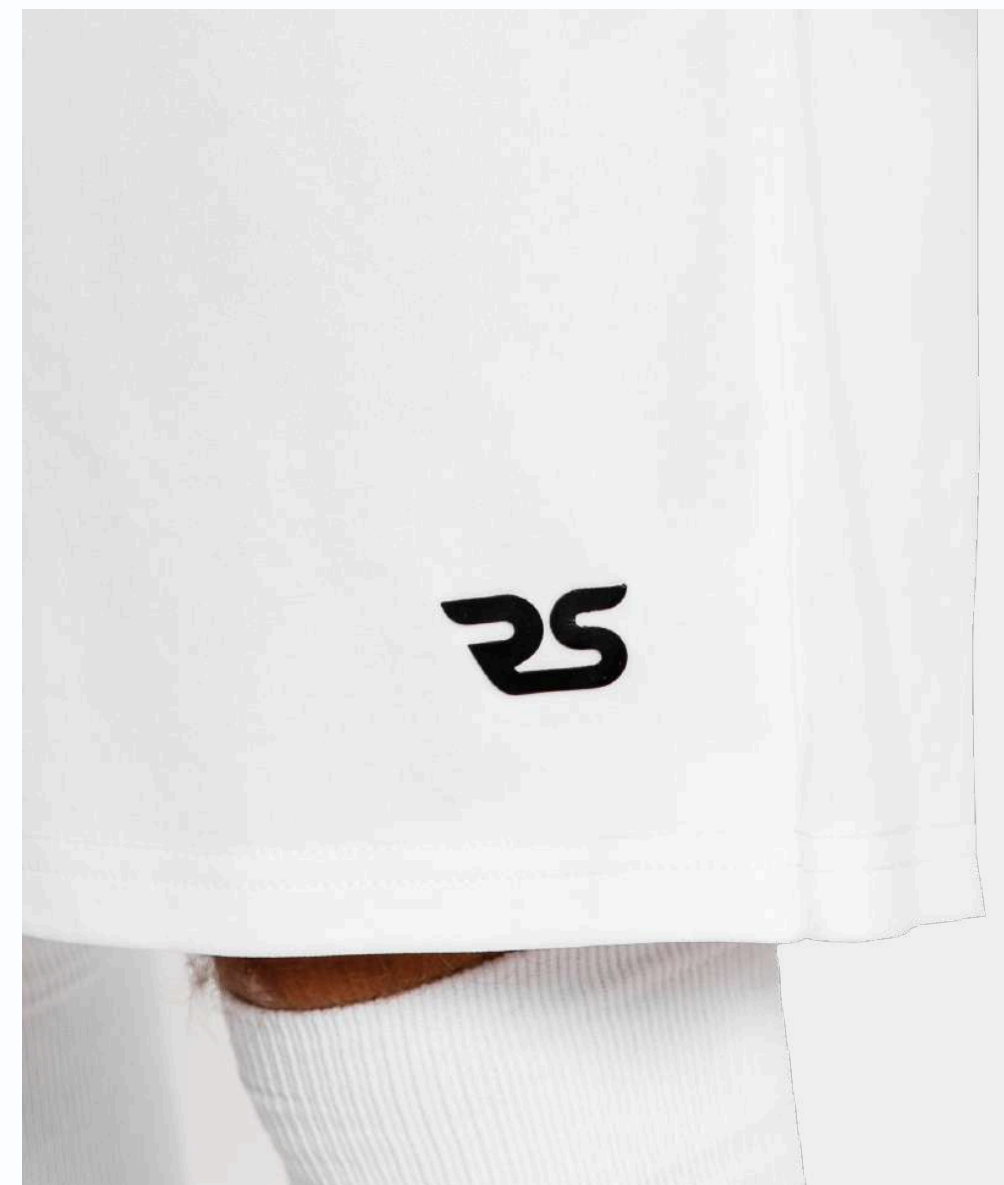

О модели

Футбольная форма

Шорты CLASSIC

- Классический прямой крой
- Материал: 100% полиэстер
- Пояс на резинке
- Низ шорт в подгибку
- Шнурок с внутренней стороны

Варианты исполнения

Base

Базовые цвета ткани Prima Cool & Dry. Стоимость дополнительного нанесения рассчитывается отдельно.

Standart

Сублимированная ткань Prima Cool & Dry. Нанесение методом сублимации включено в стоимость.

Premium

Сублимированная ткань с технологией Dry Fit или Clima Cool. Нанесение методом сублимации включено в стоимость.

Возможны любые варианты цветов и дизайна в каждом исполнении

Шнурок с внутренней стороны пояса

Пояс на резинке

Шорты прямые

Низ шорт в подгибку





CLASSIC II

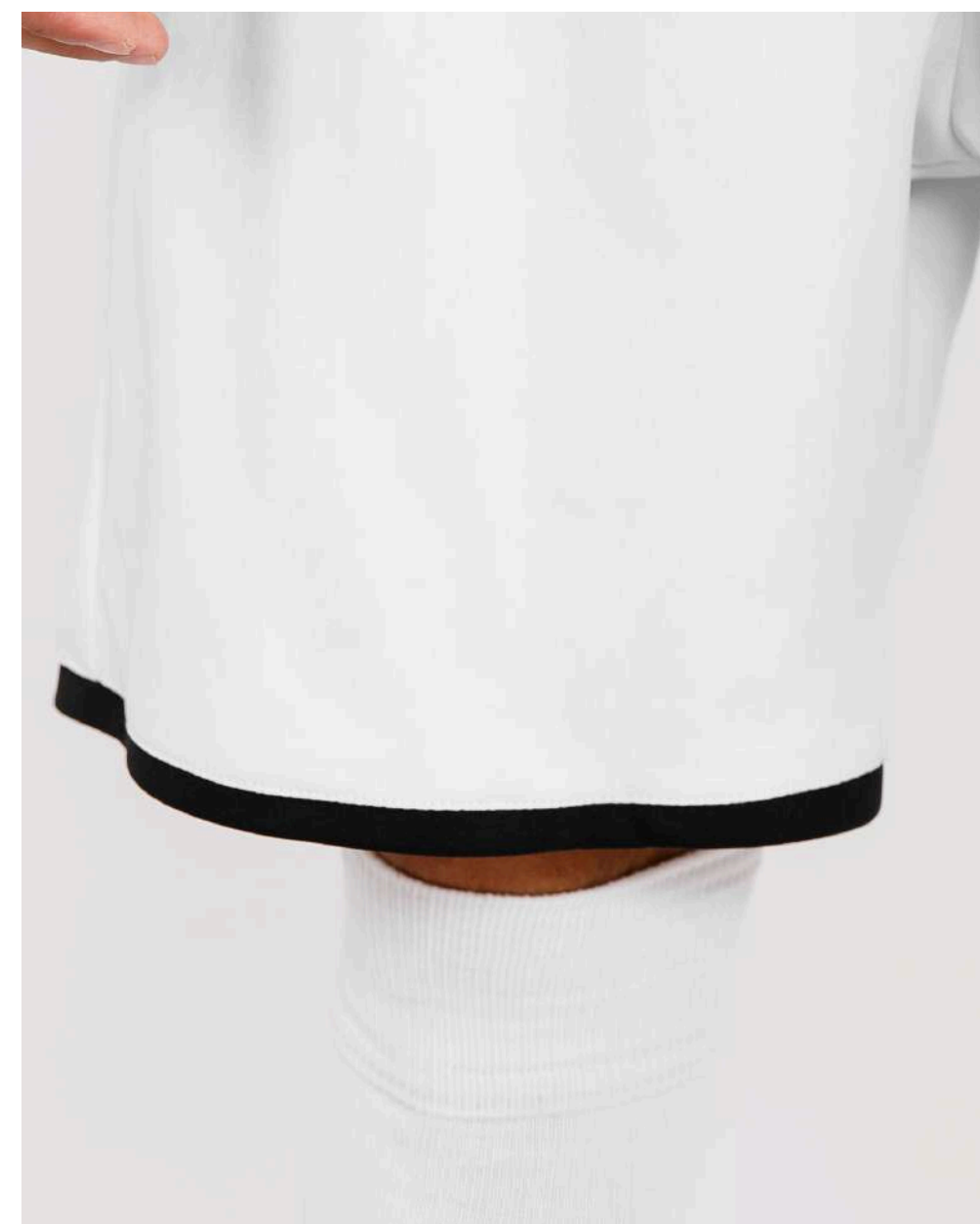
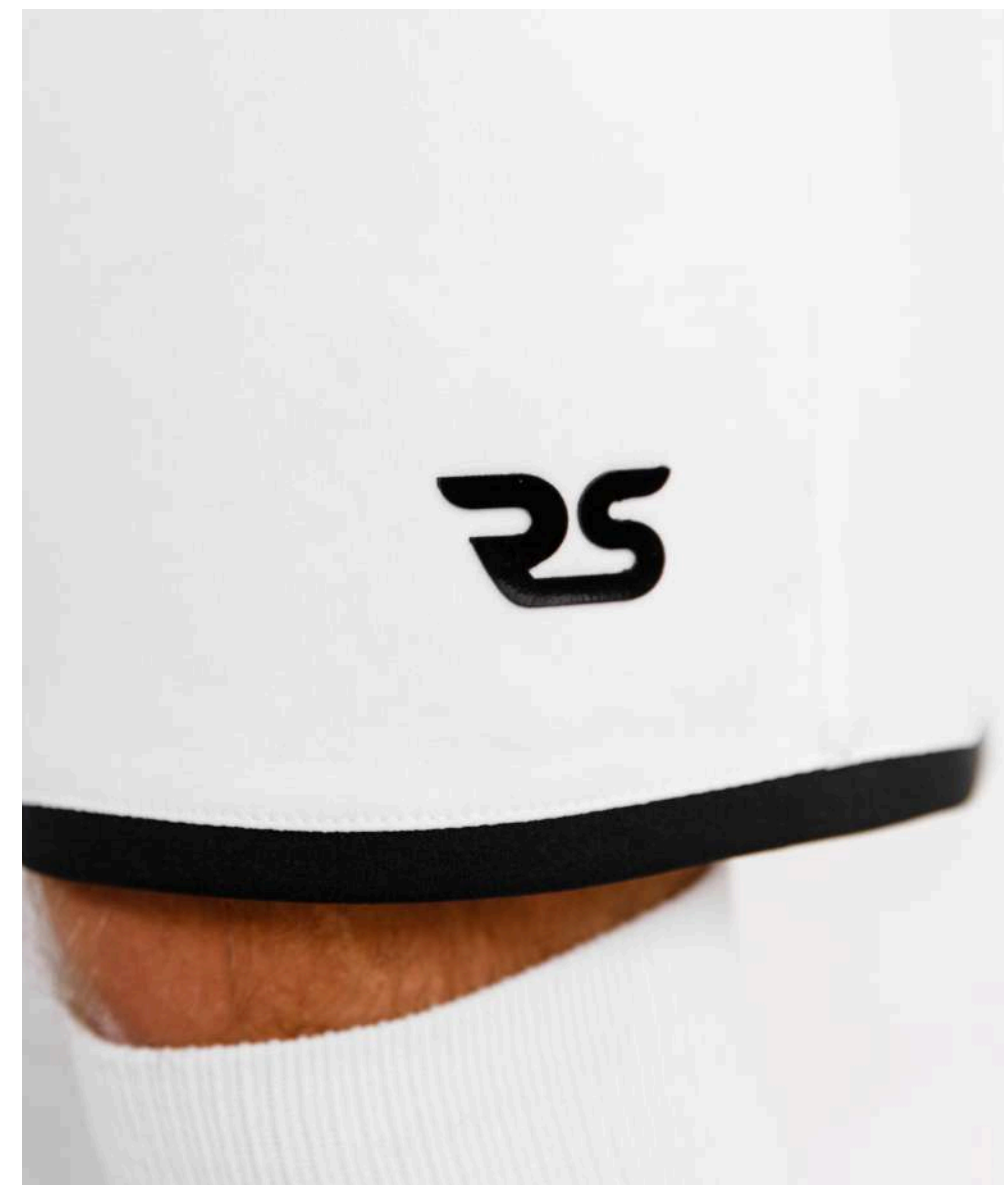

О модели

Футбольная форма

Шорты CLASSIC II

- Классический прямой крой
- Материал: 100% полиэстер
- Пояс на резинке
- Низ шорт из эластичной бейки
- Шнурок с внутренней стороны

Варианты исполнения

Base

Базовые цвета ткани Prima Cool & Dry. Стоимость дополнительного нанесения рассчитывается отдельно.

Standart

Сублимированная ткань Prima Cool & Dry. Нанесение методом сублимации включено в стоимость.

Premium

Сублимированная ткань с технологией Dry Fit или Clima Cool. Нанесение методом сублимации включено в стоимость.

Возможны любые варианты цветов и дизайна в каждом исполнении

Шнурок с внутренней стороны пояса

Пояс на резинке

Шорты прямые

По низу шорт эластичная бейка

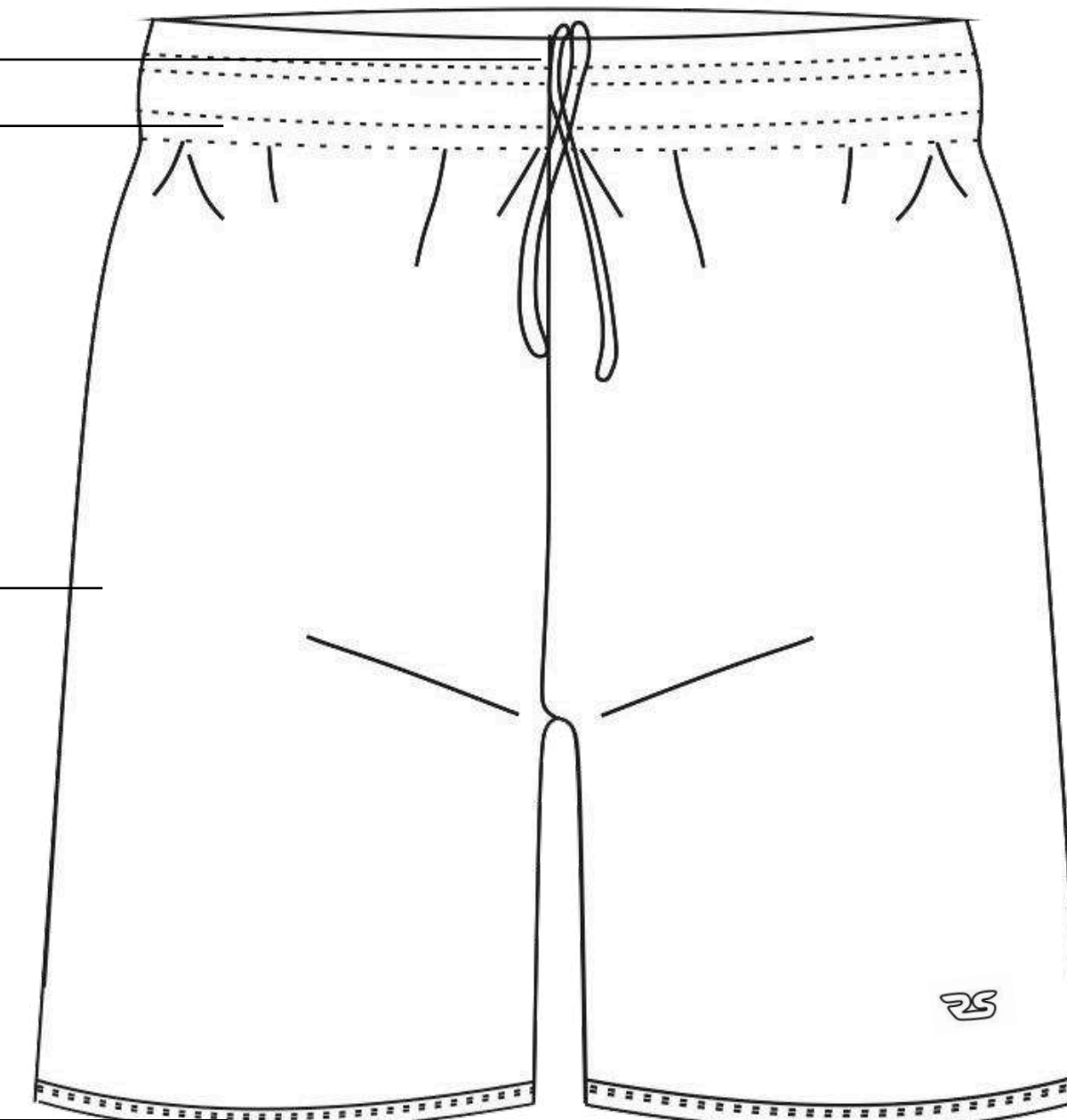



CUT



0 модели

Гетры обрезки CUT

- Гетры без носка
- Дышащая основная часть

Варианты цветов:

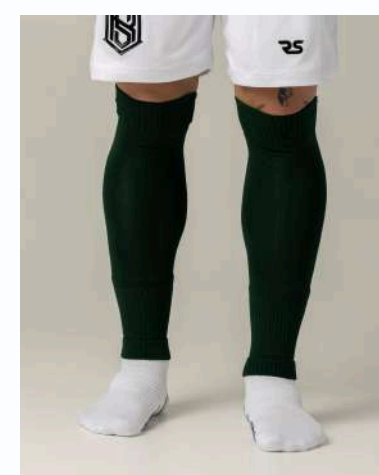

Футбольная форма



CLASSIC



О модели

Гетры с носком CLASSIC

- Гетры с носком
- Дышащая основная часть

Варианты цветов:



Футбольная форма



PREMIUM



О модели

Гетры с носком PREMIUM

- Гетры с носком
- Дышащая основная часть

Варианты цветов:



Футбольная форма

Табель мер гетр

Футбольная форма

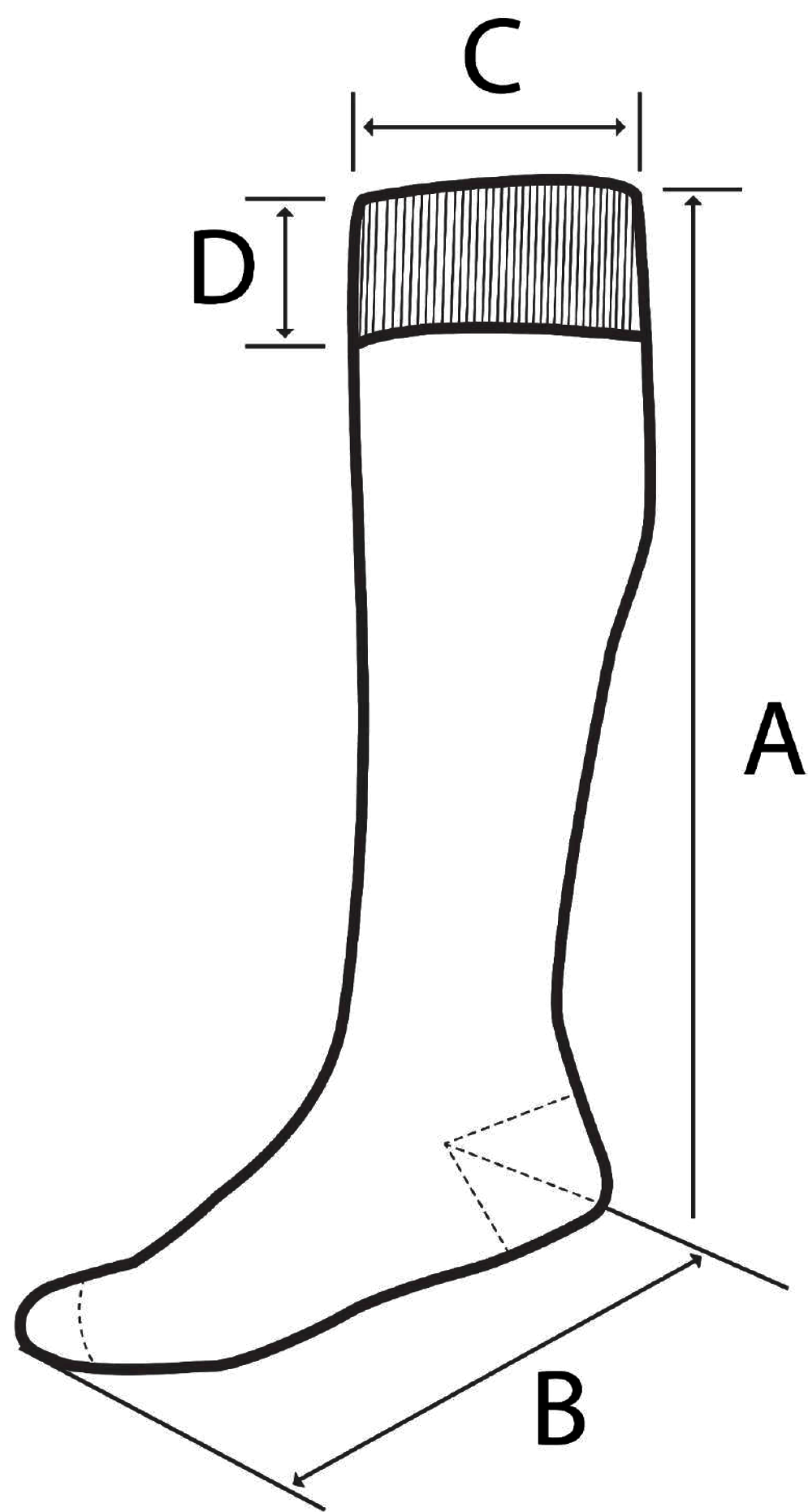

		Детский	Детский	Подростковый	Взрослый	Взрослый
	Размер	28-30	31-34	35-38	39-41	42-44
A	Длина по голени, см	32-33	36-37	41	43	53
B	Длина по ступне, см	12-12,5	15-15,5	18-18,5	21-21,5	22-22,5
C	Полуобхват манжеты верх, см	7	7,5	8	10	10
D	Высота манжеты, см	5	6,5	8	8	8,5
	Растяжимость	18-20	21-22,5	21-23	23-24	24-25

ТРЕНИРОВОЧНЫЕ КОСТЮМЫ



CLASSIC



О модели

Тренировочные костюмы

Свитер тренировочный CLASSIC

- Классический крой
- Втачной рукав
- Вариант без молнии
- Окантовка бейкой
- Прорезь для пальцев на рукавах

Варианты исполнения

Base

Базовые цвета ткани Brash или Prima Stretch. Стоимость дополнительного нанесения рассчитывается отдельно.

Standart

Сублимированная ткань Brash или Prima Stretch. Нанесение методом сублимации включено в стоимость.

Premium

Базовые цвета или сублимированная ткань Dalgik. Нанесение методом сублимации включено в стоимость.

Возможны любые варианты цветов и дизайна

Воротник стойка из эластичного полотна

Втачной рукав

Обработанный вырез под большой палец

Низ рукава окантован бейкой

Низ свитера окантован бейкой

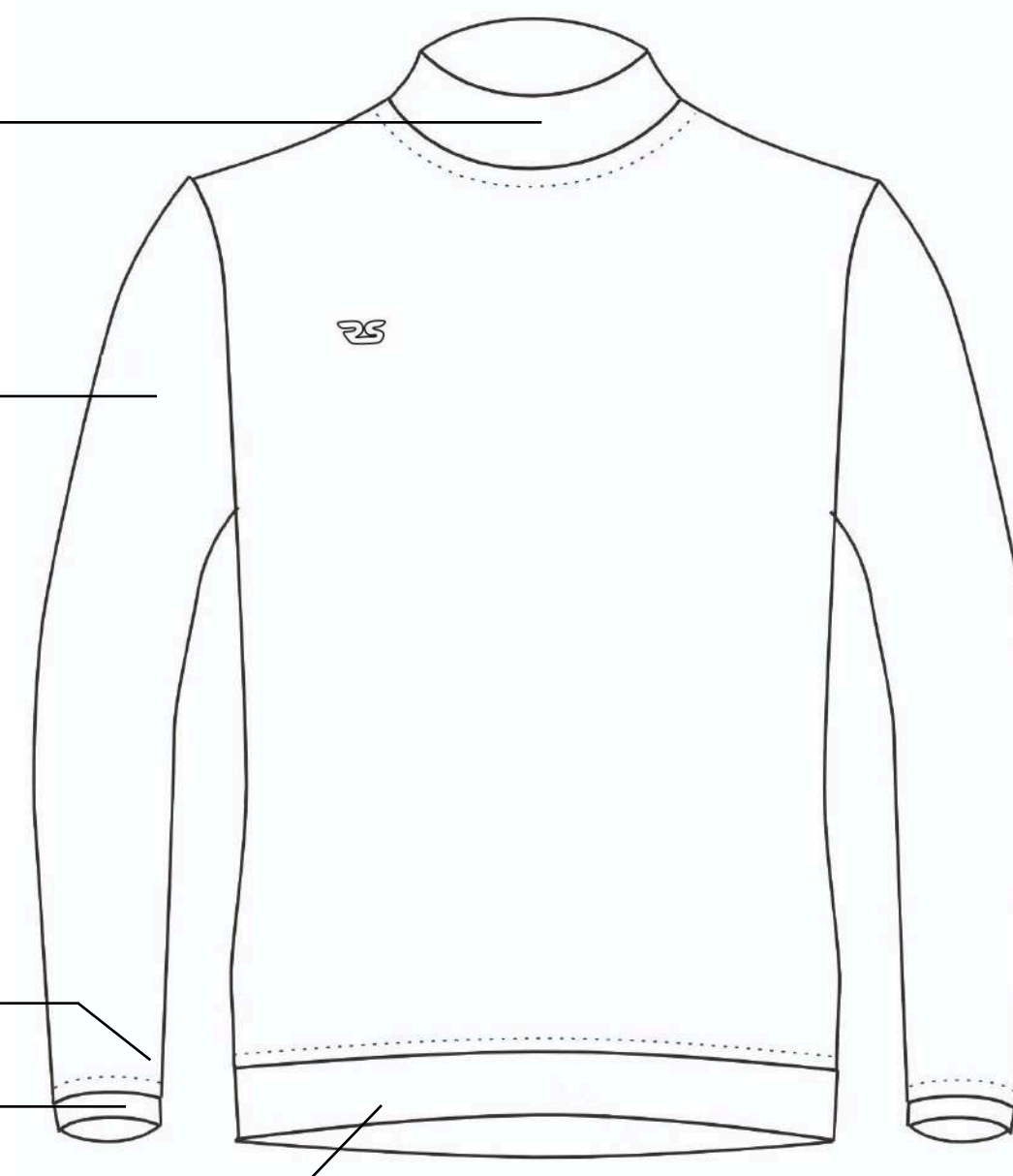

CLASSIC SZ

Тренировочные костюмы



О модели

Свитер тренировочный CLASSIC SZ

- Классический крой
- Втачной рукав
- Молния на горловине
- Окантовка бейкой
- Прорезь для пальцев на рукавах

Варианты исполнения

Base

Базовые цвета ткани Brash или Prima Stretch. Стоимость дополнительного нанесения рассчитывается отдельно.

Standart

Сублимированная ткань Brash или Prima Stretch. Нанесение методом сублимации включено в стоимость.

Premium

Базовые цвета или сублимированная ткань Dalgik. Нанесение методом сублимации включено в стоимость.

Возможны любые варианты цветов и дизайна

Воротник стойка из эластичного полотна

Застежка на молнии

Втачной рукав

Обработанный вырез под большой палец

Низ рукава окантован бейкой

Низ свитера окантован бейкой



CLASSIC LZ

Тренировочные костюмы

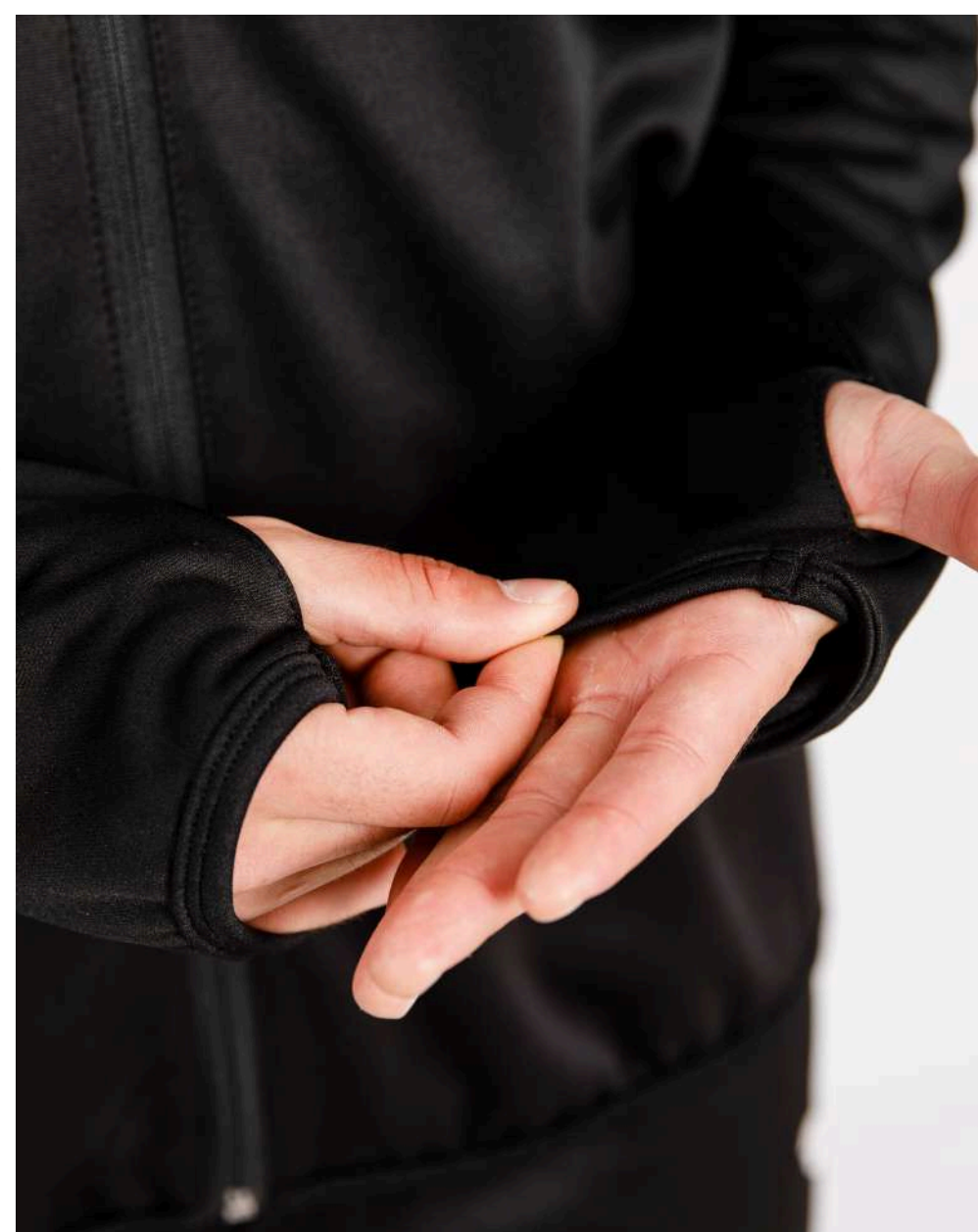

О модели

Свитер тренировочный CLASSIC LZ

- Классический крой
- Втачной рукав
- Молния во всю длину
- Окантовка бейкой
- Прорезь для пальцев на рукавах

Варианты исполнения

Base

Базовые цвета ткани Brash или Prima Stretch. Стоимость дополнительного нанесения рассчитывается отдельно.

Standart

Сублимированная ткань Brash или Prima Stretch. Нанесение методом сублимации включено в стоимость.

Premium

Базовые цвета или сублимированная ткань Dalgik. Нанесение методом сублимации включено в стоимость.

Возможны любые варианты цветов и дизайна

Воротник стойка из эластичного полотна

Застежка на молнии

Втачной рукав

Обработанный вырез под большой палец

Низ рукава окантован бейкой

Низ свитера окантован бейкой



LOKO



О модели

Тренировочные костюмы

Свитер тренировочный LOKO

- Втачной рукав
- Кокетка полочки
- Вставка на боках
- Окантовка бейкой
- Прорезь для пальцев на рукавах

Варианты исполнения

Base

Базовые цвета ткани Brash или Prima Stretch. Стоимость дополнительного нанесения рассчитывается отдельно.

Standart

Сублимированная ткань Brash или Prima Stretch. Нанесение методом сублимации включено в стоимость.

Premium

Базовые цвета или сублимированная ткань Dalgik. Нанесение методом сублимации включено в стоимость.

Возможны любые варианты цветов и дизайна

Воротник стойка из эластичного полотна

Кокетка полочки

Втачной рукав

Боковая вставка

Обработанный вырез под большой палец

Низ рукава окантован бейкой

Низ свитера окантован бейкой

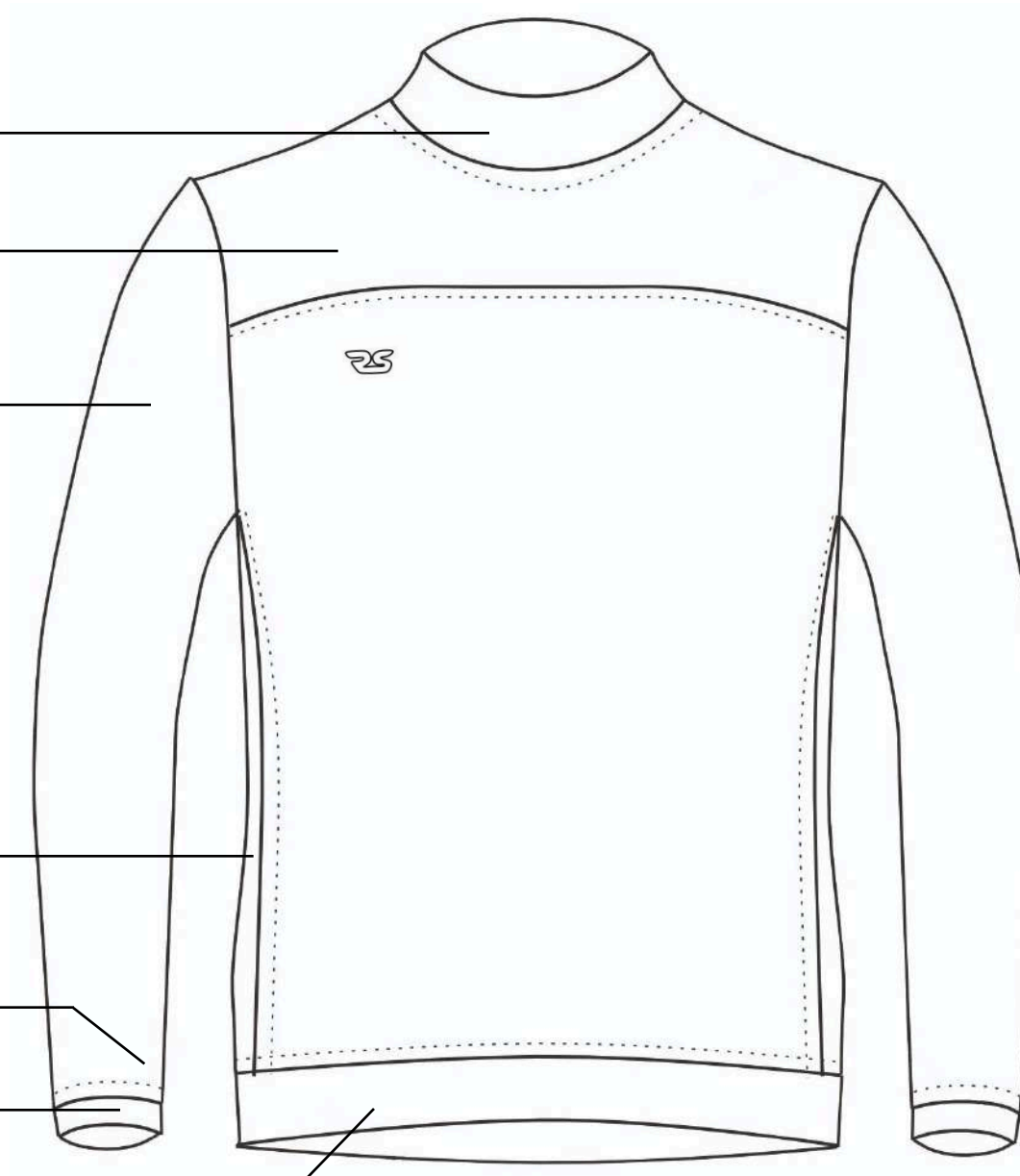

LOKO SZ

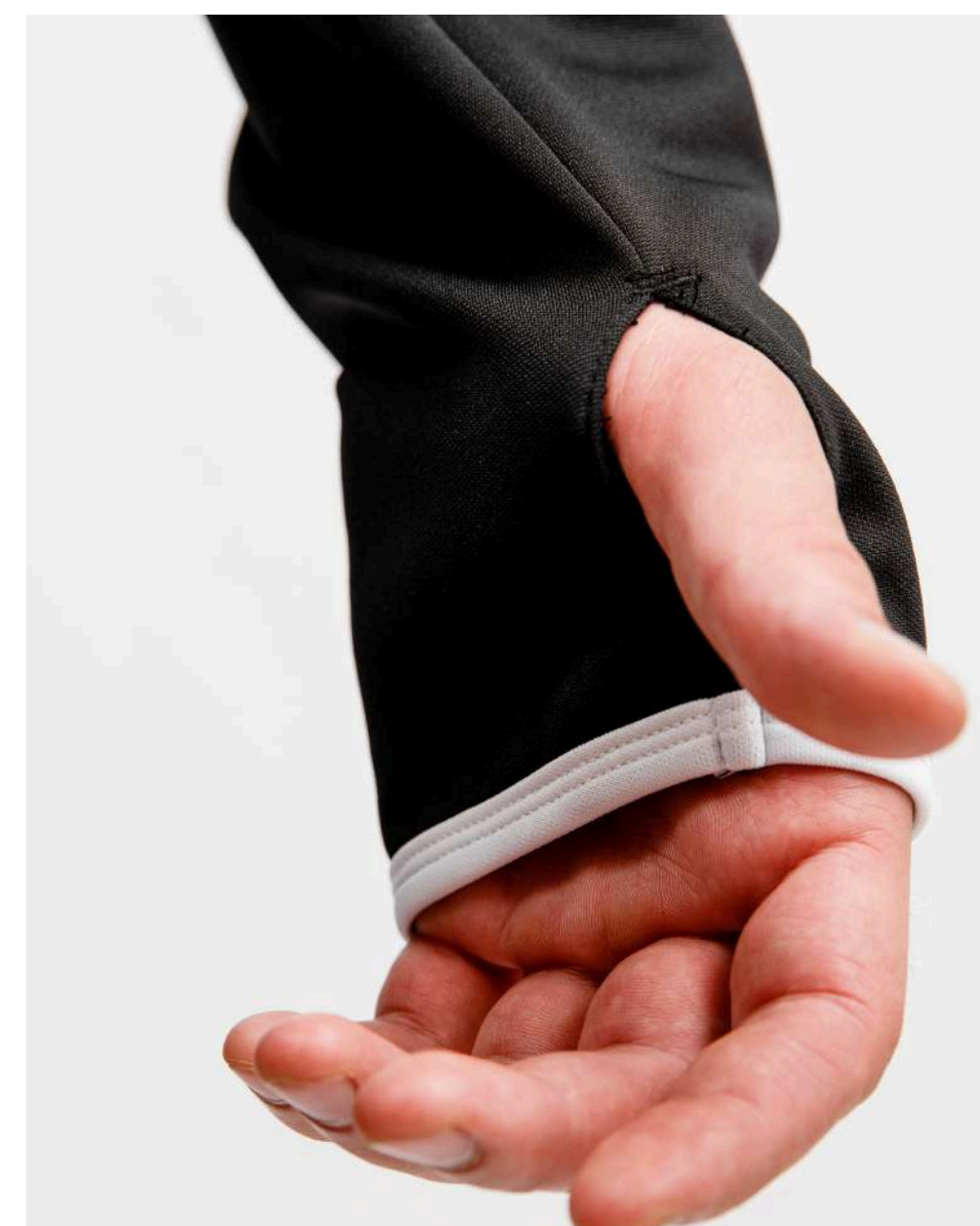
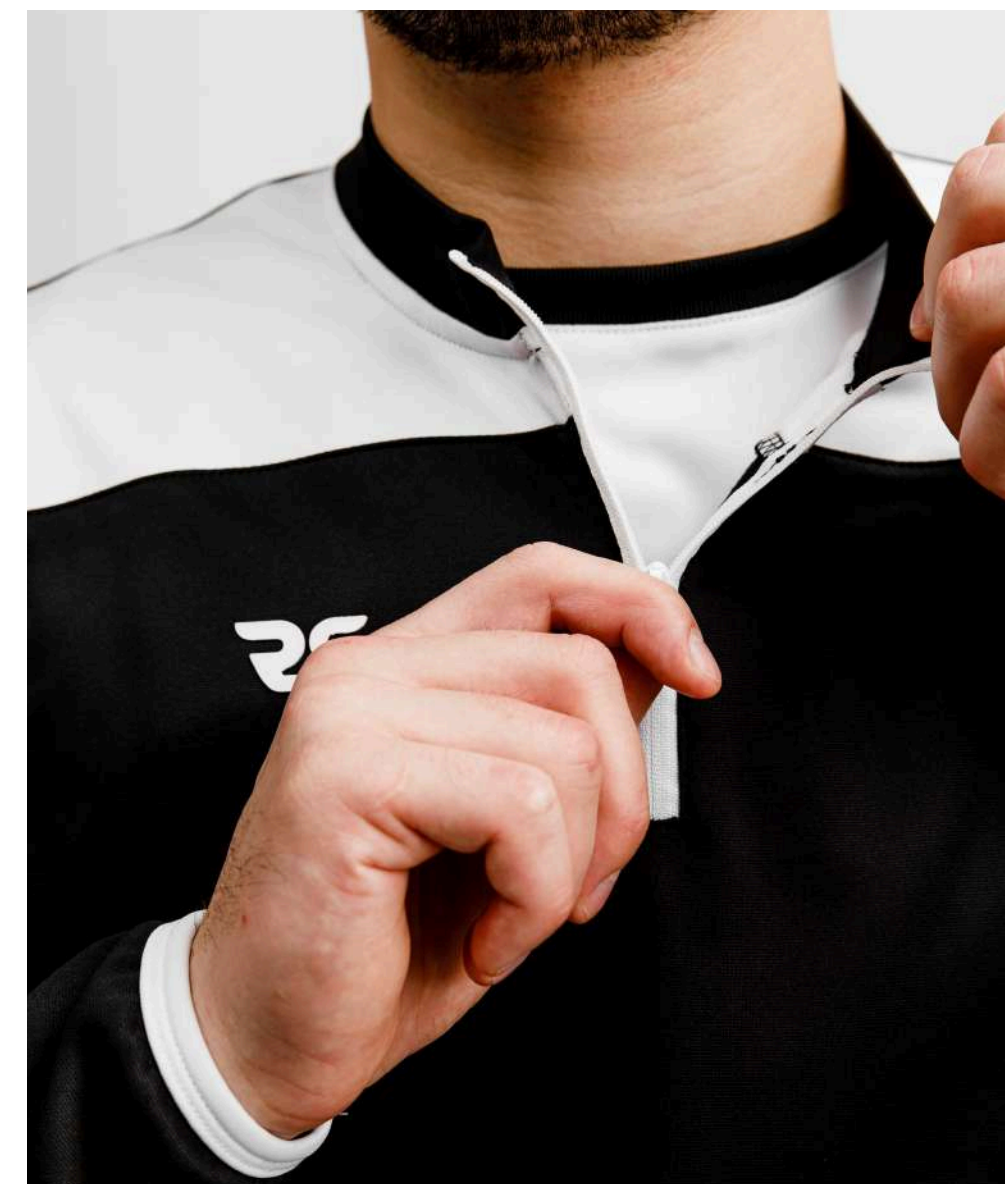

О модели

Тренировочные костюмы

Свитер тренировочный LOKO SZ

- Втачной рукав
- Кокетка полочки
- Боковая вставка
- Молния на горловине
- Прорезь для большого пальца на рукавах

Варианты исполнения

Base

Базовые цвета ткани Brash или Prima Stretch. Стоимость дополнительного нанесения рассчитывается отдельно.

Standart

Сублимированная ткань Brash или Prima Stretch. Нанесение методом сублимации включено в стоимость.

Premium

Базовые цвета или сублимированная ткань Dalgik. Нанесение методом сублимации включено в стоимость.

Возможны любые варианты цветов и дизайна

Воротник стойка из эластичного полотна

Кокетка полочки

Застежка на молнии

Втачной рукав

Боковая вставка из сетки

Обработанный вырез под большой палец

Низ рукава окантован бейкой

Низ свитера окантован бейкой



LOKO LZ



О модели

Тренировочные костюмы

Свитер тренировочный LOKO LZ

- Втачной рукав
- Кокетка полочки
- Вставка на боках
- Молния во всю длину
- Прорезь для большого пальца на рукавах

Варианты исполнения

Base

Базовые цвета ткани Brash или Prima Stretch. Стоимость дополнительного нанесения рассчитывается отдельно.

Standart

Сублимированная ткань Brash или Prima Stretch. Нанесение методом сублимации включено в стоимость.

Premium

Базовые цвета или сублимированная ткань Dalgik. Нанесение методом сублимации включено в стоимость.

Возможны любые варианты цветов и дизайна

Воротник стойка из эластичного полотна

Кокетка полочки

Застежка на молнии

Втачной рукав

Боковая вставка из сетки

Обработанный вырез под большой палец

Низ рукава окантован бейкой

Низ свитера окантован бейкой



KÖLN

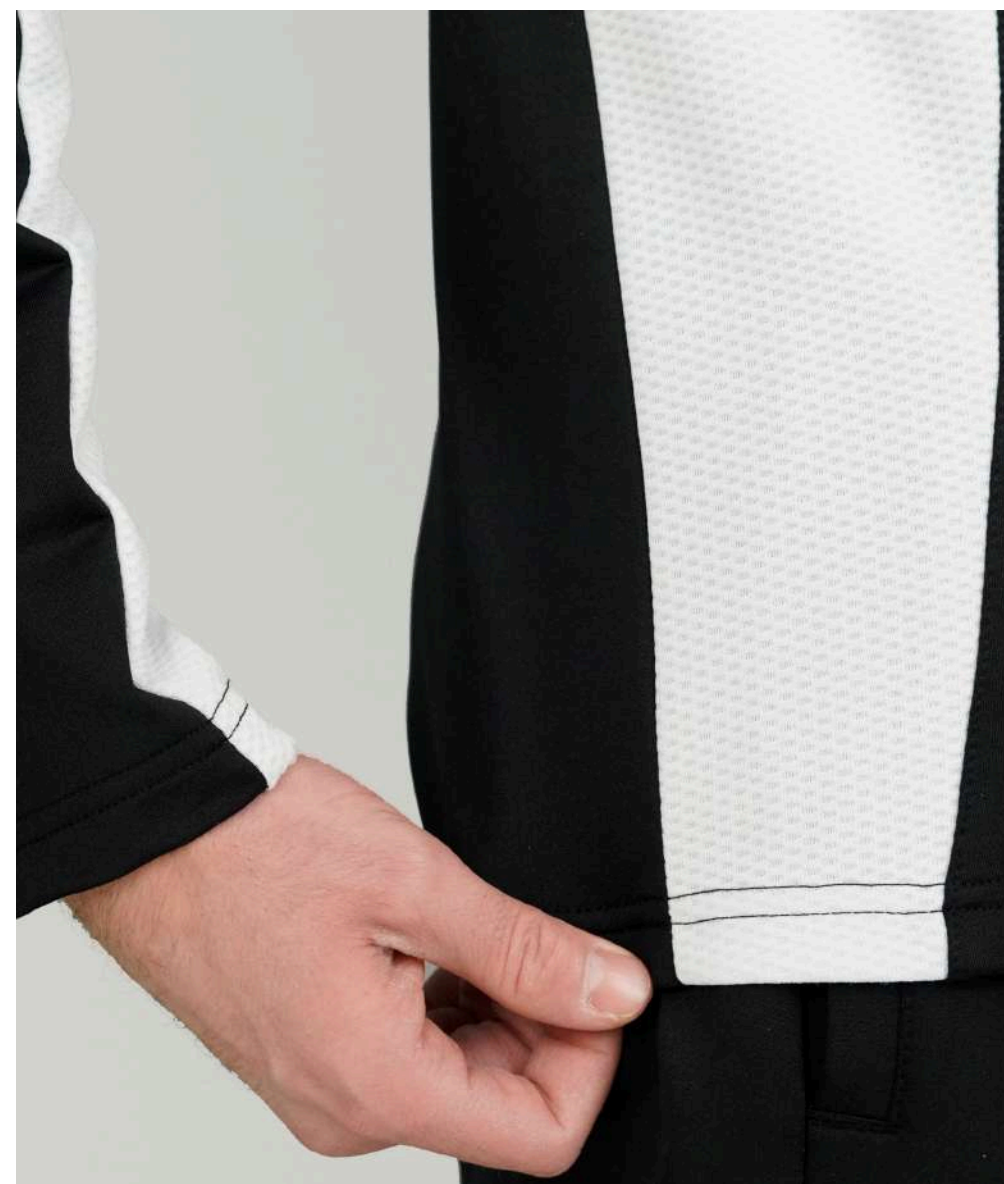

О модели

Тренировочные костюмы

Свитер тренировочный KÖLN

- Втачной рукав с фактурной вставкой из ткани Gira
- Рукава в подгибку
- Боковая вставка из фактурной ткани Gira
- Вариант без молнии
- Низ свитера обтачен в чистый край

Варианты исполнения

Base

Базовые цвета ткани Brash или Prima Stretch. Стоимость дополнительного нанесения рассчитывается отдельно.

Standart

Сублимированная ткань Brash или Prima Stretch. Нанесение методом сублимации включено в стоимость.

Premium

Базовые цвета или сублимированная ткань Dalgik. Нанесение методом сублимации включено в стоимость.

Возможны любые варианты цветов и дизайна

Воротник стойка из эластичного полотна

Рукав втачной со вставкой из фактурной ткани Gira

Боковая вставка из фактурной ткани Gira

Низ рукава в подгибку

Низ свитера полочки обтачен в чистый край

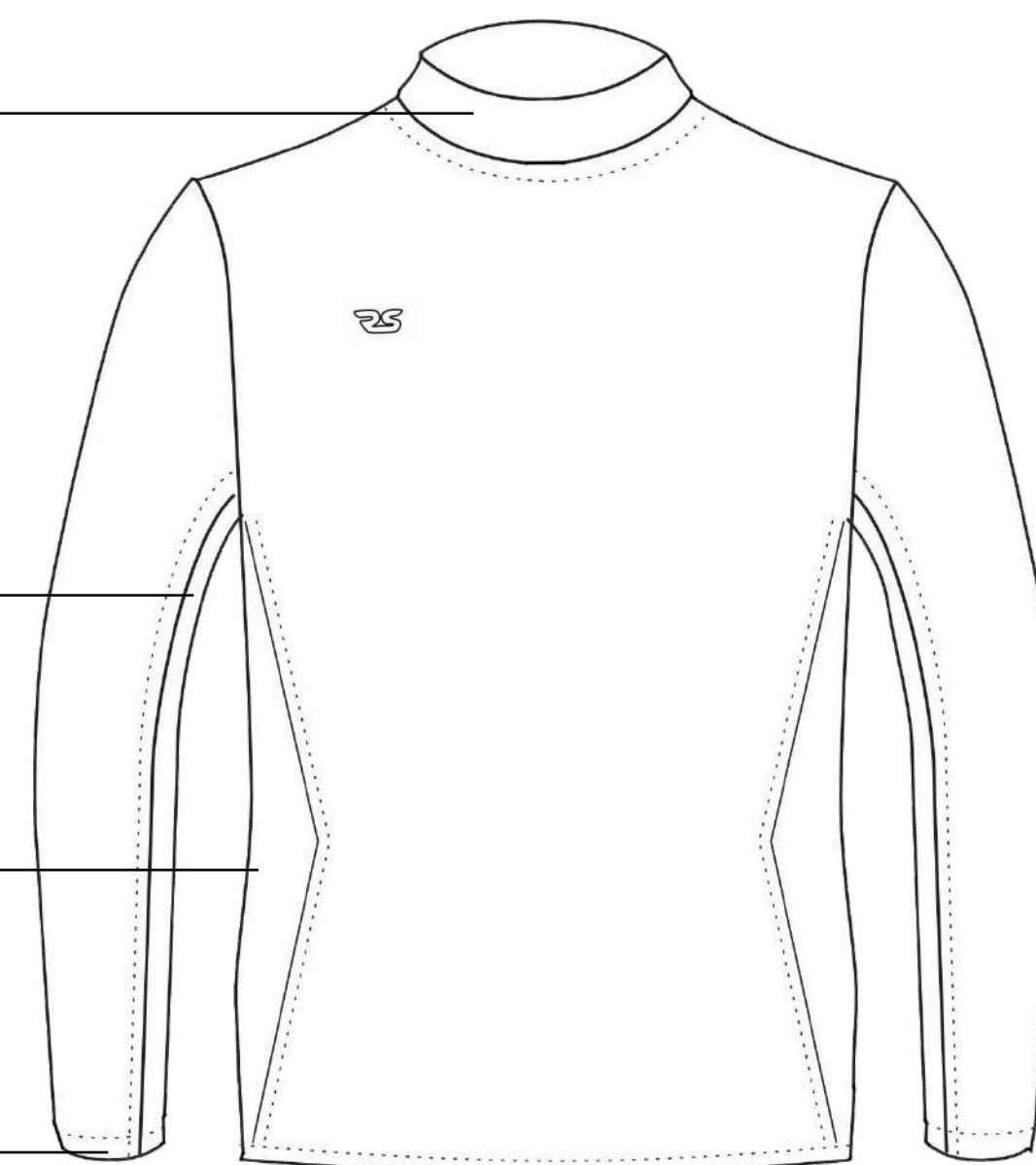

ORIGINAL



О модели

Тренировочные костюмы

Свитер тренировочный ORIGINAL

- Втачной рукав с подрезом
- Плечевая вставка до подреза
- Боковая вставка
- Вариант без молнии
- Вырез для большого пальца на рукавах

Варианты исполнения

Base

Базовые цвета ткани Brash или Prima Stretch. Стоимость дополнительного нанесения рассчитывается отдельно.

Standart

Сублимированная ткань Brash или Prima Stretch. Нанесение методом сублимации включено в стоимость.

Premium

Базовые цвета или сублимированная ткань Dalgik. Нанесение методом сублимации включено в стоимость.

Возможны любые варианты цветов и дизайна

Воротник стойка из эластичного полотна

Плечевая вставка до подреза рукава

Втачной рукав с подрезом

Боковая вставка

Обработанный вырез под большой палец

Низ рукава окантован бейкой

Низ свитера окантован бейкой

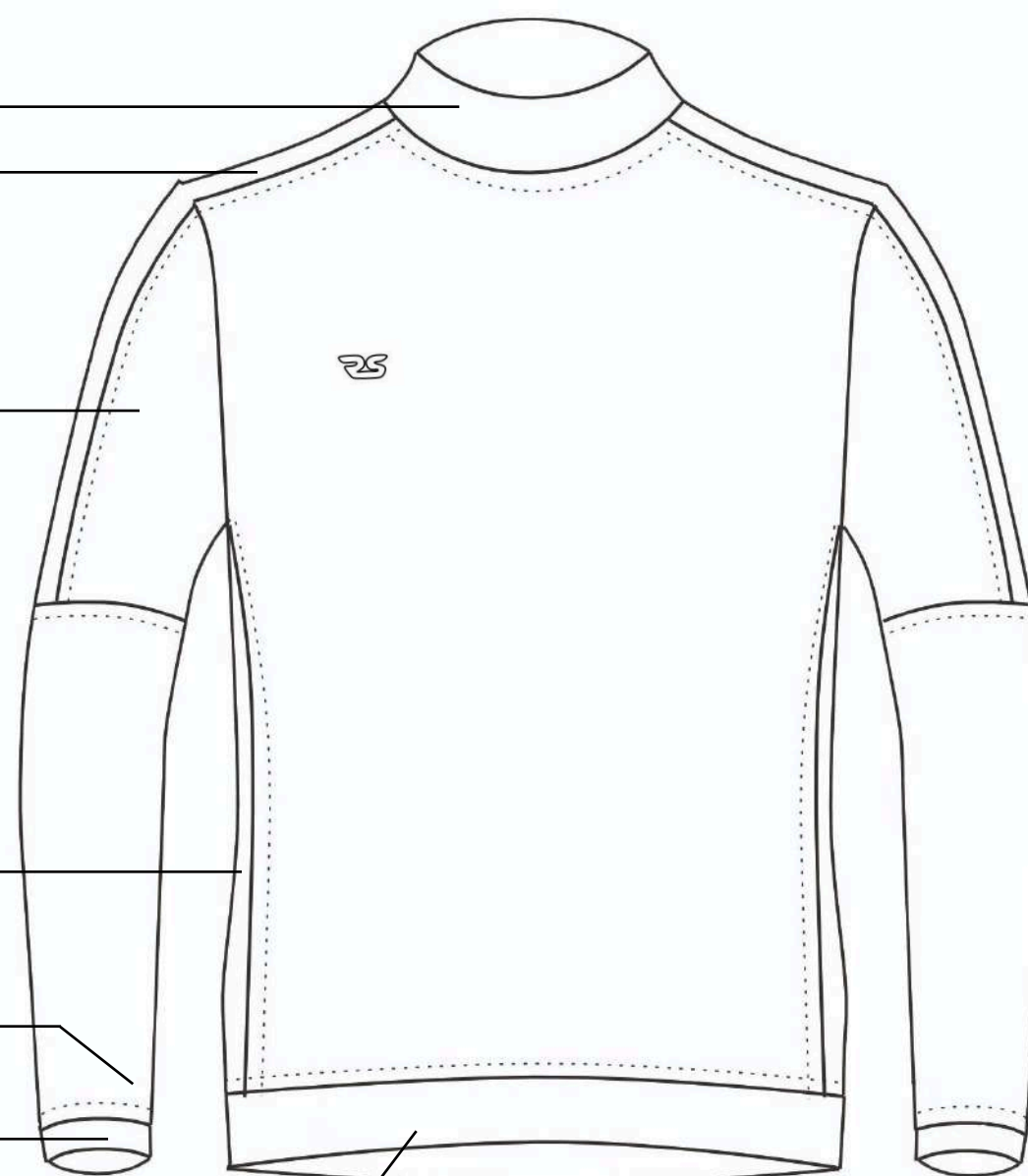

ORIGINAL SZ

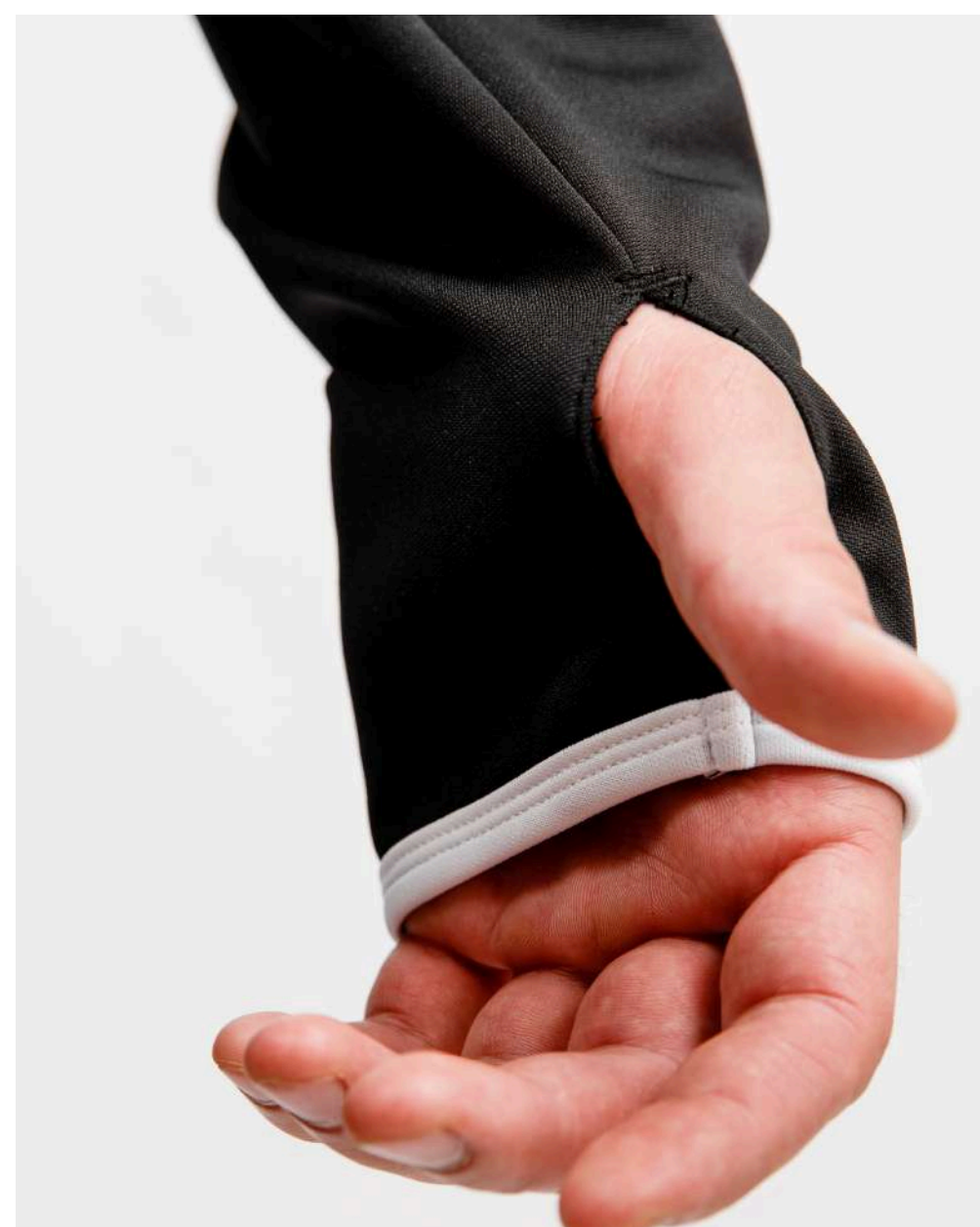
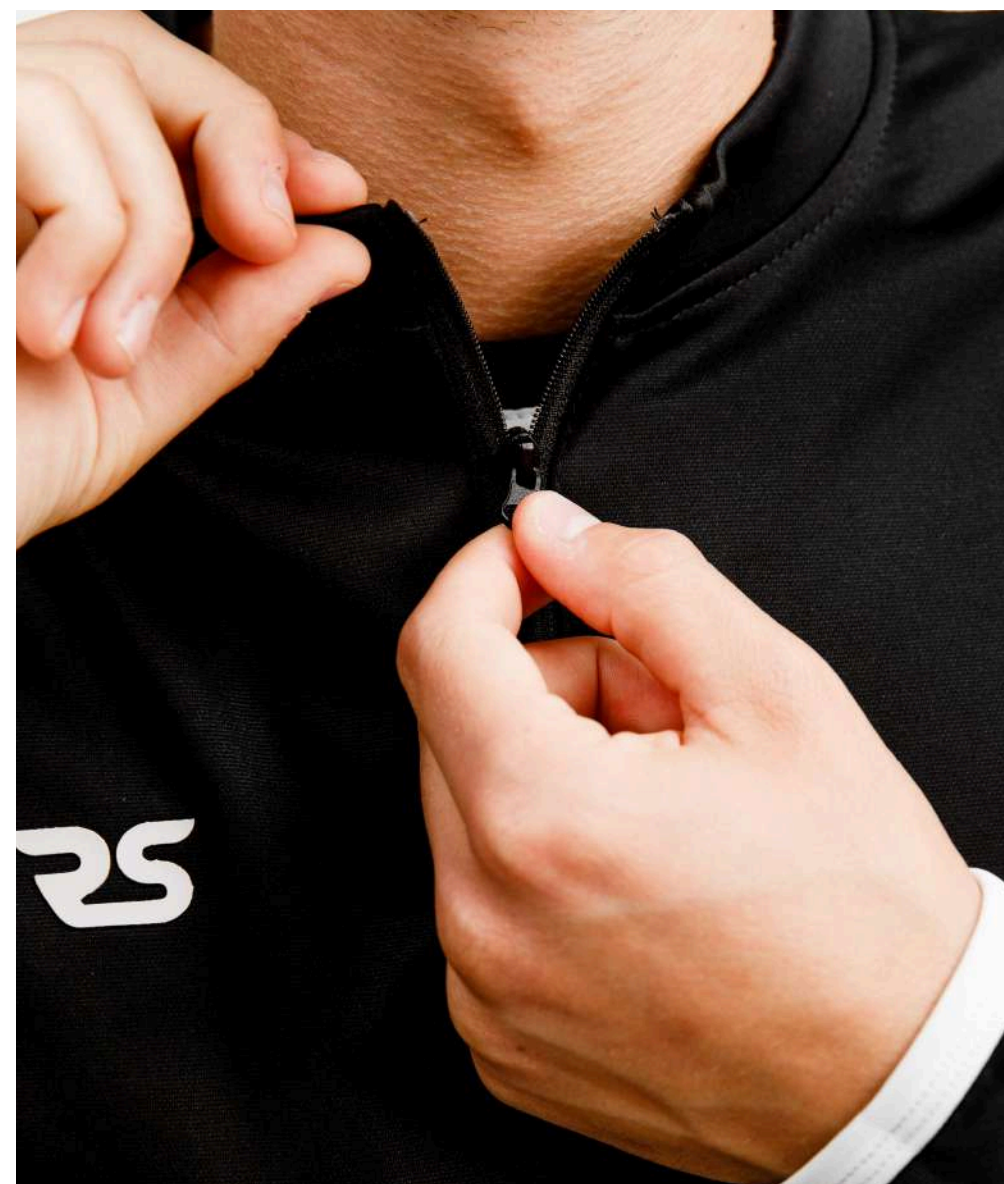

О модели

Тренировочные костюмы

Свитер тренировочный ORIGINAL SZ

- Втачной рукав с подрезом
- Плечевая вставка до подреза
- Боковая вставка
- Молния на горловине
- Вырез для большого пальца на рукавах

Варианты исполнения

Base

Базовые цвета ткани Brash или Prima Stretch. Стоимость дополнительного нанесения рассчитывается отдельно.

Standart

Сублимированная ткань Brash или Prima Stretch. Нанесение методом сублимации включено в стоимость.

Premium

Базовые цвета или сублимированная ткань Dalgik. Нанесение методом сублимации включено в стоимость.

Возможны любые варианты цветов и дизайна

Воротник стойка из эластичного полотна

Плечевая вставка до подреза рукава

Застежка на молнии

Втачной рукав с подрезом

Боковая вставка

Обработанный вырез под большой палец

Низ рукава окантован бейкой

Низ свитера окантован бейкой



ORIGINAL LZ

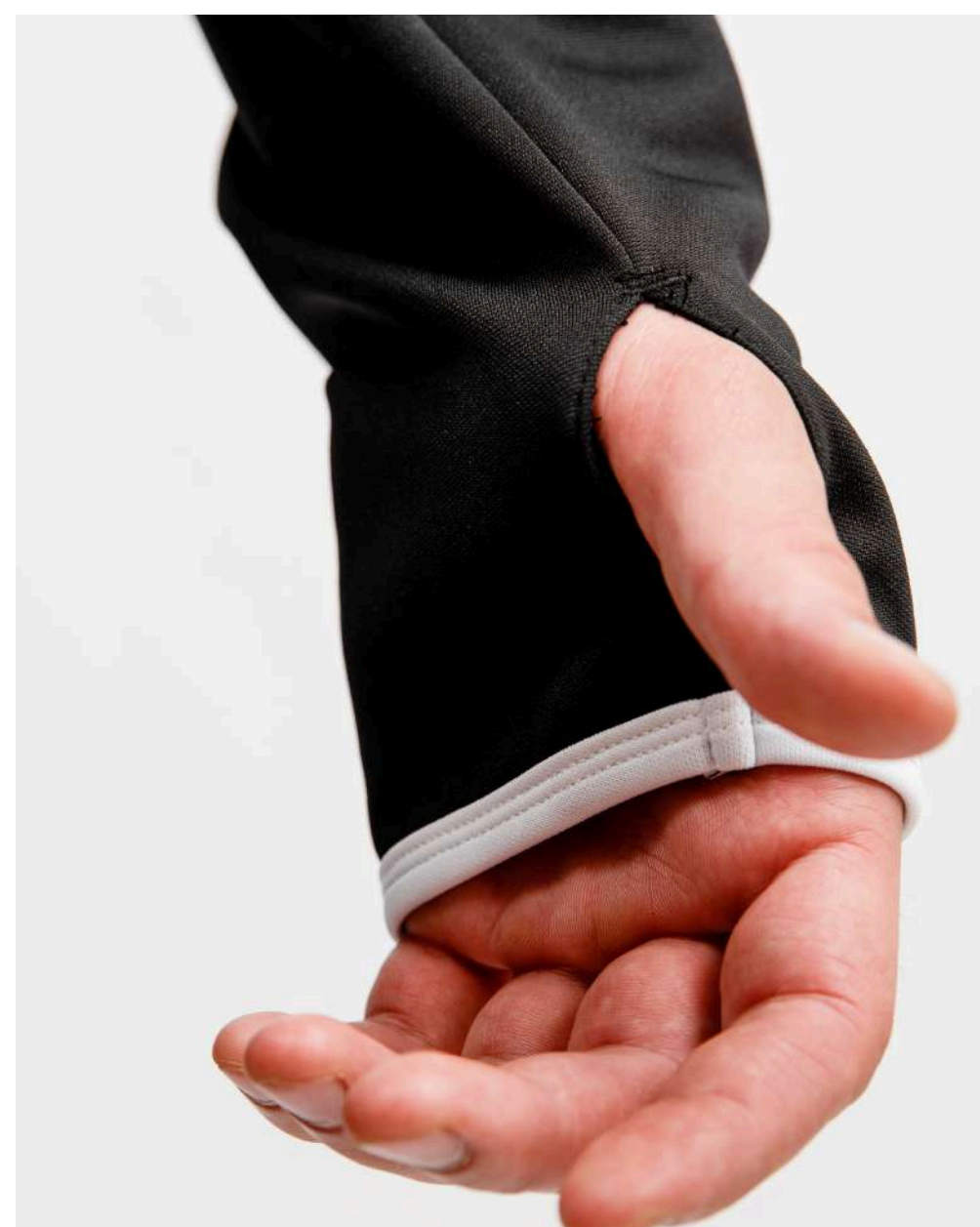

О модели

Тренировочные костюмы

Свитер тренировочный ORIGINAL LZ

- Втачной рукав с подрезом
- Плечевая вставка до подреза
- Боковая вставка
- Молния во всю длину
- Вырез для большого пальца на рукавах

Варианты исполнения

Base

Базовые цвета ткани Brash или Prima Stretch. Стоимость дополнительного нанесения рассчитывается отдельно.

Standart

Сублимированная ткань Brash или Prima Stretch. Нанесение методом сублимации включено в стоимость.

Premium

Базовые цвета или сублимированная ткань Dalgik. Нанесение методом сублимации включено в стоимость.

Возможны любые варианты цветов и дизайна

Воротник стойка из эластичного полотна

Плечевая вставка до подреза рукава

Застежка на молнии

Втачной рукав с подрезом

Боковая вставка

Обработанный вырез под большой палец

Низ рукава окантован бейкой

Низ свитера окантован бейкой



REGLAN

Тренировочные костюмы

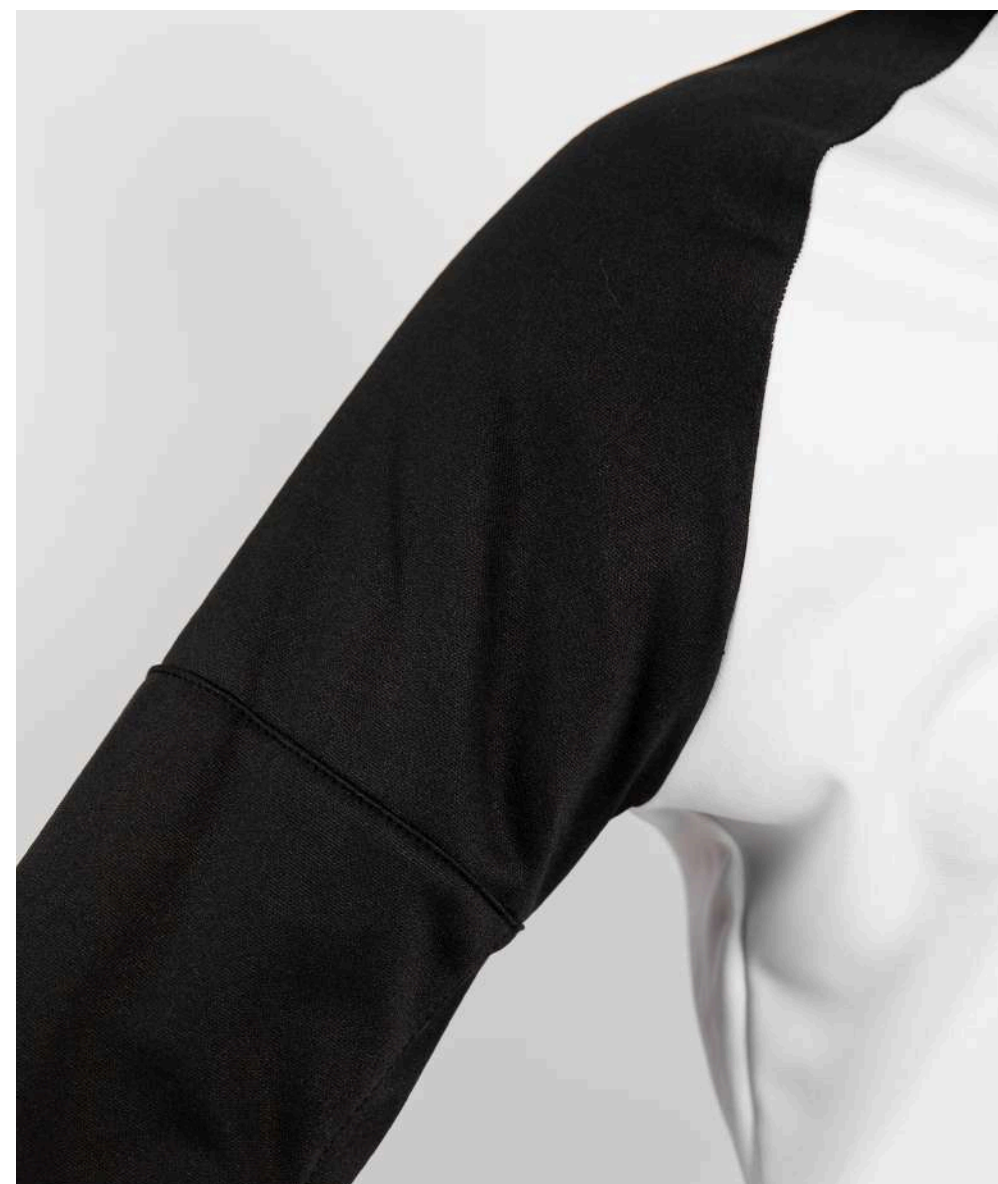

О модели

Свитер тренировочный REGLAN

- Классический крой
- Рукава реглан
- Вариант без молнии
- Окантовка бейкой
- Вырез для большого пальца на рукавах

Варианты исполнения

Base

Базовые цвета ткани Brash или Prima Stretch. Стоимость дополнительного нанесения рассчитывается отдельно.

Standart

Сублимированная ткань Brash или Prima Stretch. Нанесение методом сублимации включено в стоимость.

Premium

Базовые цвета или сублимированная ткань Dalgik. Нанесение методом сублимации включено в стоимость.

Возможны любые варианты цветов и дизайна

Воротник стойка из эластичного полотна

Рукава реглан

Обработанный вырез под большой палец

Низ рукава окантован бейкой

Низ свитера окантован бейкой

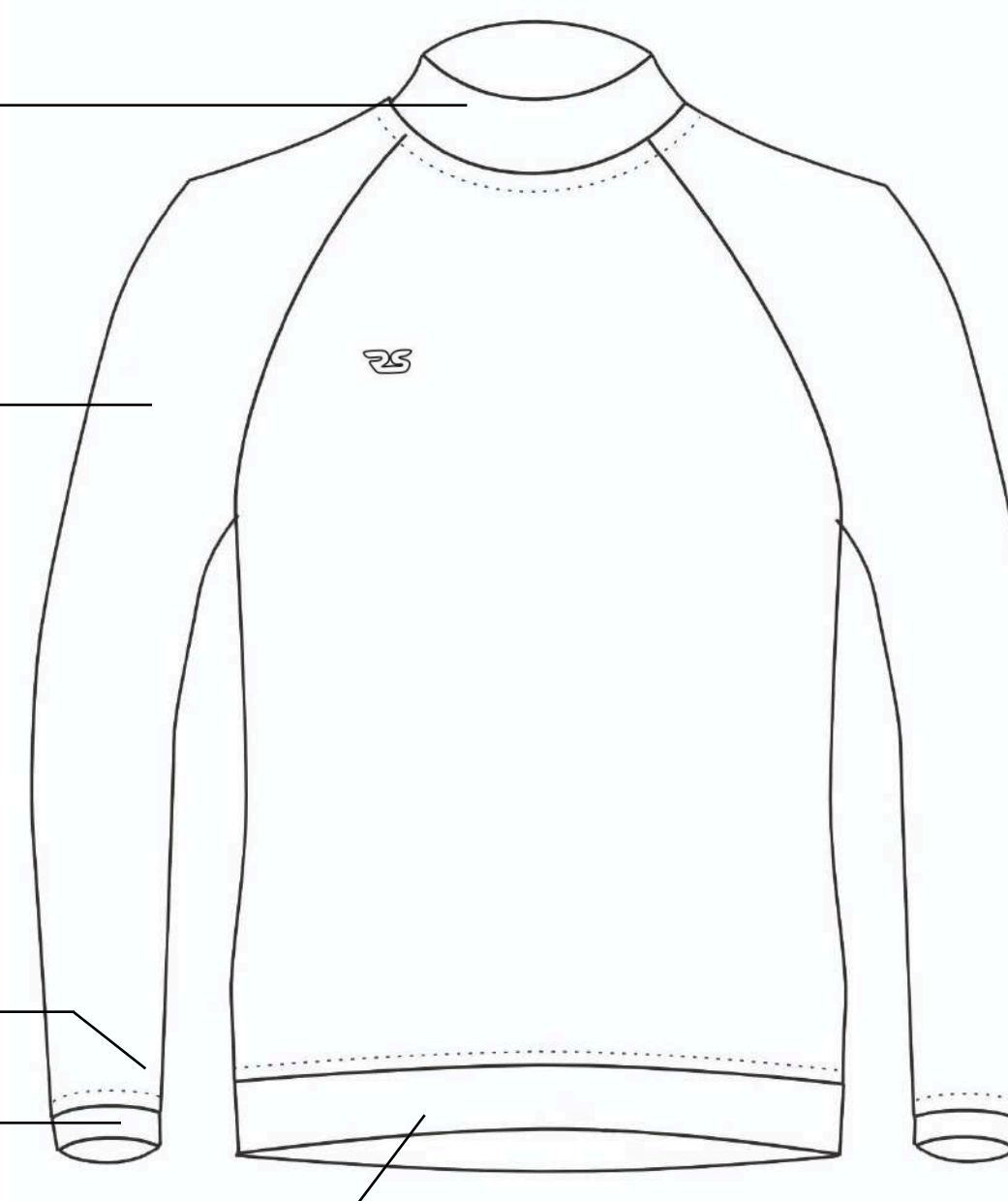

REGLAN SZ

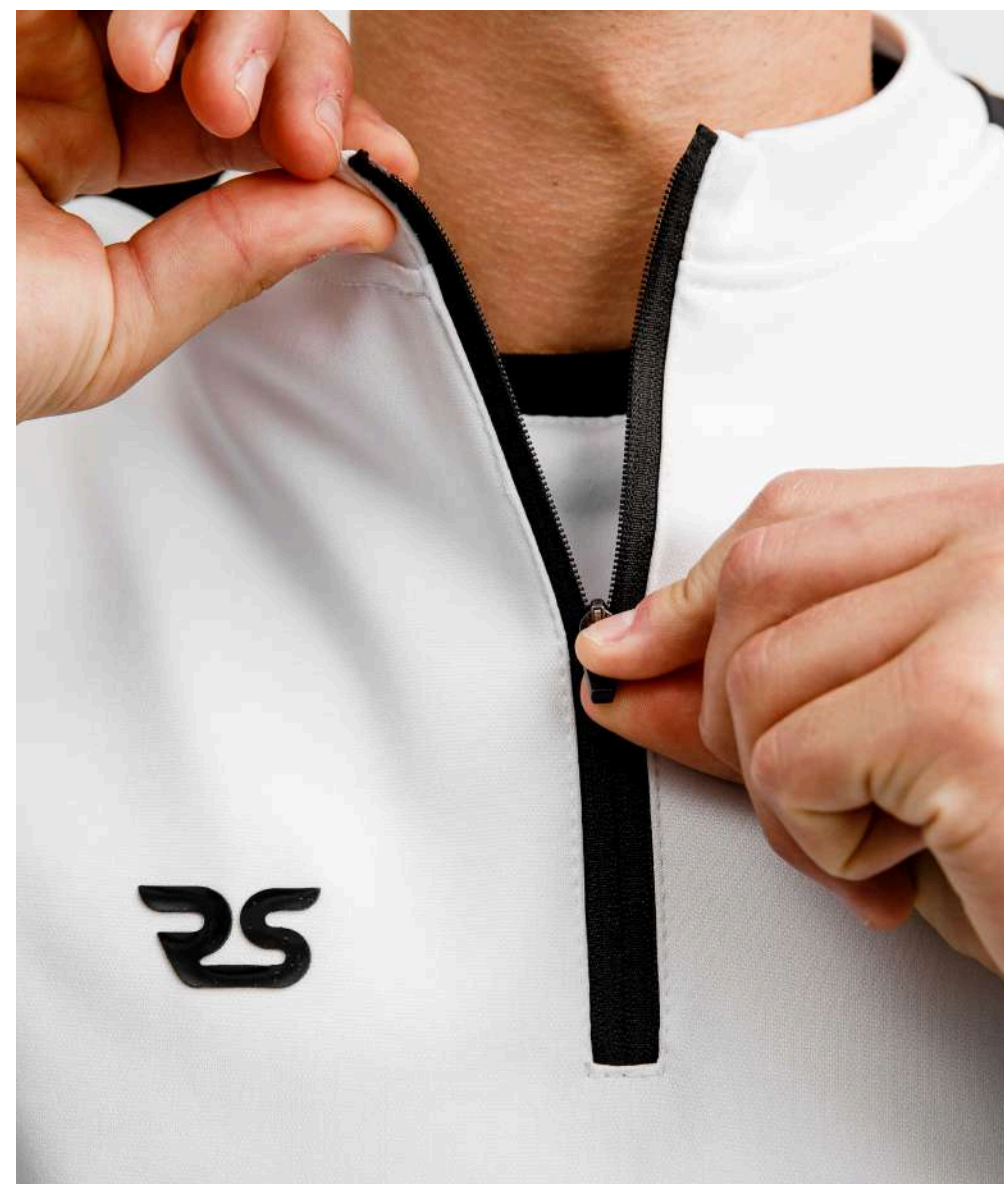

О модели

Тренировочные костюмы

Свитер тренировочный REGLAN SZ

- Классический крой
- Рукава реглан
- Молния на горловине
- Окантовка бейкой
- Вырез для большого пальца на рукавах

Варианты исполнения

Base

Базовые цвета ткани Brash или Prima Stretch. Стоимость дополнительного нанесения рассчитывается отдельно.

Standart

Сублимированная ткань Brash или Prima Stretch. Нанесение методом сублимации включено в стоимость.

Premium

Базовые цвета или сублимированная ткань Dalgik. Нанесение методом сублимации включено в стоимость.

Возможны любые варианты цветов и дизайна

Воротник стойка из эластичного полотна

Застежка на молнии

Рукава реглан

Обработанный вырез под большой палец

Низ рукава окантован бейкой

Низ свитера окантован бейкой

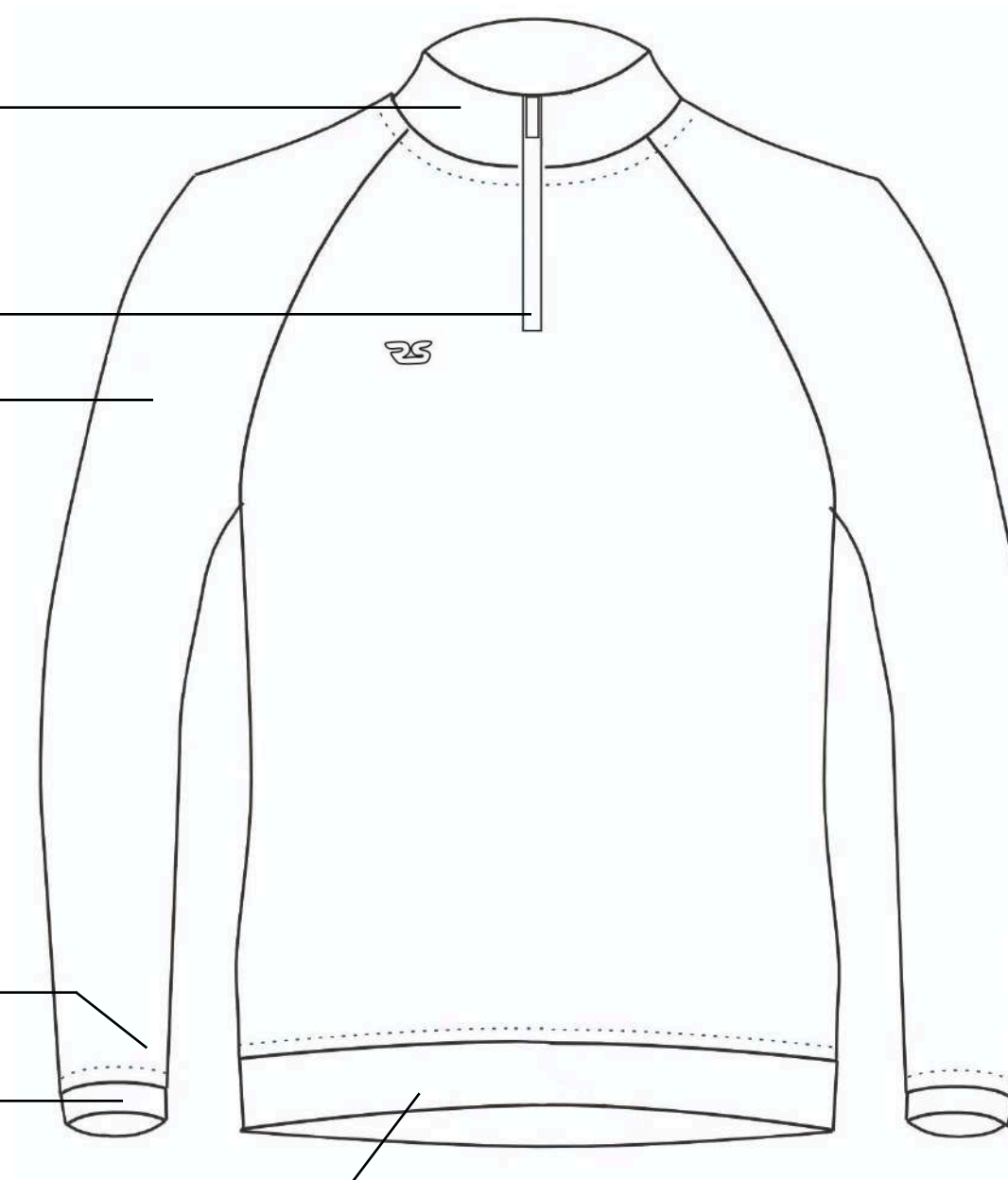

REGLAN LZ

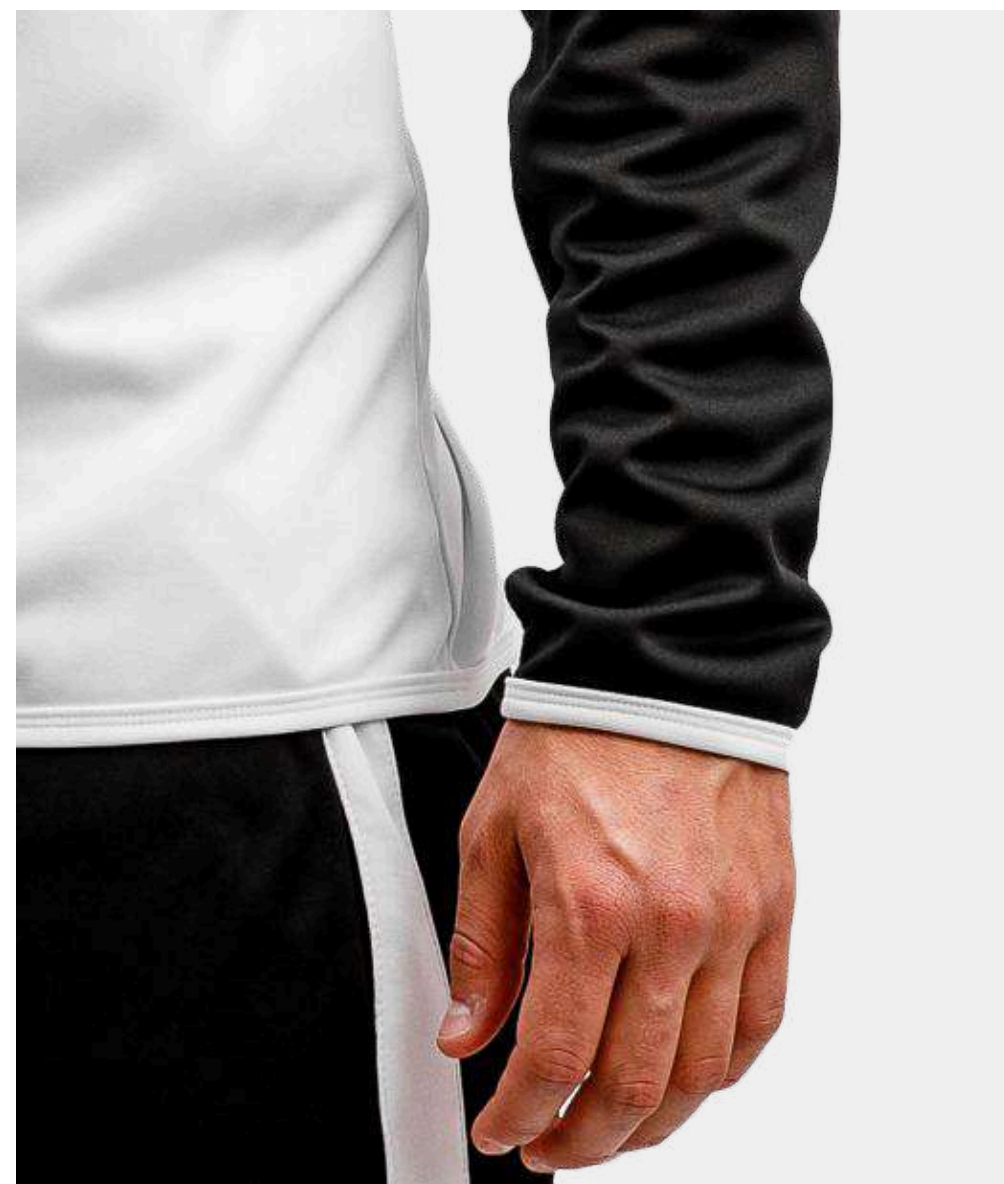

О модели

Тренировочные костюмы

Свитер тренировочный REGLAN LZ

- Классический крой
- Рукава реглан
- Молния во всю длину
- Окантовка бейкой
- Вырез для большого пальца на рукавах

Варианты исполнения

Base

Базовые цвета ткани Brash или Prima Stretch. Стоимость дополнительного нанесения рассчитывается отдельно.

Standart

Сублимированная ткань Brash или Prima Stretch. Нанесение методом сублимации включено в стоимость.

Premium

Базовые цвета или сублимированная ткань Dalgik. Нанесение методом сублимации включено в стоимость.

Возможны любые варианты цветов и дизайна

Воротник стойка из эластичного полотна

Застежка на молнии

Рукава реглан

Обработанный вырез под большой палец

Низ рукава окантован бейкой

Низ свитера окантован бейкой

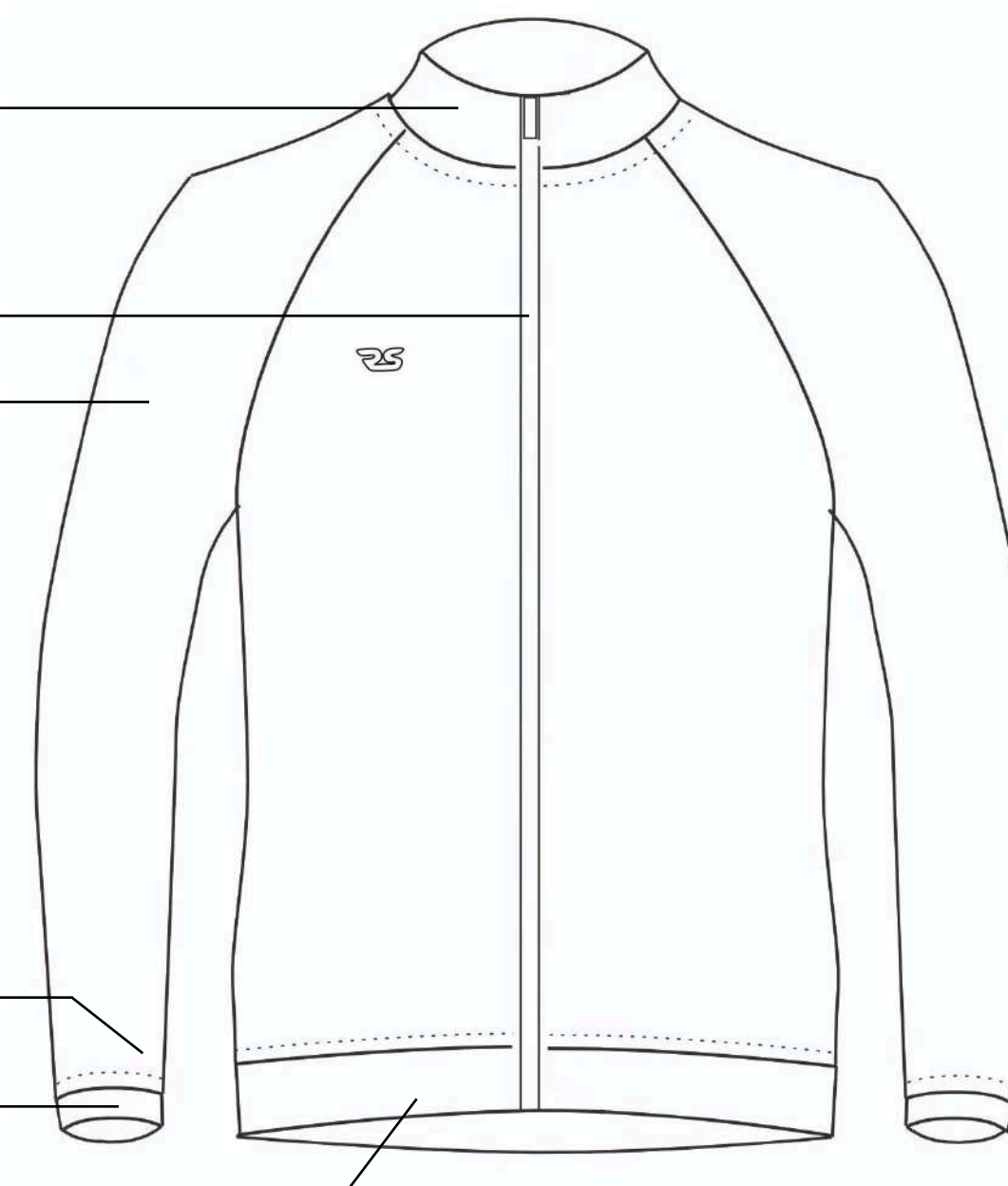

SPARTAK



О модели

Свитер тренировочный SPARTAK

- Втачной рукав
- Широкая вставка полочки
- Вариант без молнии
- Окантовка бейкой
- Вырез для большого пальца на рукавах

Варианты исполнения

Base

Базовые цвета ткани Brash или Prima Stretch. Стоимость дополнительного нанесения рассчитывается отдельно.

Standart

Сублимированная ткань Brash или Prima Stretch. Нанесение методом сублимации включено в стоимость.

Premium

Базовые цвета или сублимированная ткань Dalgik. Нанесение методом сублимации включено в стоимость.

Возможны любые варианты цветов и дизайна

Тренировочные костюмы

Воротник стойка из эластичного полотна

Прямая широкая вставка полочки

Втачной рукав

Обработанный вырез под большой палец

Низ рукава окантован бейкой

Низ свитера окантован бейкой

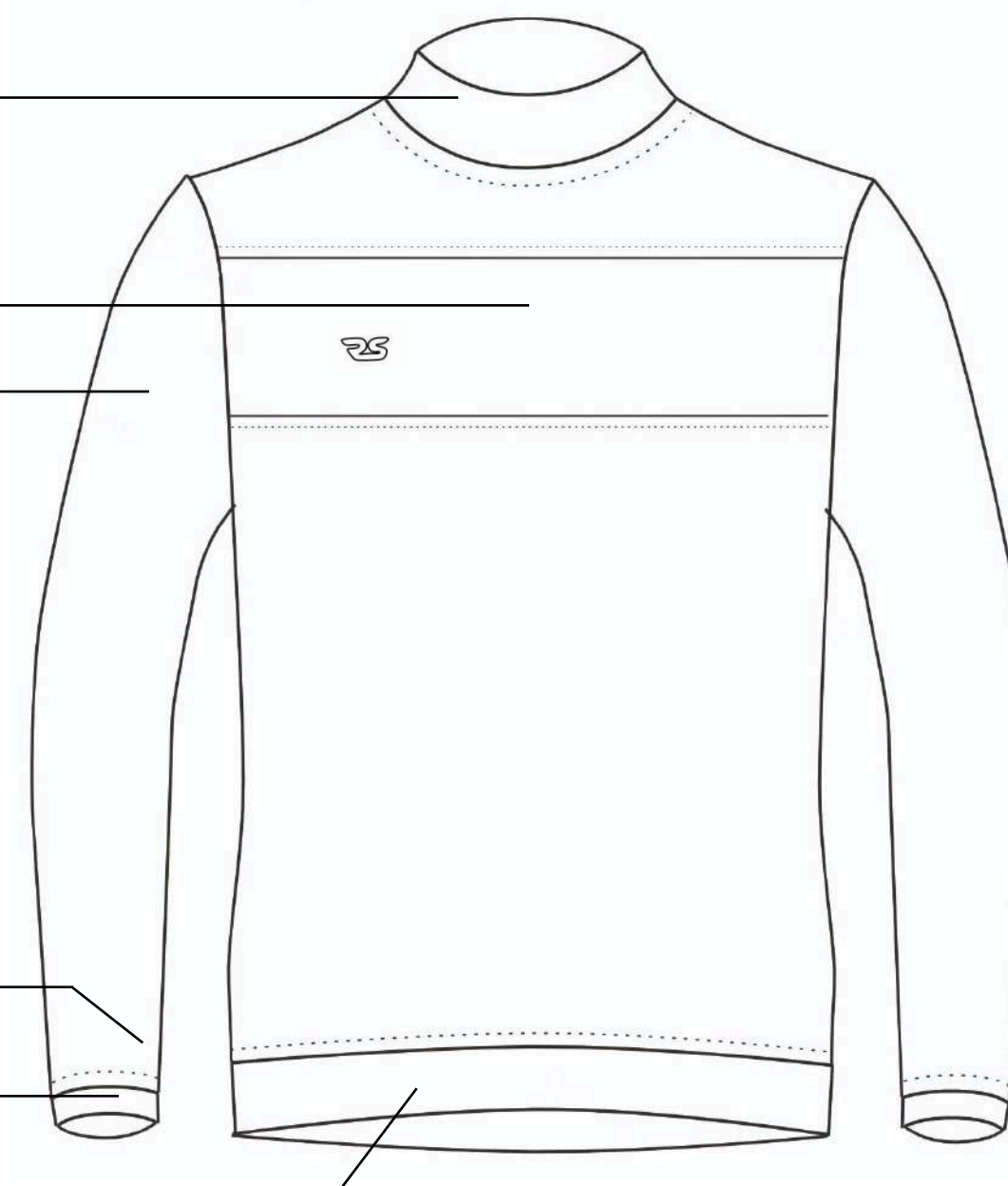

SPARTAK SZ



О модели

Тренировочные костюмы

Свитер тренировочный SPARTAK SZ

- Втачной рукав
- Широкая вставка полочки
- Молния на горловине
- Окантовка бейкой
- Вырез для большого пальца на рукавах

Варианты исполнения

Base

Базовые цвета ткани Brash или Prima Stretch. Стоимость дополнительного нанесения рассчитывается отдельно.

Standart

Сублимированная ткань Brash или Prima Stretch. Нанесение методом сублимации включено в стоимость.

Premium

Базовые цвета или сублимированная ткань Dalgik. Нанесение методом сублимации включено в стоимость.

Возможны любые варианты цветов и дизайна

Воротник стойка из эластичного полотна

Застежка на молнии

Прямая широкая вставка полочки

Втачной рукав

Обработанный вырез под большой палец

Низ рукава окантован бейкой

Низ свитера окантован бейкой



SPARTAK LZ



О модели

Тренировочные костюмы

Свитер тренировочный SPARTAK LZ

- Втачной рукав
- Широкая вставка полочки
- Молния во всю длину
- Окантовка бейкой
- Вырез для большого пальца на рукавах

Варианты исполнения

Base

Базовые цвета ткани Brash или Prima Stretch. Стоимость дополнительного нанесения рассчитывается отдельно.

Standart

Сублимированная ткань Brash или Prima Stretch. Нанесение методом сублимации включено в стоимость.

Premium

Базовые цвета или сублимированная ткань Dalgik. Нанесение методом сублимации включено в стоимость.

Возможны любые варианты цветов и дизайна

Воротник стойка из эластичного полотна

Застежка на молнии

Прямая широкая вставка полочки

Втачной рукав

Обработанный вырез под большой палец

Низ рукава окантован бейкой

Низ свитера окантован бейкой

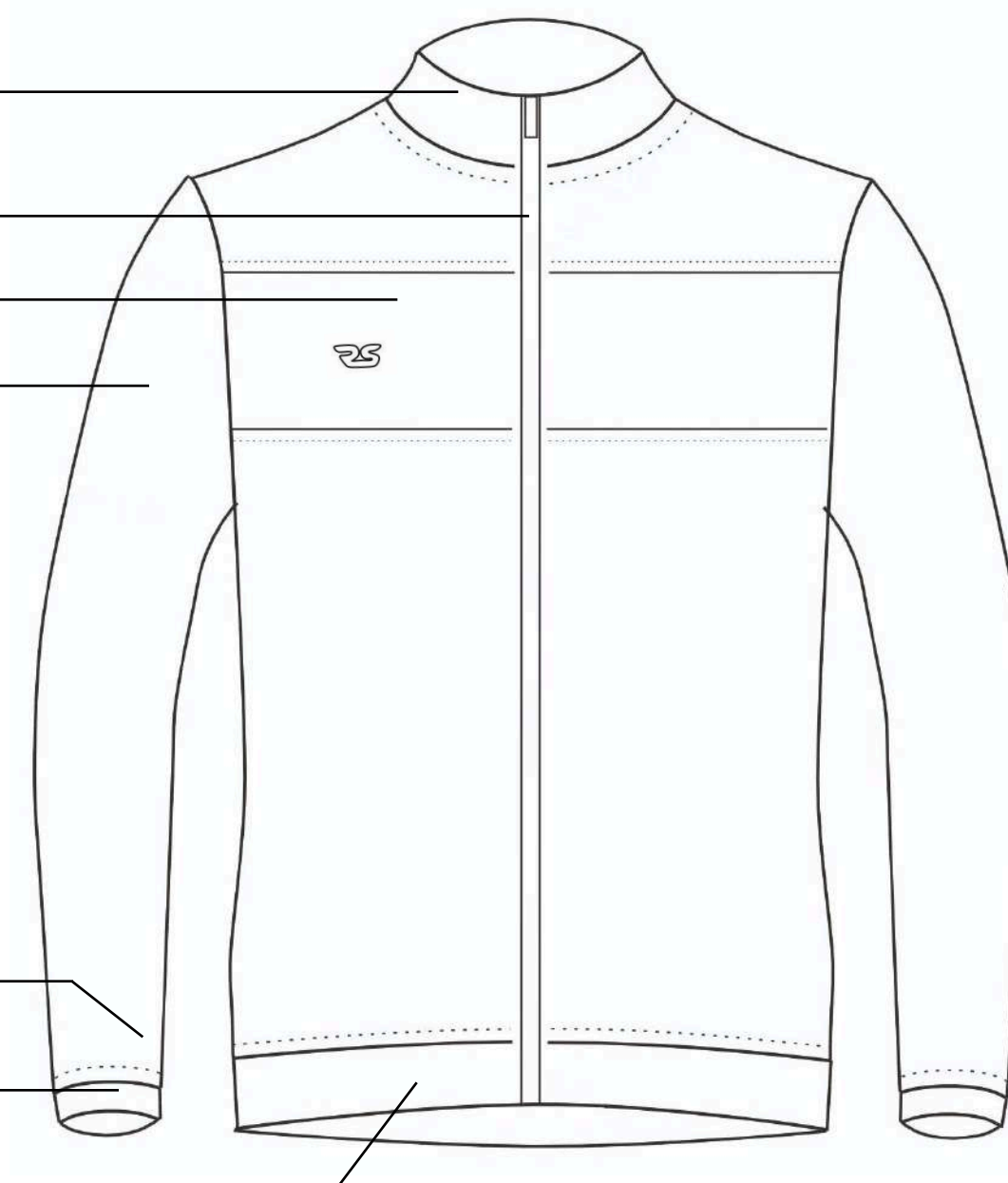

SPORTING

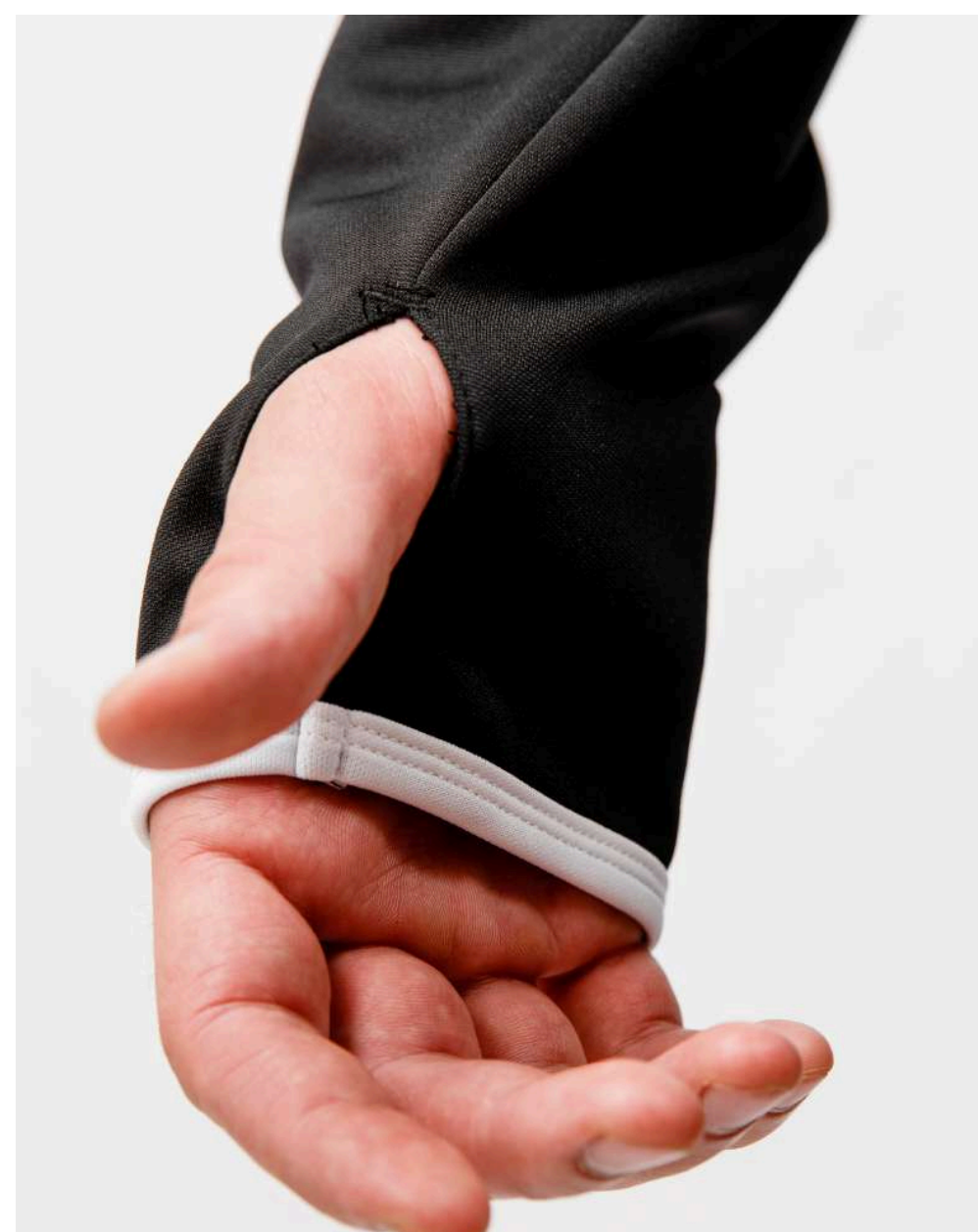

О модели

Тренировочные костюмы

Свитер тренировочный SPORTING

- Втачной рукав
- Плечевая вставка до низа рукава
- Боковая вставка
- Вариант без молнии
- Вырез для большого пальца на рукавах

Варианты исполнения

Base

Базовые цвета ткани Brash или Prima Stretch. Стоимость дополнительного нанесения рассчитывается отдельно.

Standart

Сублимированная ткань Brash или Prima Stretch. Нанесение методом сублимации включено в стоимость.

Premium

Базовые цвета или сублимированная ткань Dalgik. Нанесение методом сублимации включено в стоимость.

Возможны любые варианты цветов и дизайна

Воротник стойка из эластичного полотна

Плечевая вставка до низа рукава

Втачной рукав

Боковая вставка

Обработанный вырез под большой палец

Низ рукава окантован бейкой

Низ свитера окантован бейкой



SPORTING SZ



О модели

Тренировочные костюмы

Свитер тренировочный SPORTING SZ

- Втачной рукав
- Плечевая вставка до низа рукава
- Боковая вставка
- Молния на горловине
- Вырез для большого пальца на рукавах

Варианты исполнения

Base

Базовые цвета ткани Brash или Prima Stretch. Стоимость дополнительного нанесения рассчитывается отдельно.

Standart

Сублимированная ткань Brash или Prima Stretch. Нанесение методом сублимации включено в стоимость.

Premium

Базовые цвета или сублимированная ткань Dalgik. Нанесение методом сублимации включено в стоимость.

Возможны любые варианты цветов и дизайна

Воротник стойка из эластичного полотна

Плечевая вставка до низа рукава

Застежка на молнии

Втачной рукав

Боковая вставка

Обработанный вырез под большой палец

Низ рукава окантован бейкой

Низ свитера окантован бейкой



VICTORY

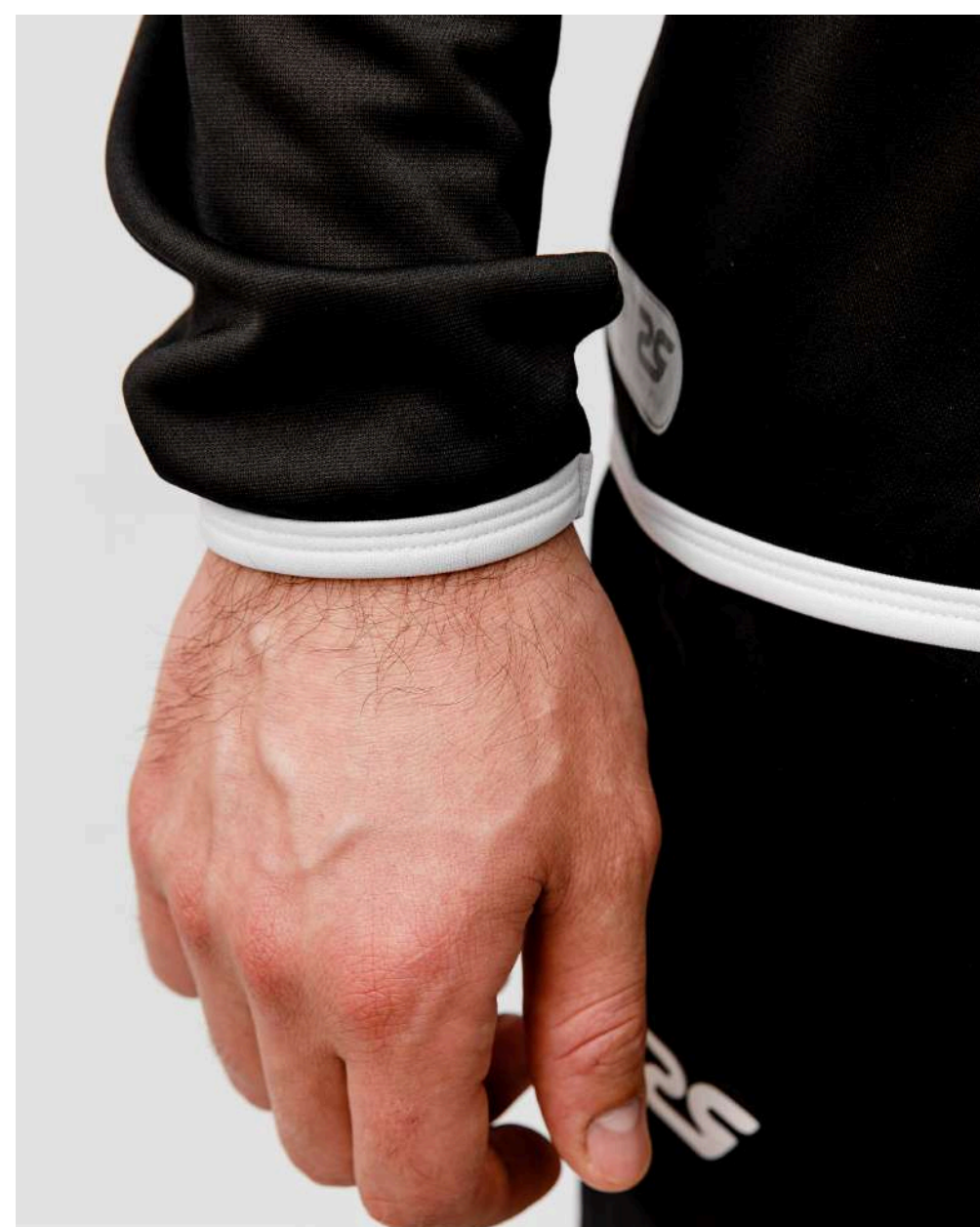

О модели

Тренировочные костюмы

Свитер тренировочный VICTORY

- Втачной рукав
- V-образная вставка полочки
- Вариант без молнии
- Окантовка бейкой
- Вырез для большого пальца на рукавах

Варианты исполнения

Base

Базовые цвета ткани Brash или Prima Stretch. Стоимость дополнительного нанесения рассчитывается отдельно.

Standart

Сублимированная ткань Brash или Prima Stretch. Нанесение методом сублимации включено в стоимость.

Premium

Базовые цвета или сублимированная ткань Dalgik. Нанесение методом сублимации включено в стоимость.

Возможны любые варианты цветов и дизайна

Воротник стойка из эластичного полотна

V-образная вставка полочки

Втачной рукав

Обработанный вырез под большой палец

Низ рукава окантован бейкой

Низ свитера окантован бейкой

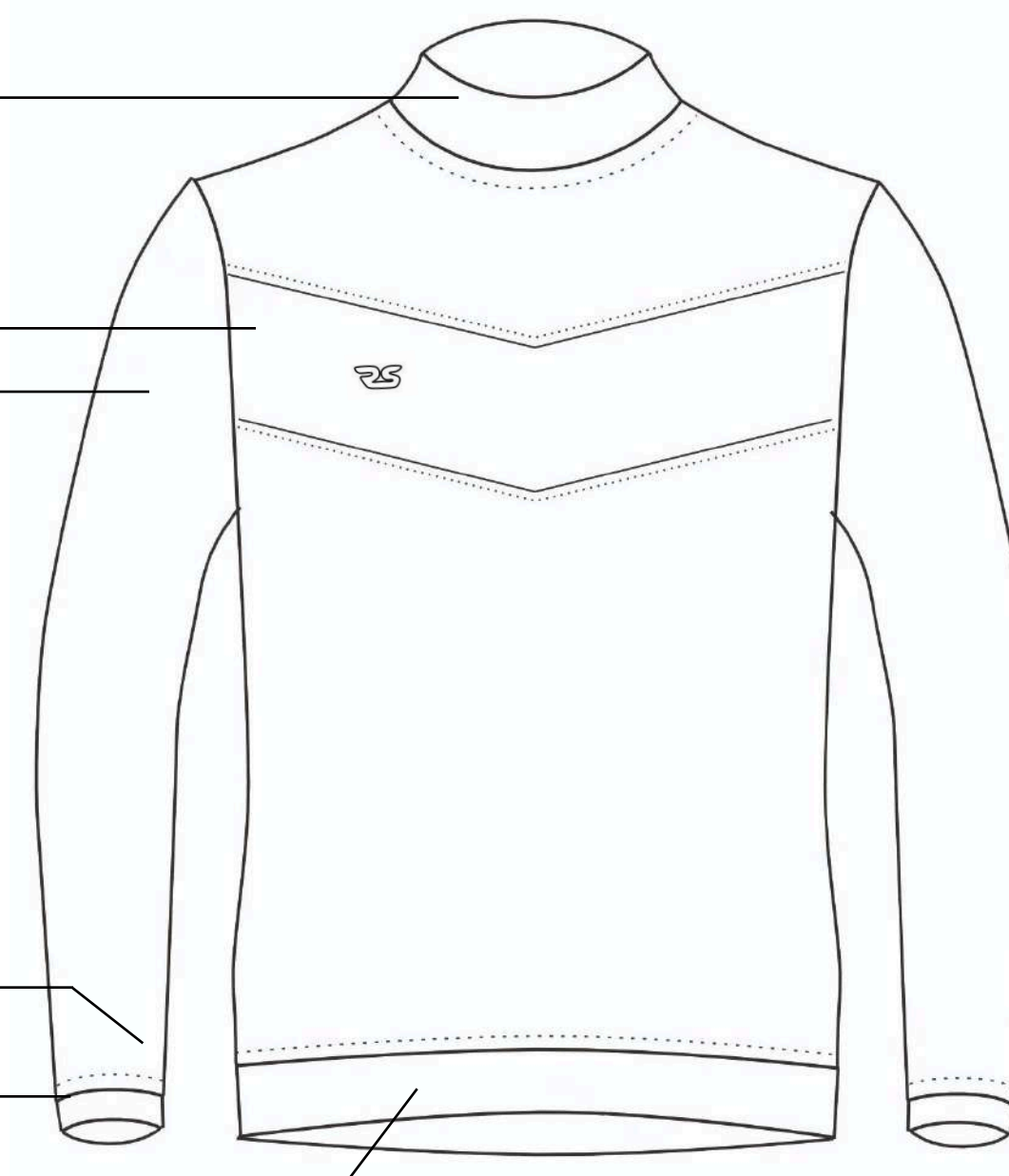

VICTORY SZ



О модели

Тренировочные костюмы

Свитер тренировочный VICTORY SZ

- Втачной рукав
- V-образная вставка полочки
- Молния на горловине
- Окантовка бейкой
- Вырез для большого пальца на рукавах

Варианты исполнения

Base

Базовые цвета ткани Brash или Prima Stretch. Стоимость дополнительного нанесения рассчитывается отдельно.

Standart

Сублимированная ткань Brash или Prima Stretch. Нанесение методом сублимации включено в стоимость.

Premium

Базовые цвета или сублимированная ткань Dalgik. Нанесение методом сублимации включено в стоимость.

Возможны любые варианты цветов и дизайна

Воротник стойка из эластичного полотна

Застежка на молнии

V-образная вставка полочки

Втачной рукав

Обработанный вырез под большой палец

Низ рукава окантован бейкой

Низ свитера окантован бейкой

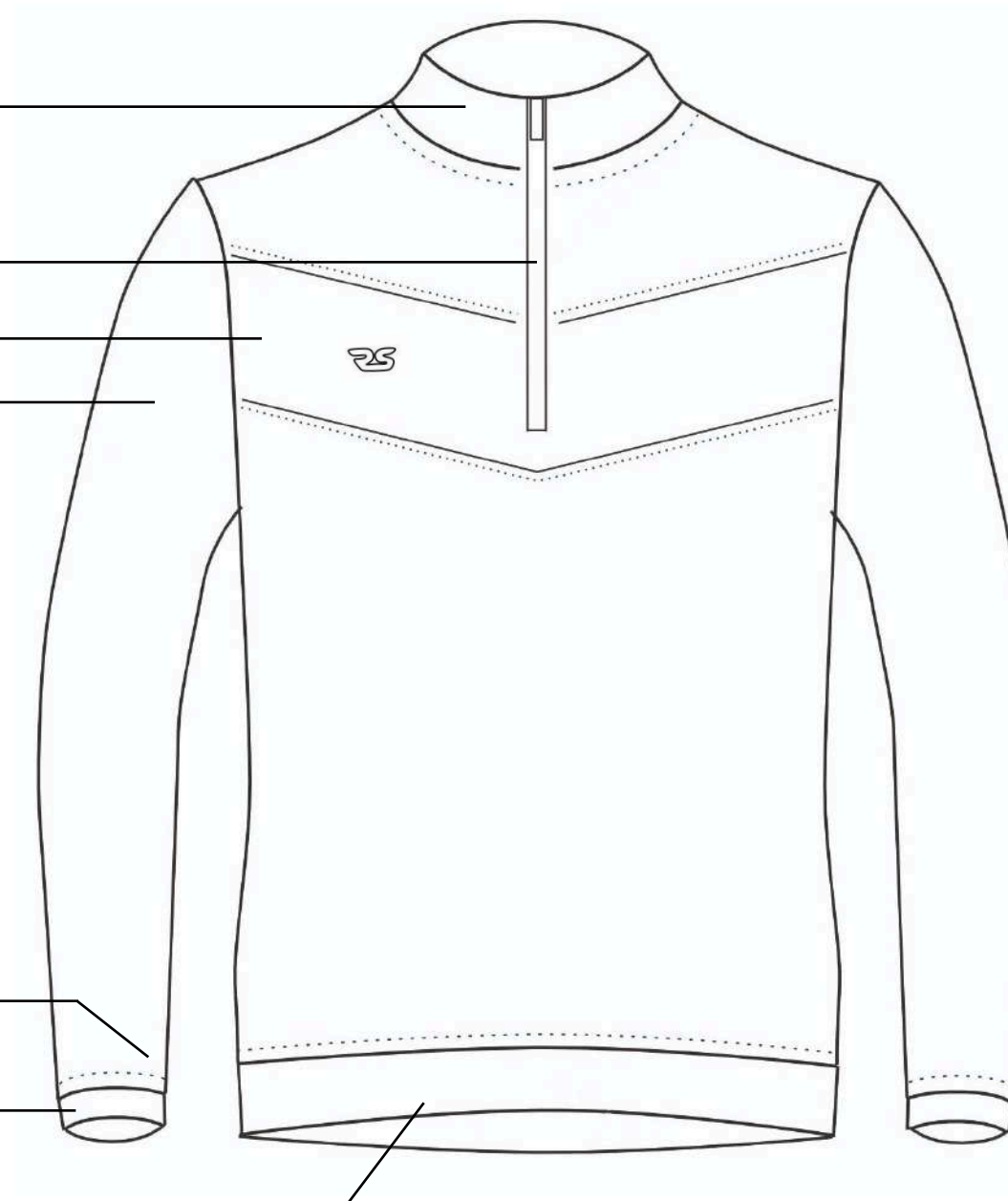

VICTORY LZ



О модели

Тренировочные костюмы

Свитер тренировочный VICTORY LZ

- Втачной рукав
- V-образная вставка полочки
- Молния во всю длину
- Окантовка бейкой
- Вырез для большого пальца на рукавах

Варианты исполнения

Base

Базовые цвета ткани Brash или Prima Stretch. Стоимость дополнительного нанесения рассчитывается отдельно.

Standart

Сублимированная ткань Brash или Prima Stretch. Нанесение методом сублимации включено в стоимость.

Premium

Базовые цвета или сублимированная ткань Dalgik. Нанесение методом сублимации включено в стоимость.

Возможны любые варианты цветов и дизайна

Воротник стойка из эластичного полотна

Застежка на молнии

V-образная вставка полочки

Втачной рукав

Обработанный вырез под большой палец

Низ рукава окантован бейкой

Низ свитера окантован бейкой





CLASSIC



О модели

Штаны тренировочные CLASSIC

- Зауженный крой
- Карман в боковом шве
- Зауженный крой
- Шнурок с внутренней стороны
- Удобная посадка

Варианты исполнения

Base

Базовые цвета ткани Brash или Prima Stretch. Стоимость дополнительного нанесения рассчитывается отдельно.

Standart

Сублимированная ткань Brash или Prima Stretch. Нанесение методом сублимации включено в стоимость.

Premium

Базовые цвета или сублимированная ткань Dalgik. Нанесение методом сублимации включено в стоимость.

Возможны любые варианты цветов и дизайна

Пояс на резинке, шнурок с внутренней стороны пояса

Карман в боковом шве

Брюки зауженные

Низ брюк в подгибку

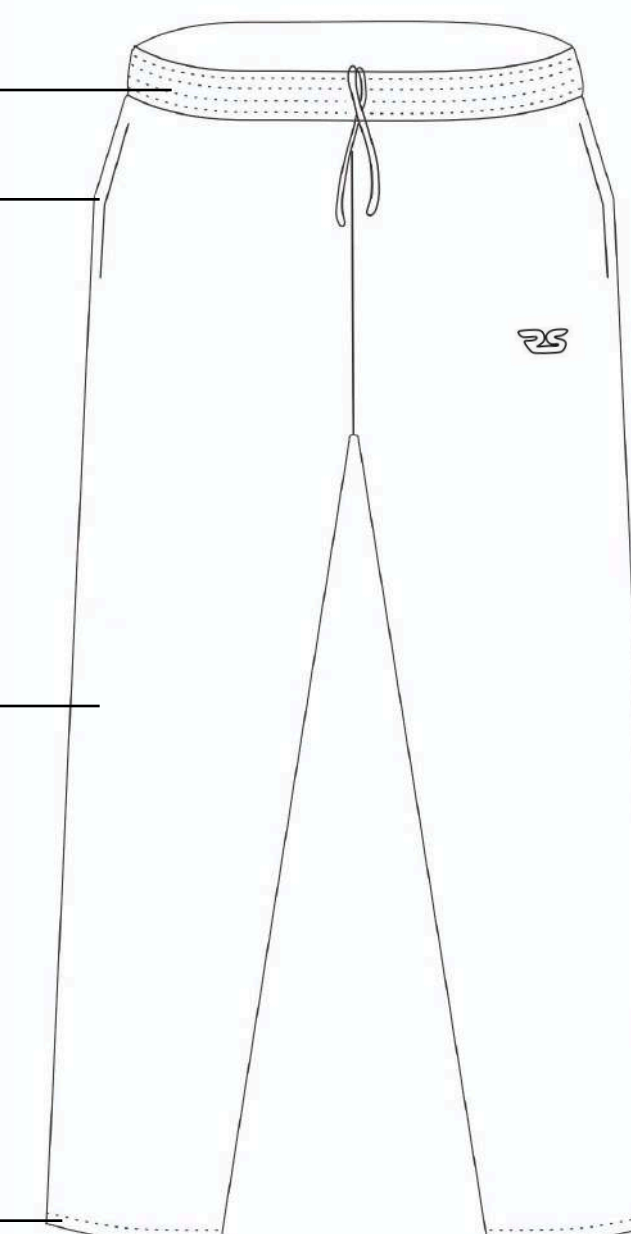



ORIGINAL



О модели

Штаны тренировочные ORIGINAL

- Зауженный крой
- Карман в боковом шве
- Зауженный крой
- Шнурок с внутренней стороны
- Вставка в верхней части

Варианты исполнения

Base

Базовые цвета ткани Brash или Prima Stretch. Стоимость дополнительного нанесения рассчитывается отдельно.

Standart

Сублимированная ткань Brash или Prima Stretch. Нанесение методом сублимации включено в стоимость.

Premium

Базовые цвета или сублимированная ткань Dalgik. Нанесение методом сублимации включено в стоимость.

Возможны любые варианты цветов и дизайна

Пояс на резинке, шнурок с внутренней стороны пояса

Карман в боковом шве

Вставка по передней половине

Брюки зауженные

Низ брюк в подгибку

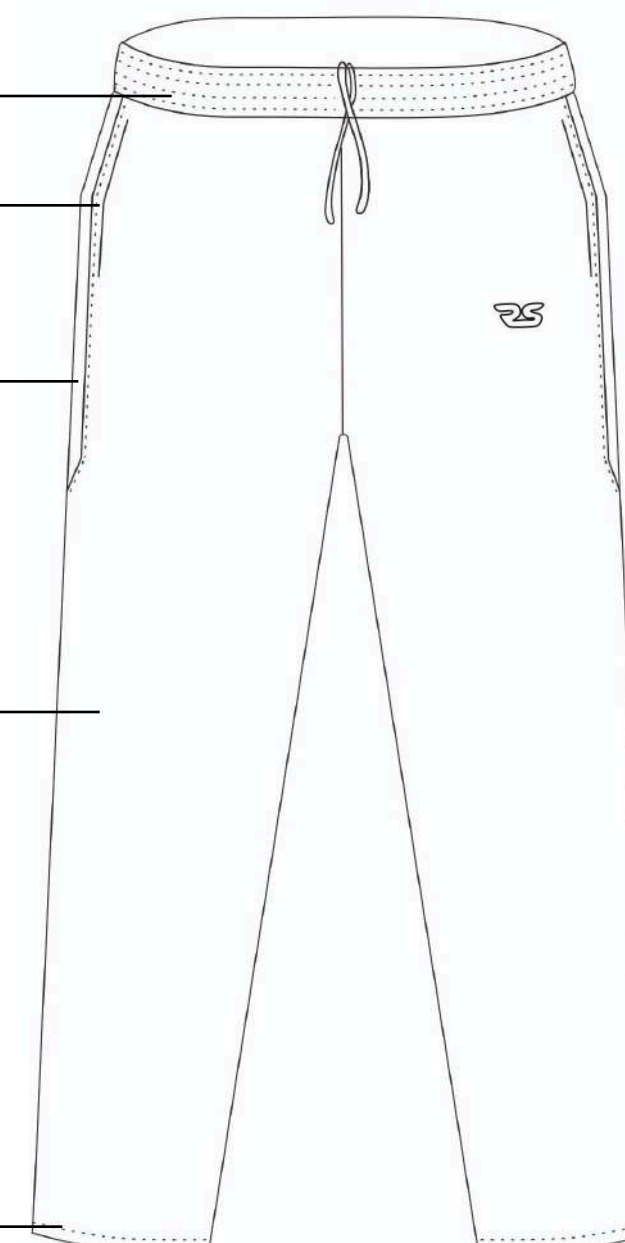



SPORTING



О модели

Штаны тренировочные SPORTING

- Зауженный крой
- Карман в боковом шве
- Зауженный крой
- Шнурок с внутренней стороны
- Лампас на всю длину

Варианты исполнения

Base

Базовые цвета ткани Brash или Prima Stretch. Стоимость дополнительного нанесения рассчитывается отдельно.

Standart

Сублимированная ткань Brash или Prima Stretch. Нанесение методом сублимации включено в стоимость.

Premium

Базовые цвета или сублимированная ткань Dalgik. Нанесение методом сублимации включено в стоимость.

Возможны любые варианты цветов и дизайна

Пояс на резинке, шнурок с внутренней стороны пояса

Карман в боковом шве

Лампас

Брюки зауженные

Низ брюк в подгибку

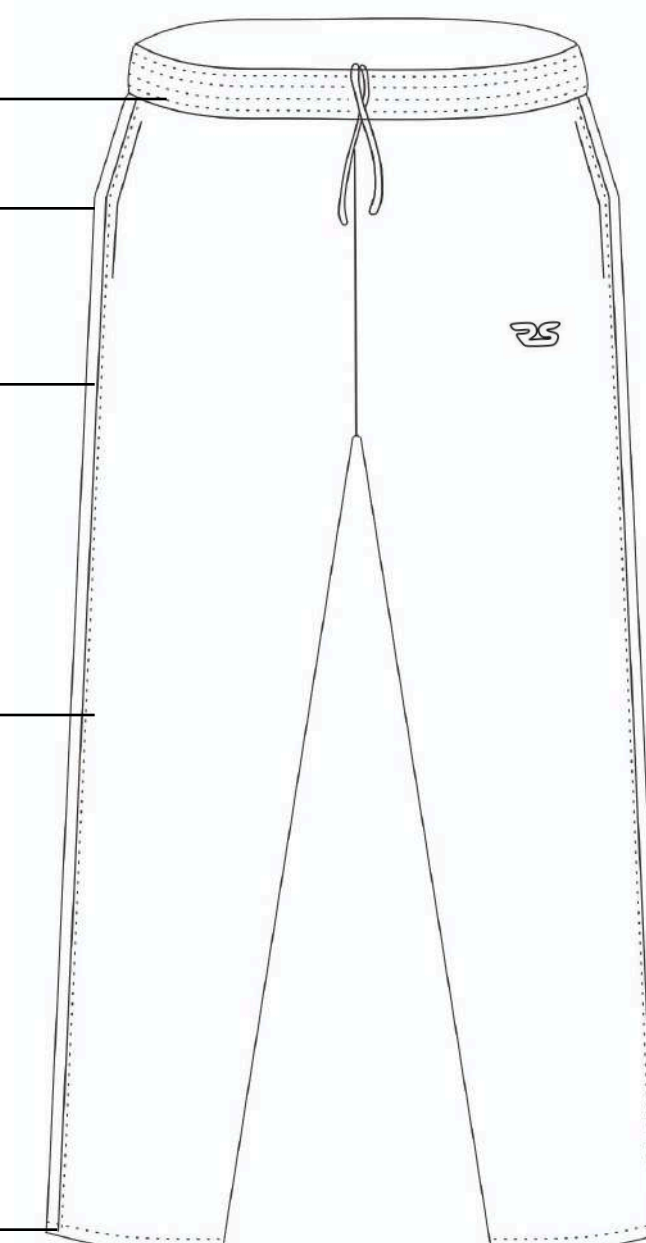



KOLN

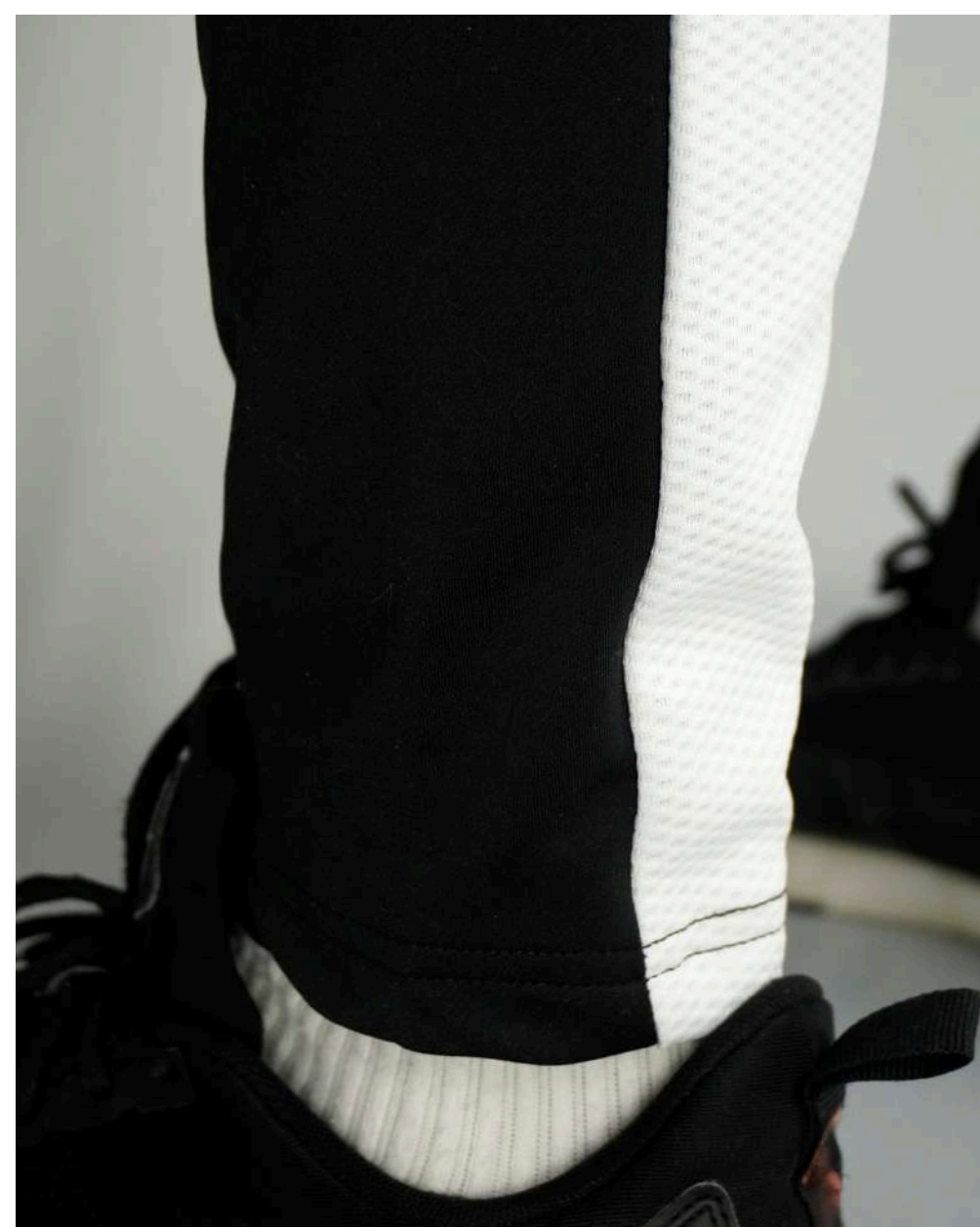
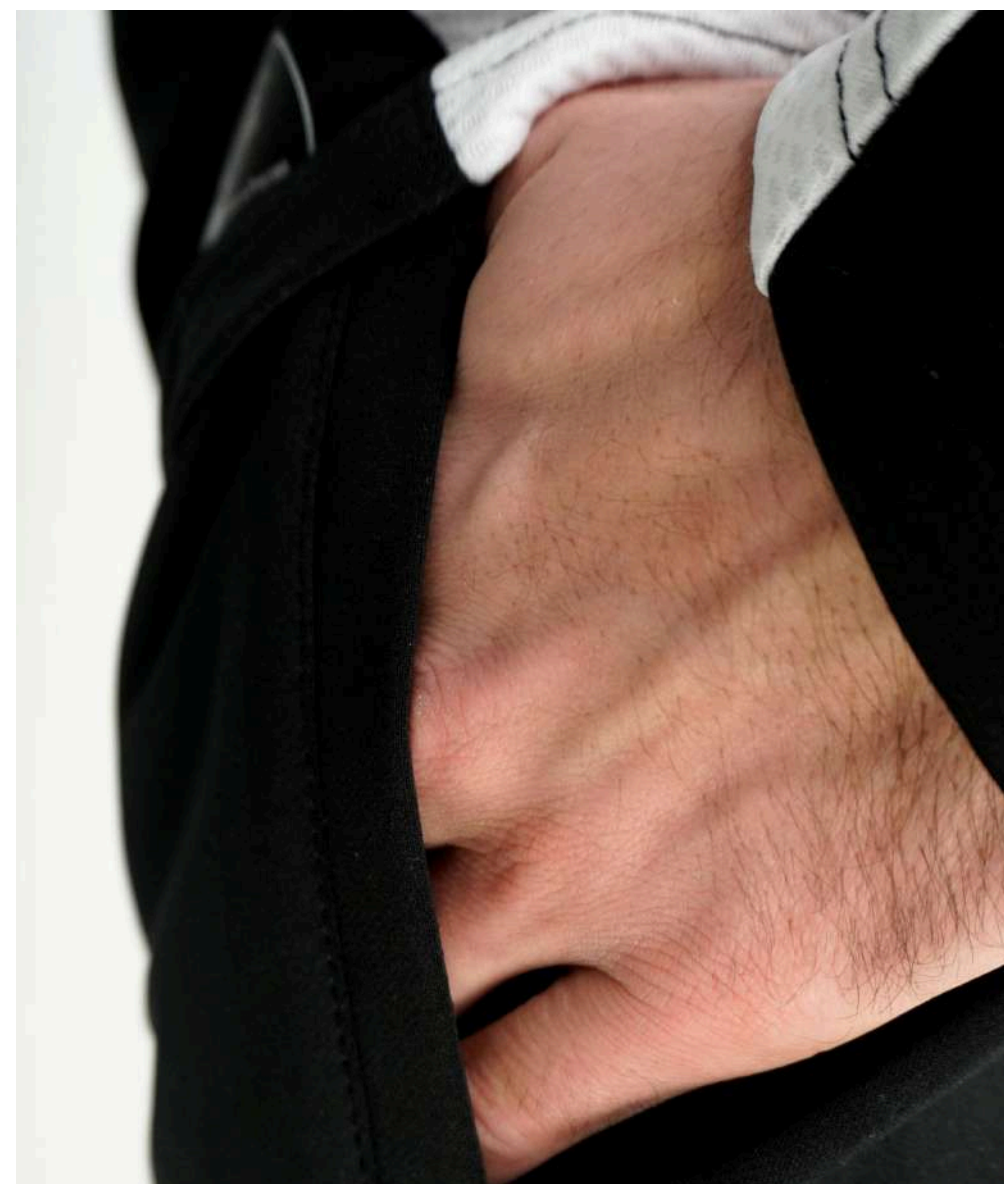

О модели

Штаны тренировочные KOLN

- Зауженный крой
- Карман в боковом шве
- Зауженный крой
- Шнурок с внутренней стороны
- Удобная посадка

Варианты исполнения

Base

Базовые цвета ткани Brash или Prima Stretch. Стоимость дополнительного нанесения рассчитывается отдельно.

Standart

Сублимированная ткань Brash или Prima Stretch. Нанесение методом сублимации включено в стоимость.

Premium

Базовые цвета или сублимированная ткань Dalgik. Нанесение методом сублимации включено в стоимость.

Возможны любые варианты цветов и дизайна

Пояс на резинке, шнурок с внутренней стороны пояса

Карман в боковом шве с листочкой на застежку молнию

Брюки зауженные

На задней половине нижняя подрезная часть из фактурной ткани

Низ брюк в подгибку

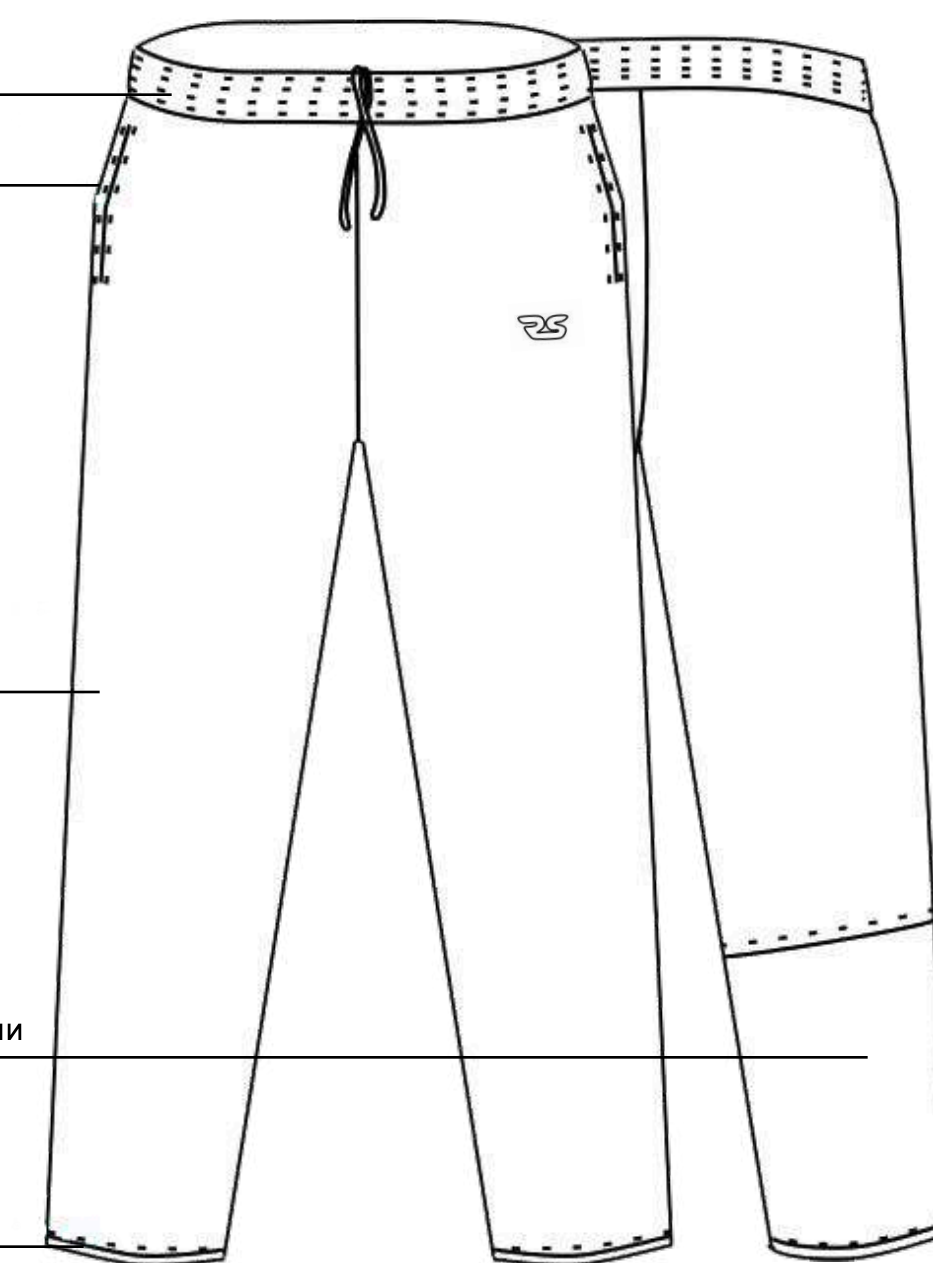

ВЕТРОЗАЩИТНЫЕ КУРТКИ



CLASSIC

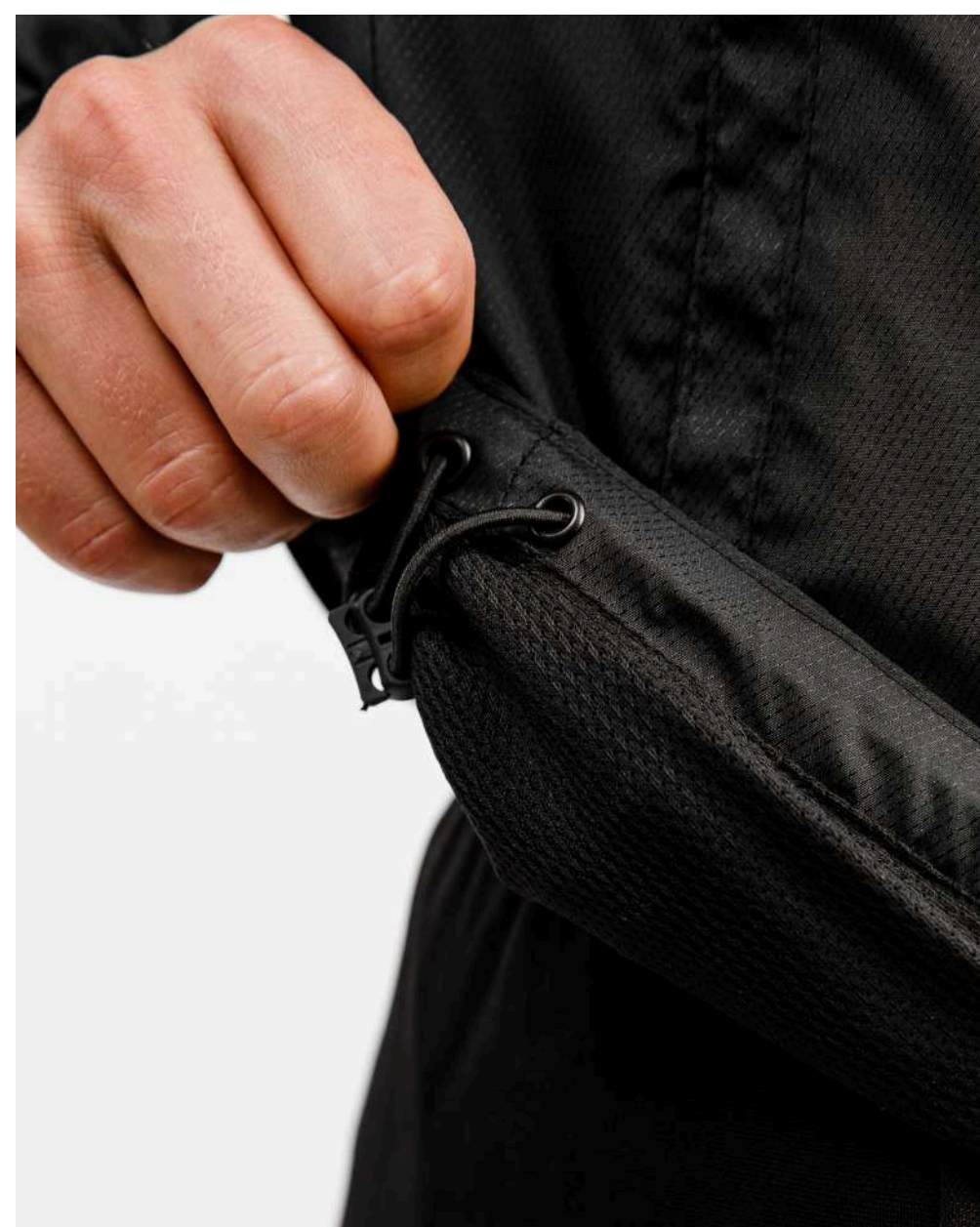

О модели

Ветрозащитная куртка CLASSIC

- Водонепроницаемый материал
- Подкладка из сетки
- Полуавтоматические замки на молниях
- Утяжки в нижней части куртки
- Скрытый капюшон

Варианты исполнения

Base

Базовые цвета ткани Jacquard Ponge или Dewspo. Стоимость дополнительного нанесения рассчитывается отдельно.

Standart

Сублимированная ткань Jacquard Ponge или Dewspo. Нанесение методом сублимации включено в стоимость.

Возможны любые варианты цветов и дизайна

Ветрозащитные куртки

Капюшон со средней частью и фиксатором

Воротник стойка с потайным карманом на молнии

Застежка на молнии

Втачной рукав

Карман листочка на молнии

Подклад из сетки

Кулиска с фиксатором на внутренней стороне

Низ куртки обтачкой

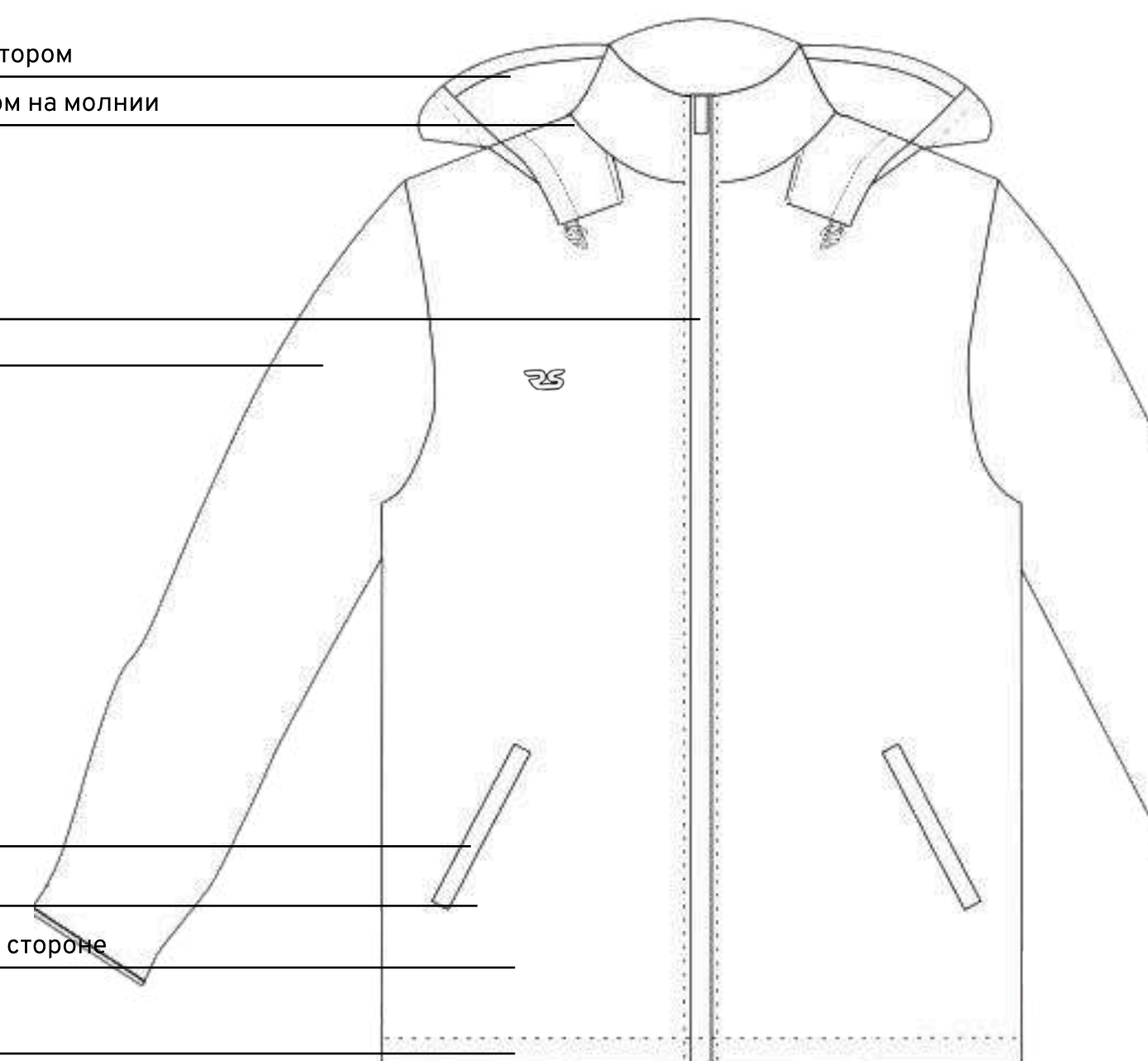

GENERAL

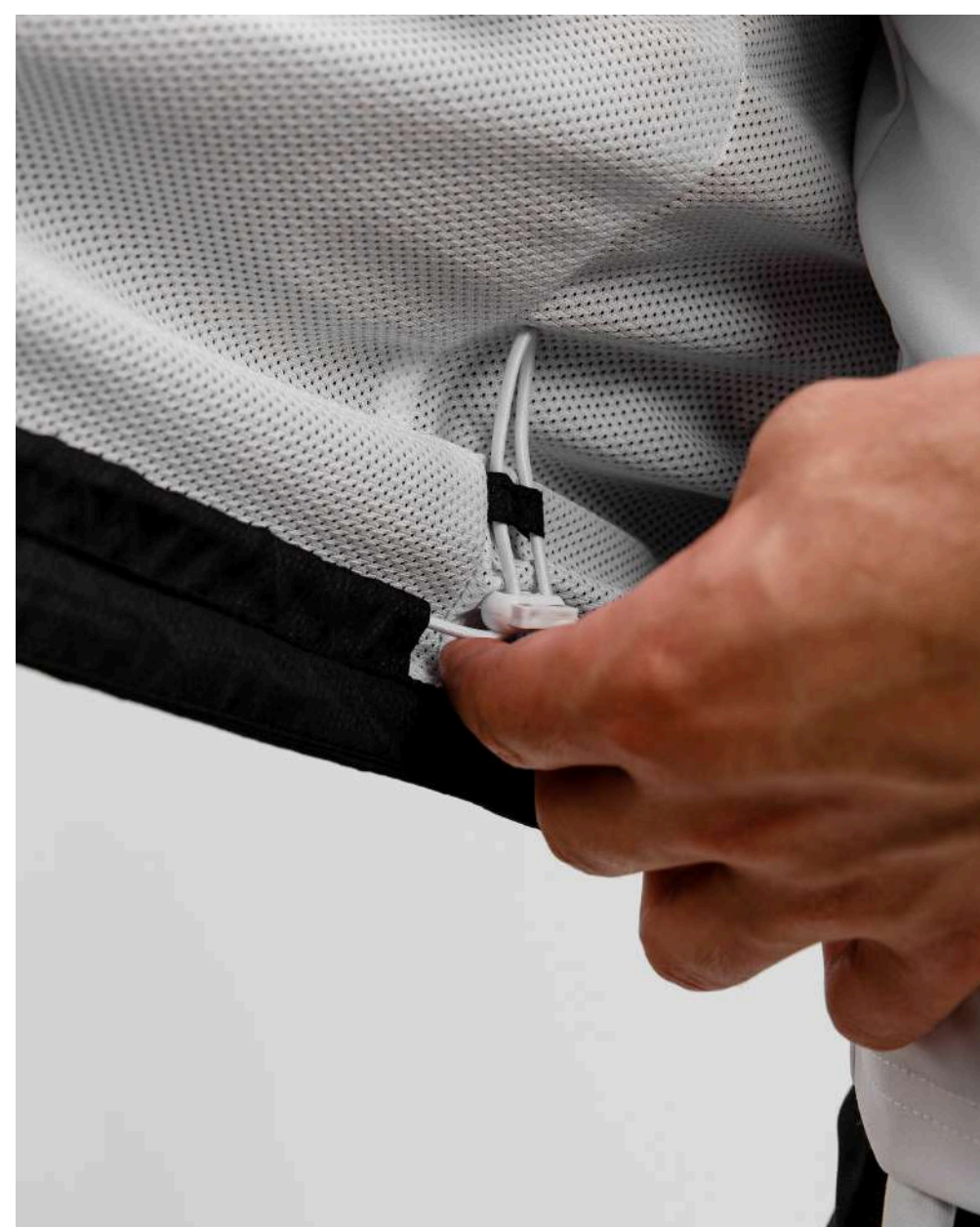

О модели

Ветрозащитные куртки

Ветрозащитная куртка GENERAL

- Водонепроницаемый материал
- Подкладка из сетки
- Полуавтоматические замки на молниях
- Утяжки в нижней части куртки
- Скрытый капюшон

Варианты исполнения

Base

Базовые цвета ткани Ponge или Dewspo. Стоимость дополнительного нанесения рассчитывается отдельно.

Standart

Сублимированная ткань Ponge или Dewspo. Нанесение методом сублимации включено в стоимость.

Возможны любые варианты цветов и дизайна

Капюшон со средней частью и фиксатором

Воротник стойка с потайным карманом на молнии

Плечевая вставка «погон»

Застежка на молнии

Втачной рукав

Карман листочка на молнии

Подклад из сетки

Кулиска с фиксатором на внутренней стороне

Низ куртки обтачкой

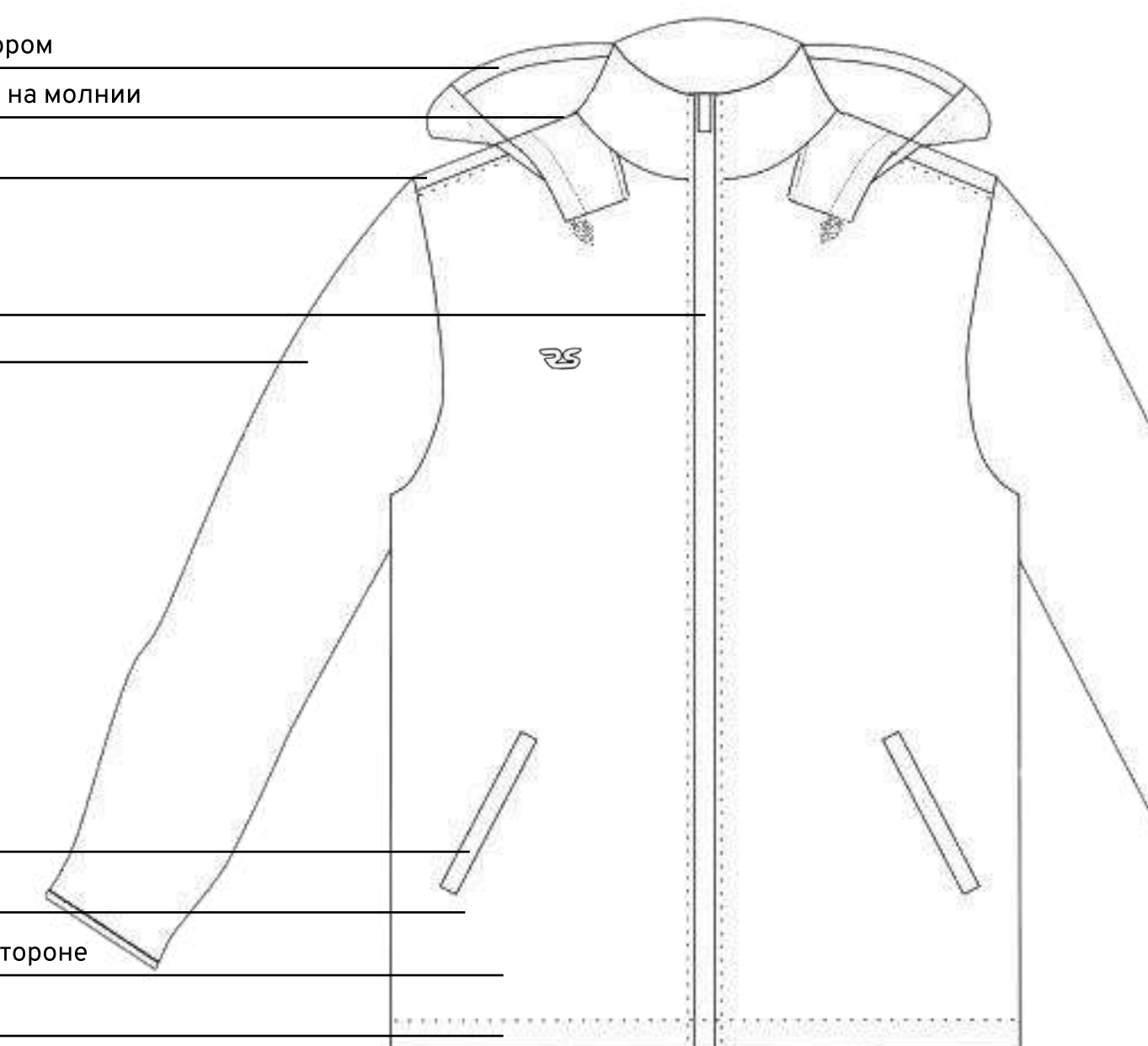

ORIGINAL

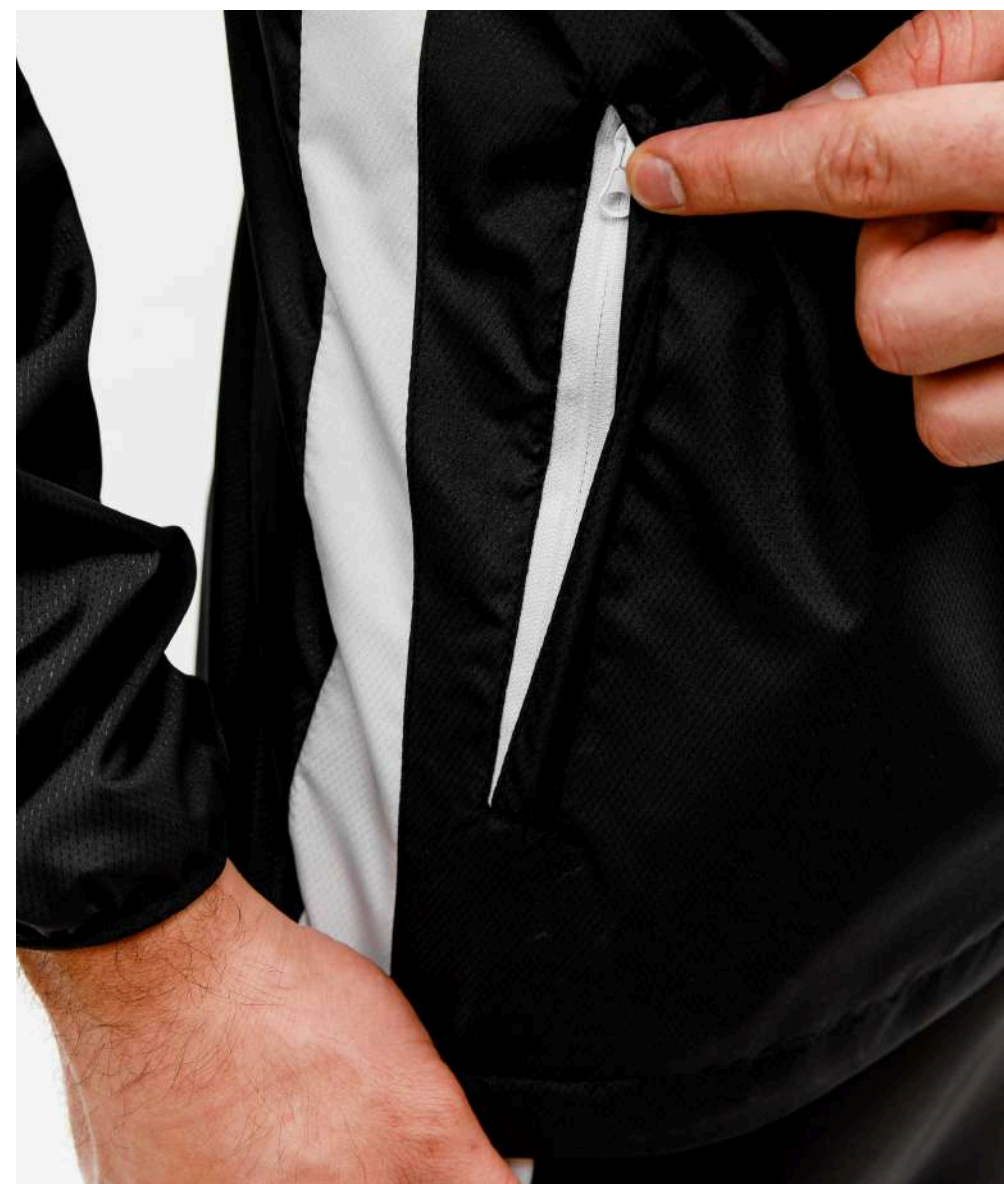

О модели

Ветрозащитные куртки

Ветрозащитная куртка ORIGINAL

- Водонепроницаемый материал
- Подкладка из сетки
- Полуавтоматические замки на молниях
- Утяжки в нижней части куртки
- Скрытый капюшон

Варианты исполнения

Base

Базовые цвета ткани Ponge или Dewspo. Стоимость дополнительного нанесения рассчитывается отдельно.

Standart

Сублимированная ткань Ponge или Dewspo. Нанесение методом сублимации включено в стоимость.

Возможны любые варианты цветов и дизайна

Капюшон со средней частью и фиксатором

Воротник стойка с потайным карманом на молнии

Застежка на молнии

Втачной рукав

Плечевая вставка до подреза рукава

Боковая вставка

Карман листочка на молнии

Подклад из сетки

Кулиска с фиксатором на внутренней стороне

Низ куртки обтачкой

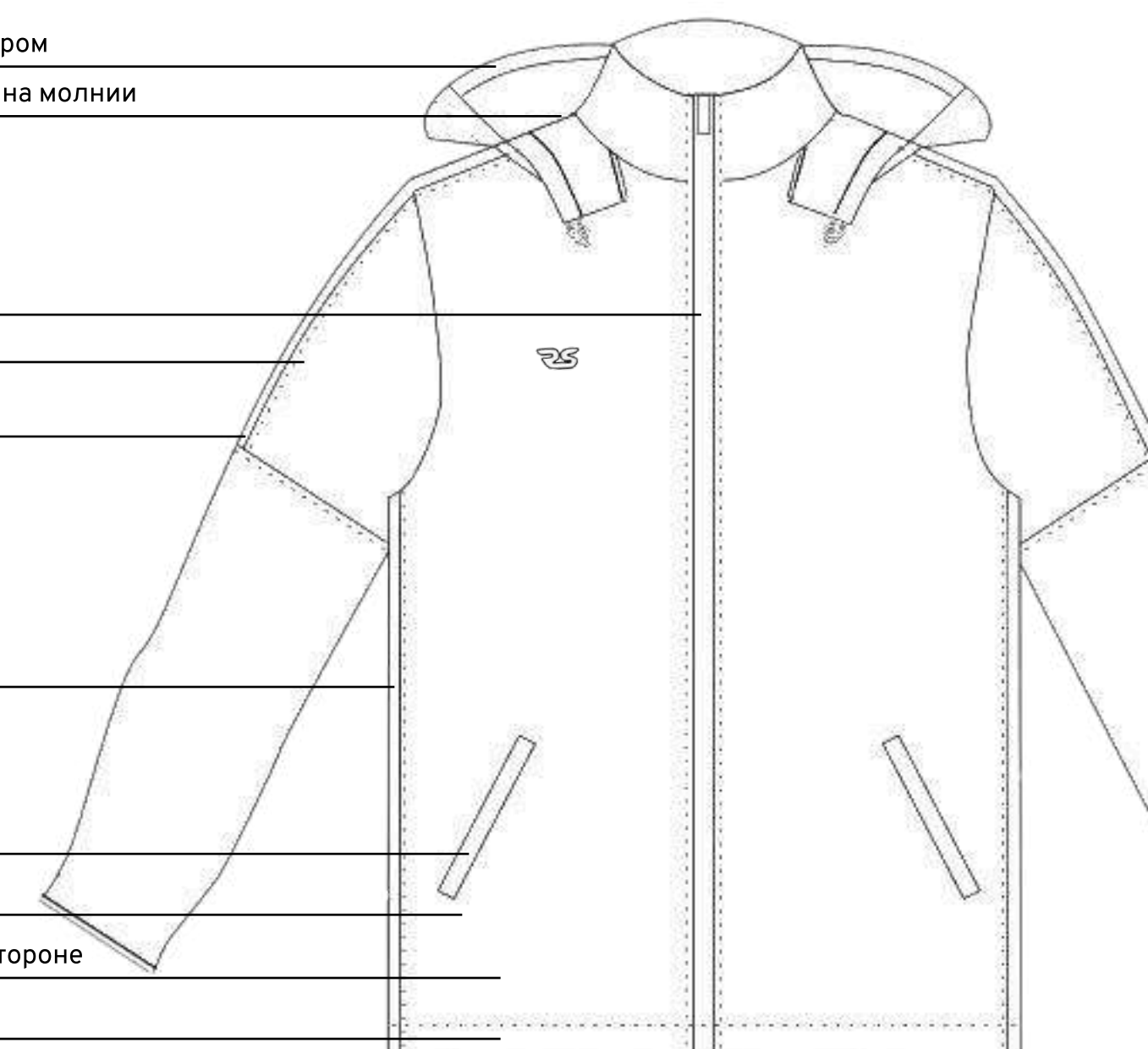

REGLAN

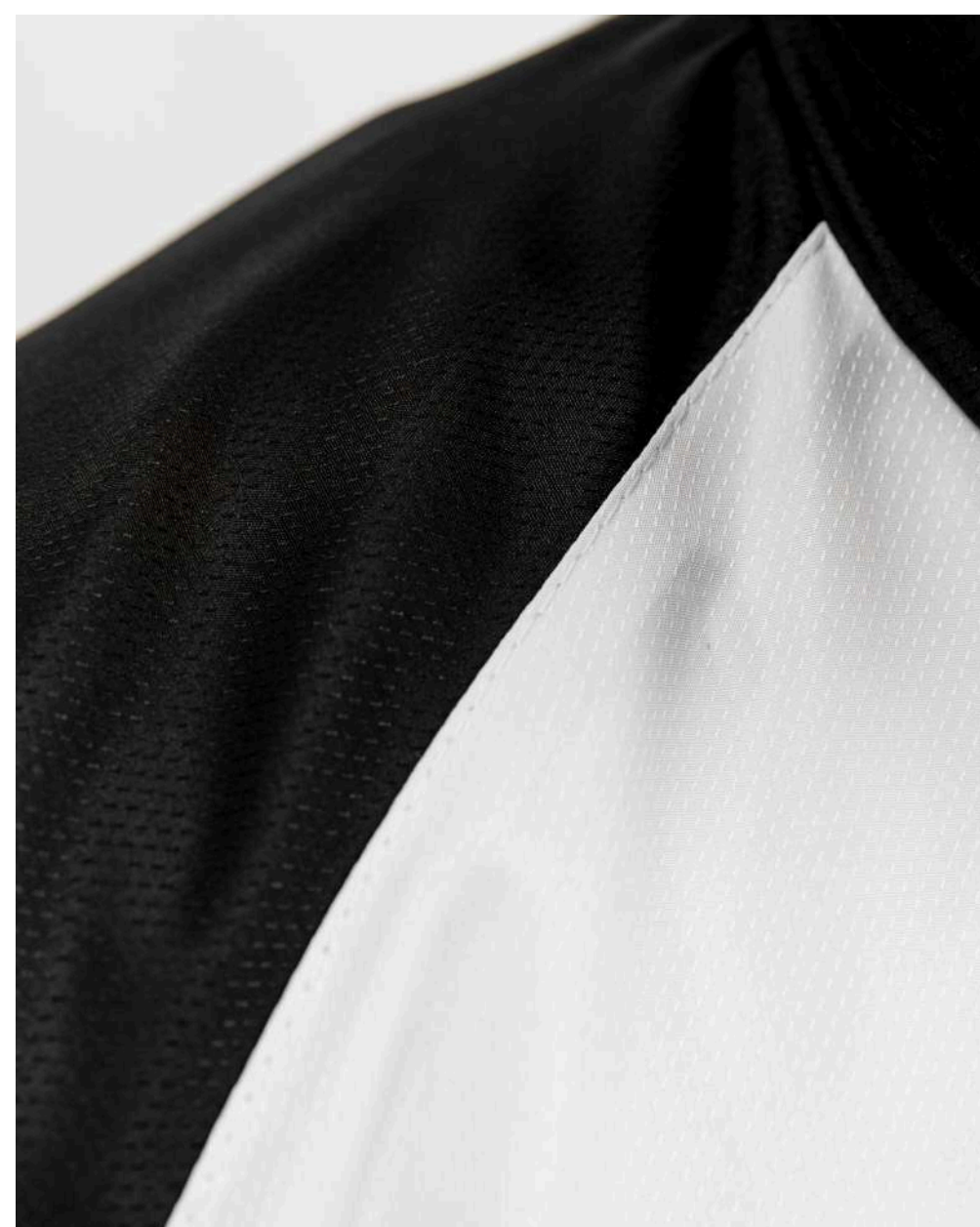
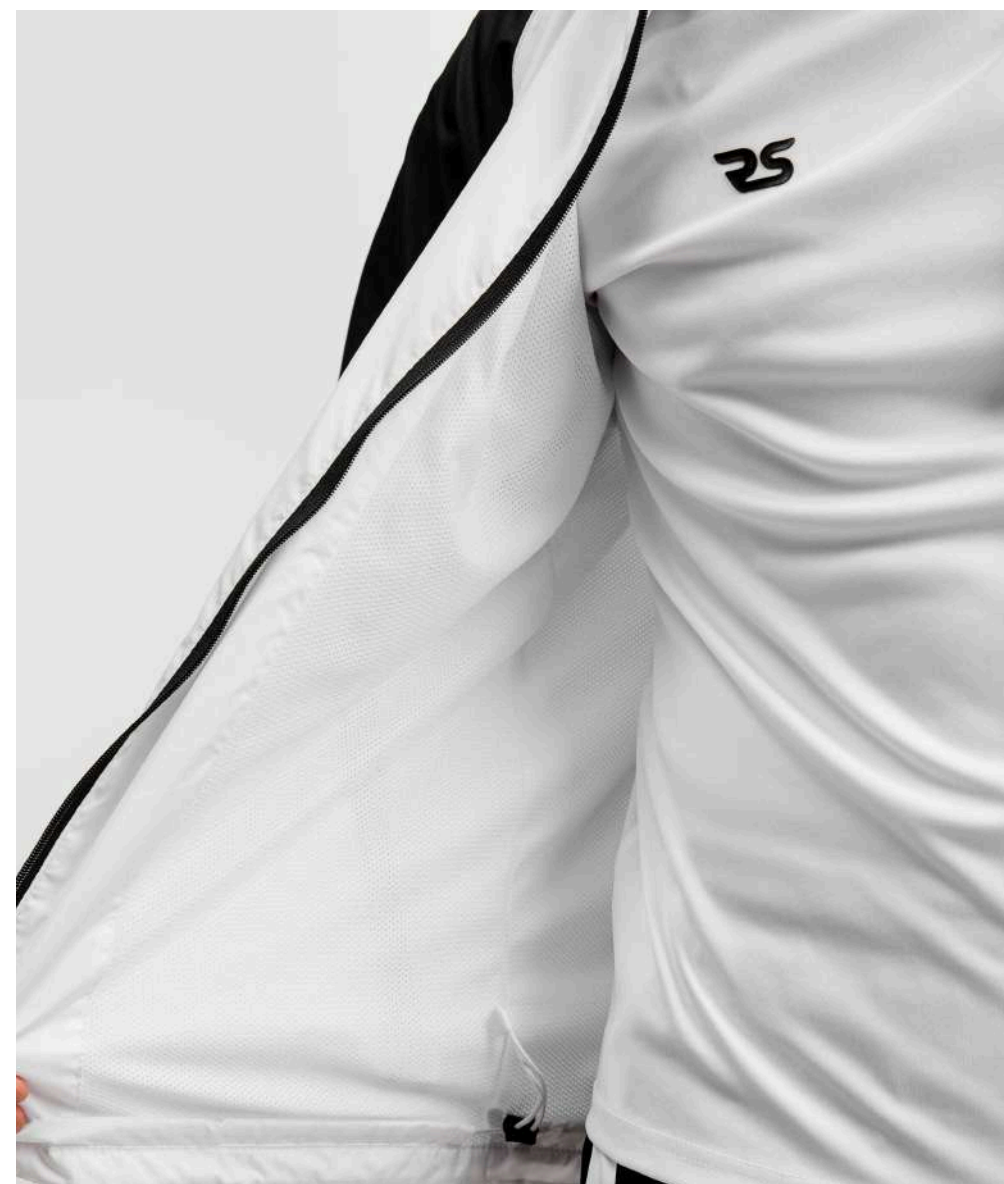

О модели

Ветрозащитные куртки

Ветрозащитная куртка REGLAN

- Водонепроницаемый материал
- Подкладка из сетки
- Полуавтоматические замки на молниях
- Утяжки в нижней части куртки
- Скрытый капюшон

Варианты исполнения

Base

Базовые цвета ткани Ponge или Dewspo. Стоимость дополнительного нанесения рассчитывается отдельно.

Standart

Сублимированная ткань Ponge или Dewspo. Нанесение методом сублимации включено в стоимость.

Возможны любые варианты цветов и дизайна

Капюшон со средней частью и фиксатором

Воротник стойка с потайным карманом на молнии

Застежка на молнии

Рукава реглан

Карман листочка на молнии

Подклад из сетки

Кулилка с фиксатором на внутренней стороне

Низ куртки обтачкой

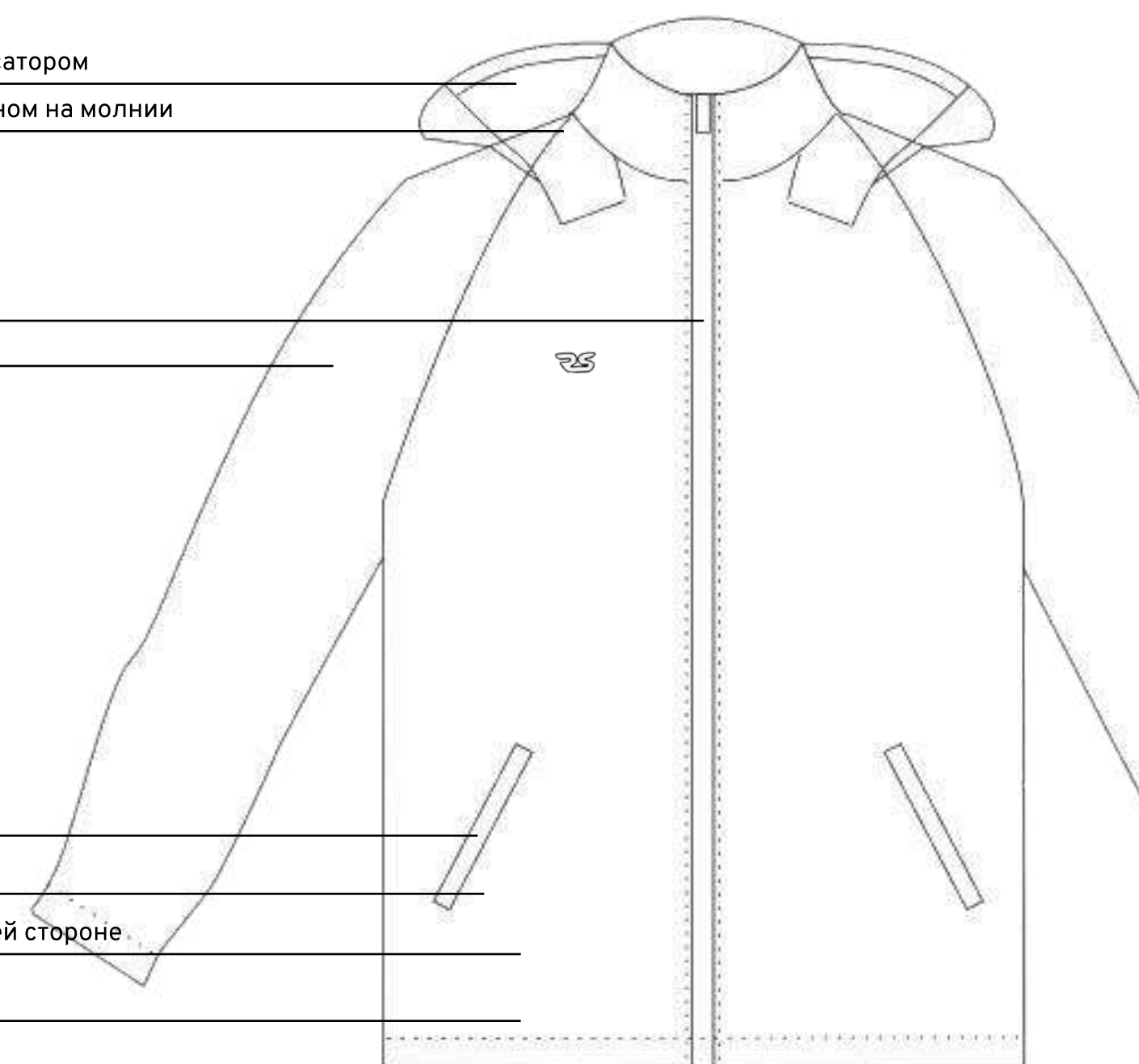

SPARTAK

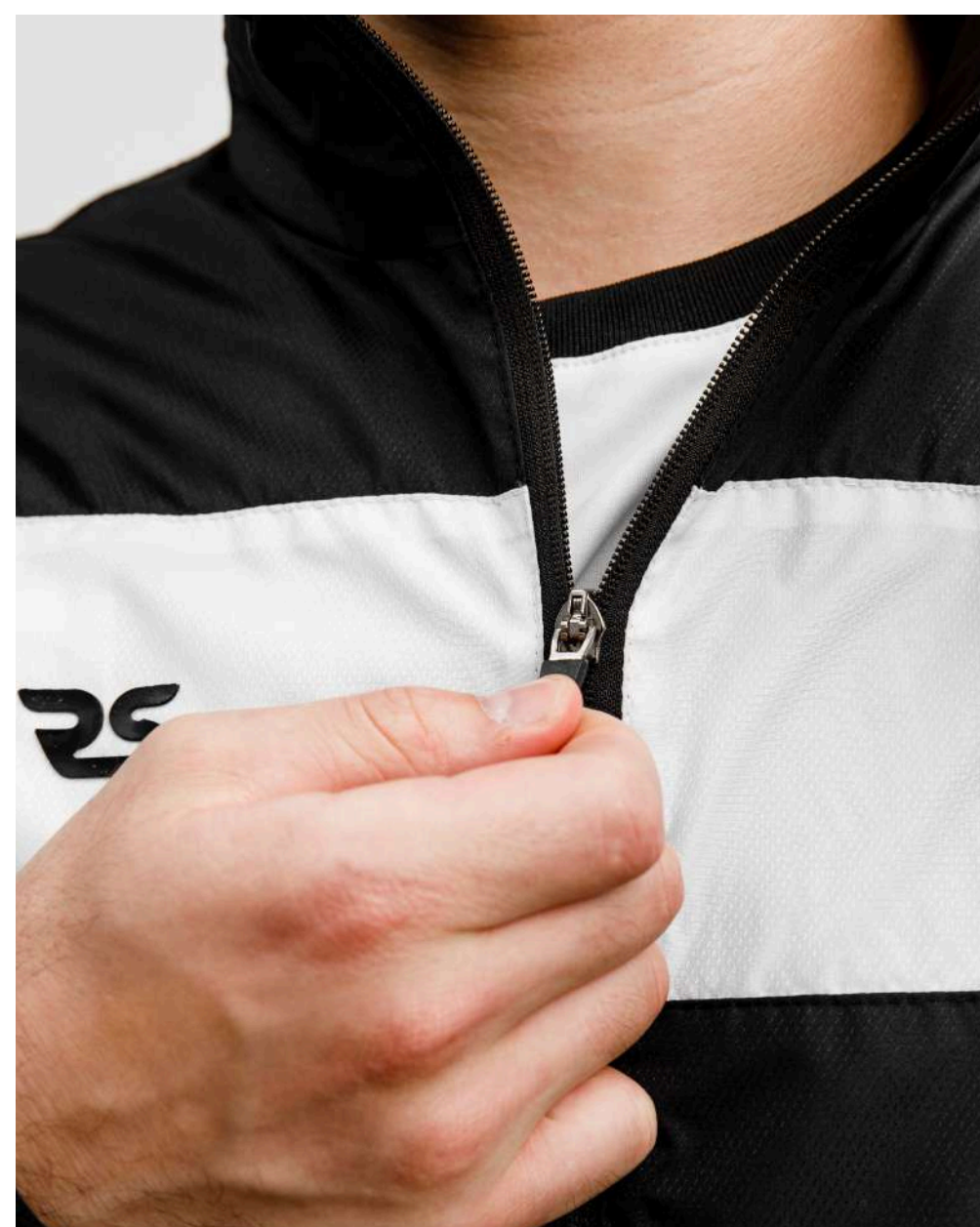

О модели

Ветрозащитные куртки

Ветрозащитная куртка SPARTAK

- Водонепроницаемый материал
- Подкладка из сетки
- Полуавтоматические замки на молниях
- Утяжки в нижней части куртки
- Скрытый капюшон

Варианты исполнения

Base

Базовые цвета ткани Ponge или Dewspo. Стоимость дополнительного нанесения рассчитывается отдельно.

Standart

Сублимированная ткань Ponge или Dewspo. Нанесение методом сублимации включено в стоимость.

Возможны любые варианты цветов и дизайна

Капюшон со средней частью и фиксатором

Воротник стойка с потайным карманом на молнии

Застежка на молнии

Горизонтальная вставка на полочке

Втачной рукав

Карман листочка на молнии

Подклад из сетки

Кулиска с фиксатором на внутренней стороне

Низ куртки обтачкой

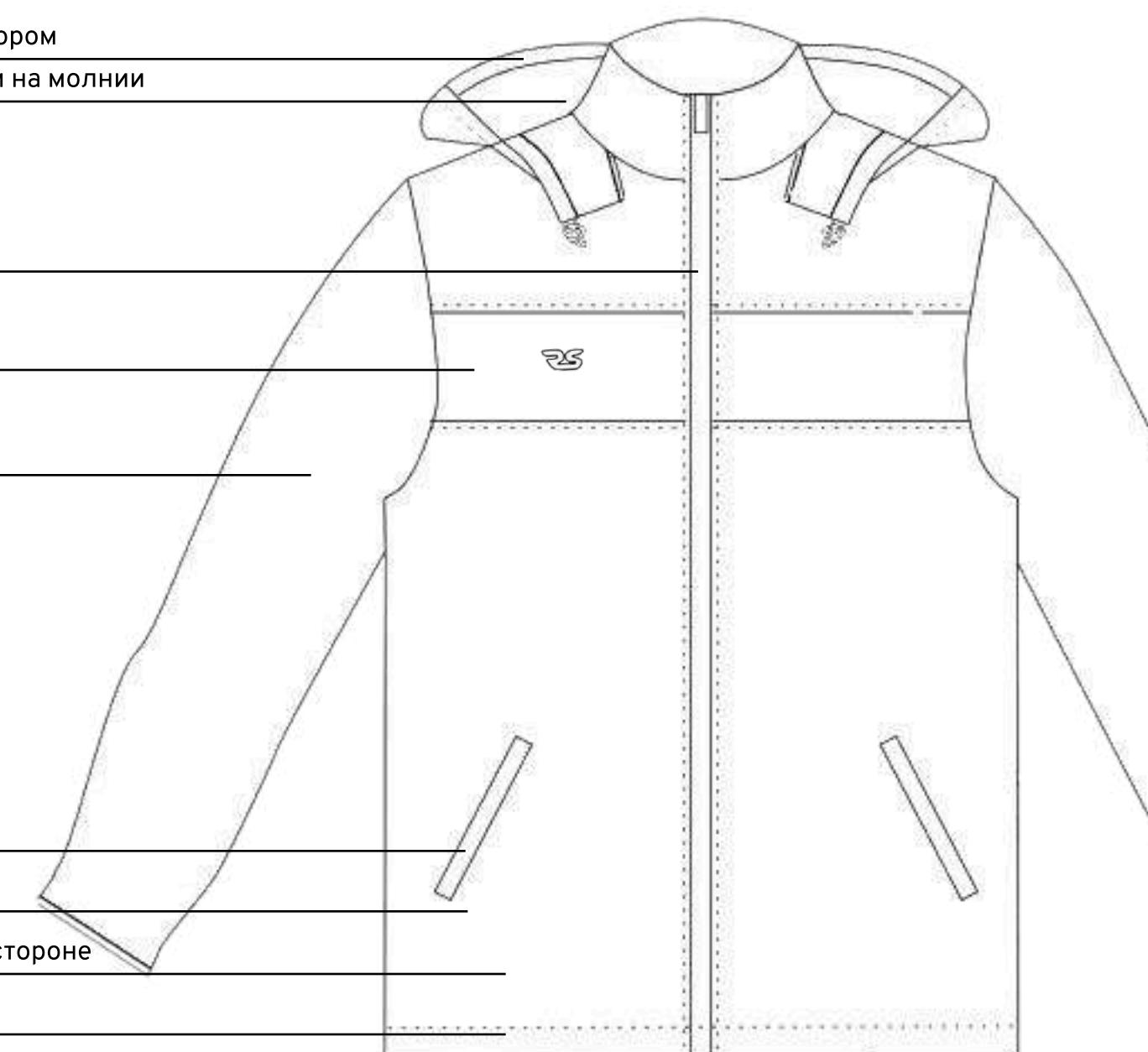

SPORTING

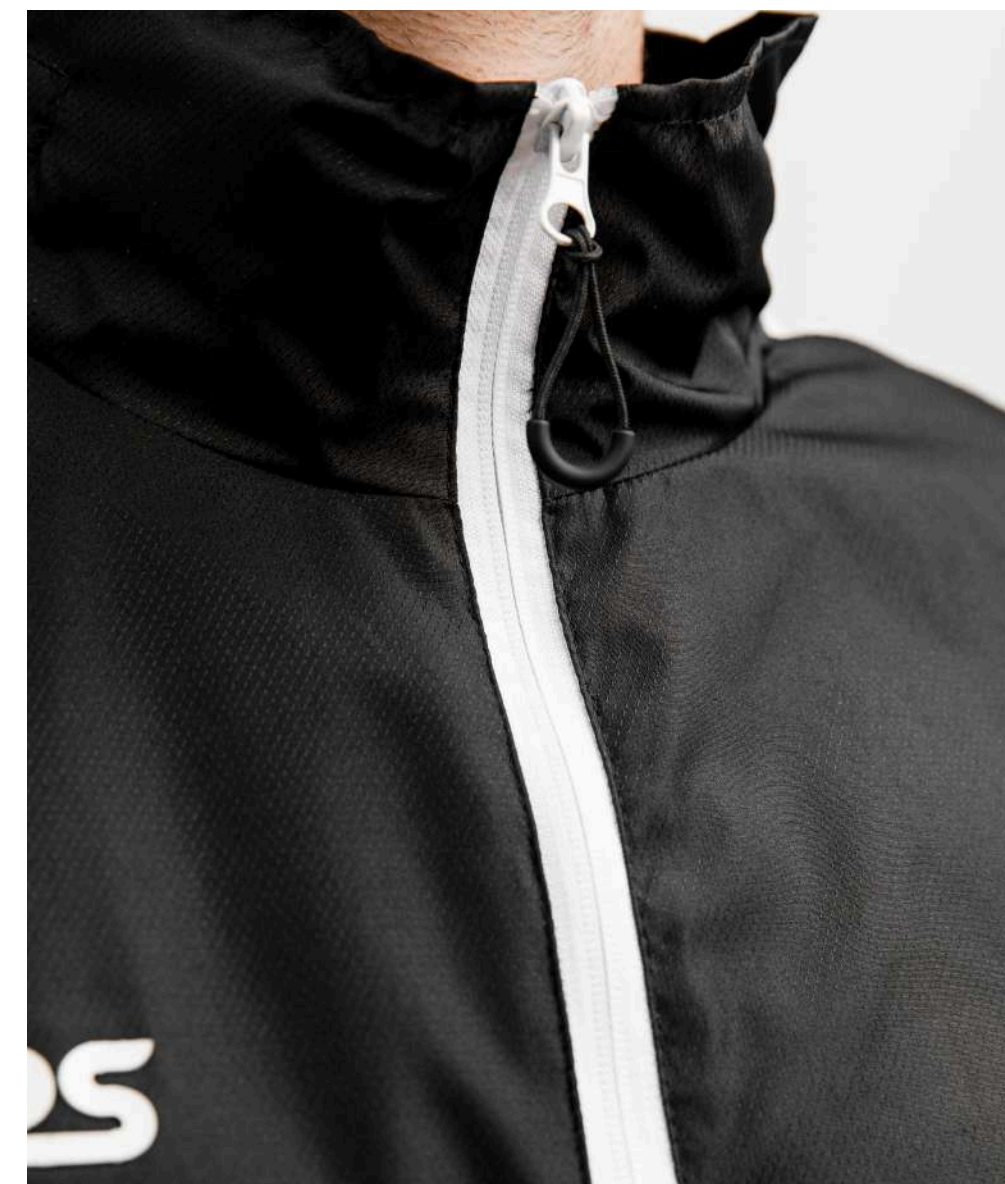

О модели

Ветрозащитные куртки

Ветрозащитная куртка SPORTING

- Водонепроницаемый материал
- Подкладка из сетки
- Полуавтоматические замки на молниях
- Утяжки в нижней части куртки
- Скрытый капюшон

Варианты исполнения

Base

Базовые цвета ткани Ponge или Dewspo. Стоимость дополнительного нанесения рассчитывается отдельно.

Standart

Сублимированная ткань Ponge или Dewspo. Нанесение методом сублимации включено в стоимость.

Возможны любые варианты цветов и дизайна

Капюшон со средней частью и фиксатором

Воротник стойка с потайным карманом на молнии

Застежка на молнии

Втачной рукав

Плечевая вставка до низа рукава

Боковая вставка

Карман листочка на молнии

Подклад из сетки

Кулиска с фиксатором на внутренней стороне

Низ куртки обтачкой

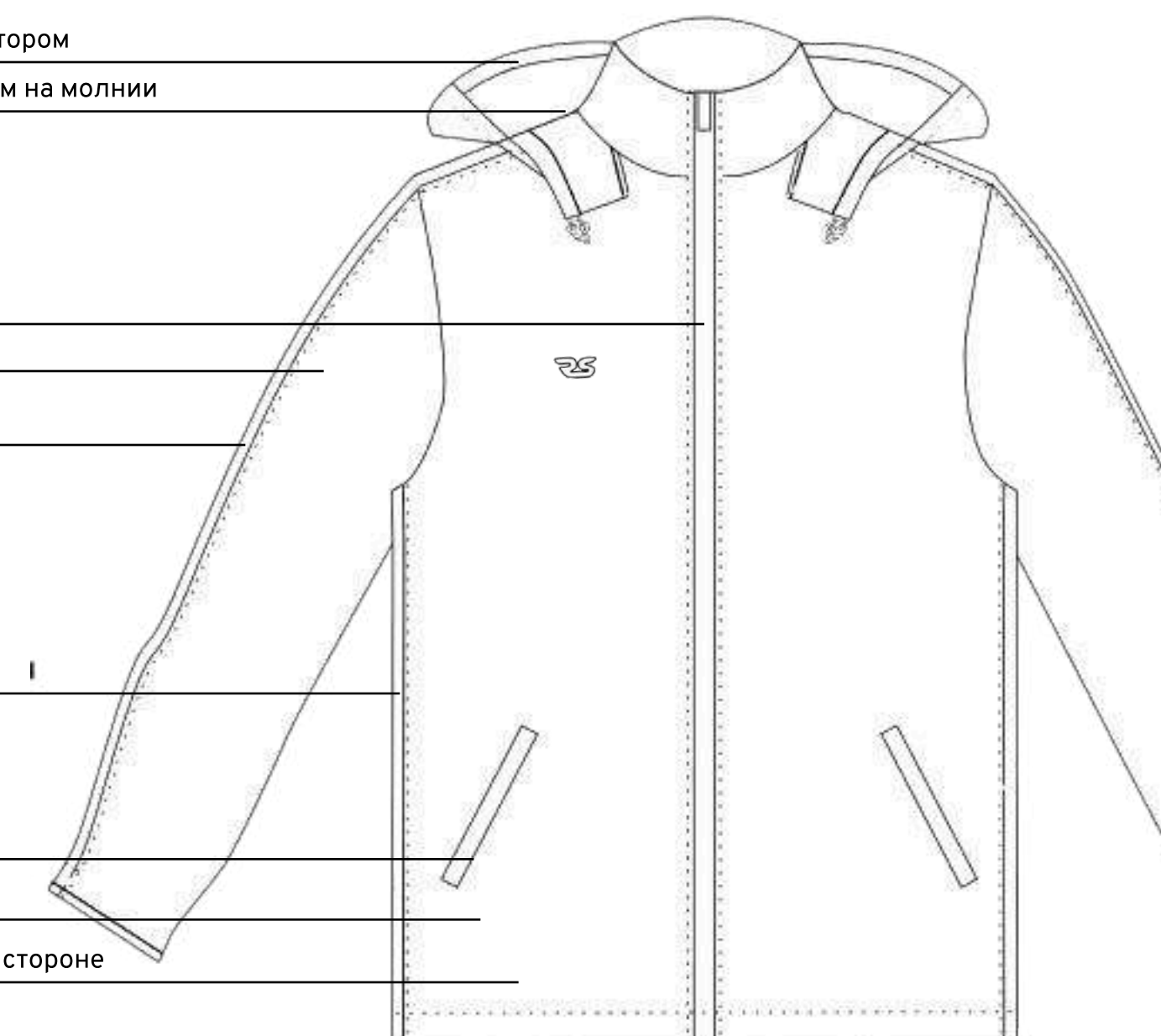

VICTORY

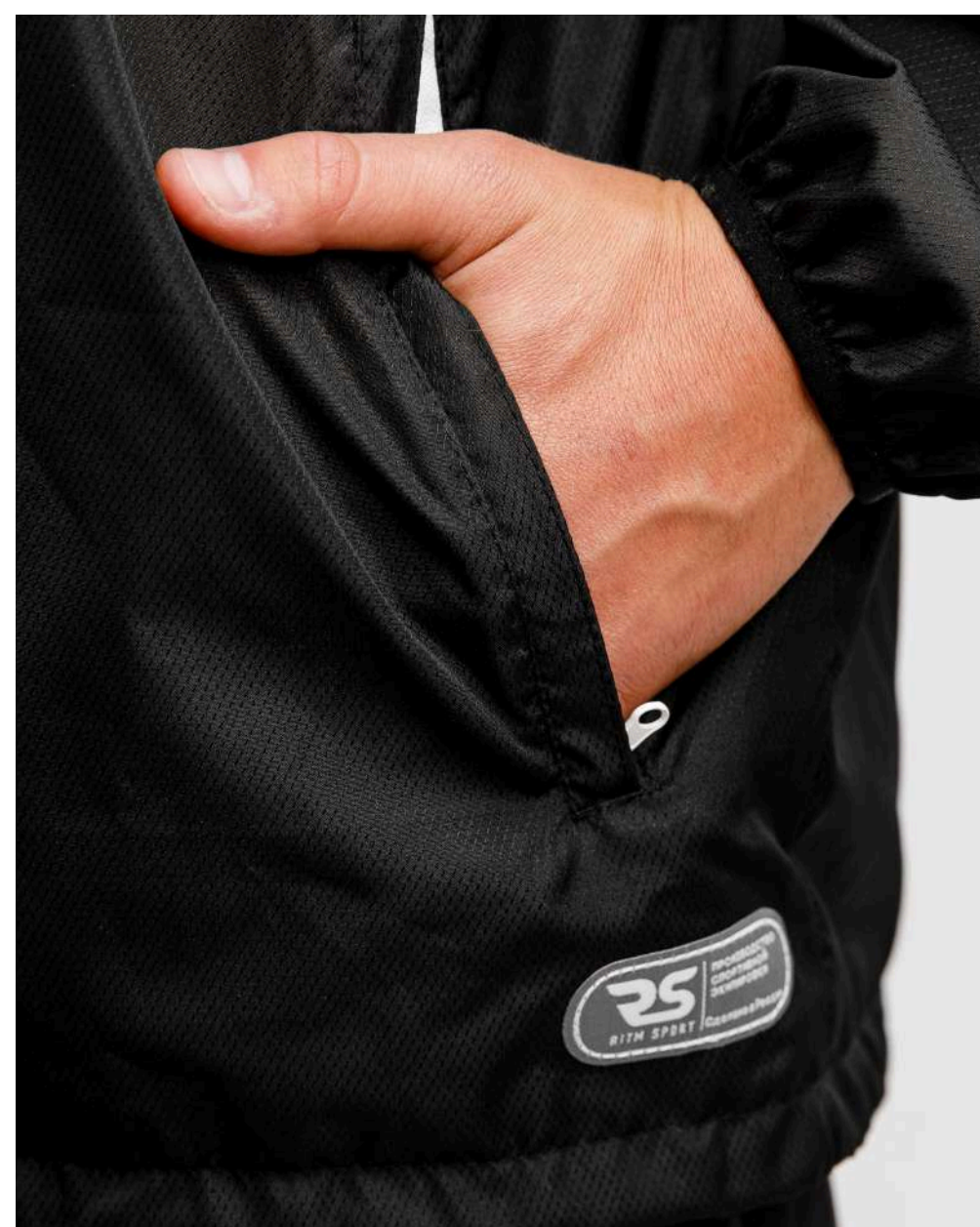

О модели

Ветрозащитные куртки

Ветрозащитная куртка VICTORY

- Водонепроницаемый материал
- Подкладка из сетки
- Полуавтоматические замки на молниях
- Утяжки в нижней части куртки
- Скрытый капюшон

Варианты исполнения

Base

Базовые цвета ткани Ponge или Dewspo. Стоимость дополнительного нанесения рассчитывается отдельно.

Standart

Сублимированная ткань Ponge или Dewspo. Нанесение методом сублимации включено в стоимость.

Возможны любые варианты цветов и дизайна

Капюшон со средней частью и фиксатором

Воротник стойка с потайным карманом на молнии

Застежка на молнии

V-образная вставка на полочке

Втачной рукав

Карман листочка на молнии

Подклад из сетки

Кулиска с фиксатором на внутренней стороне

Низ куртки обтачкой

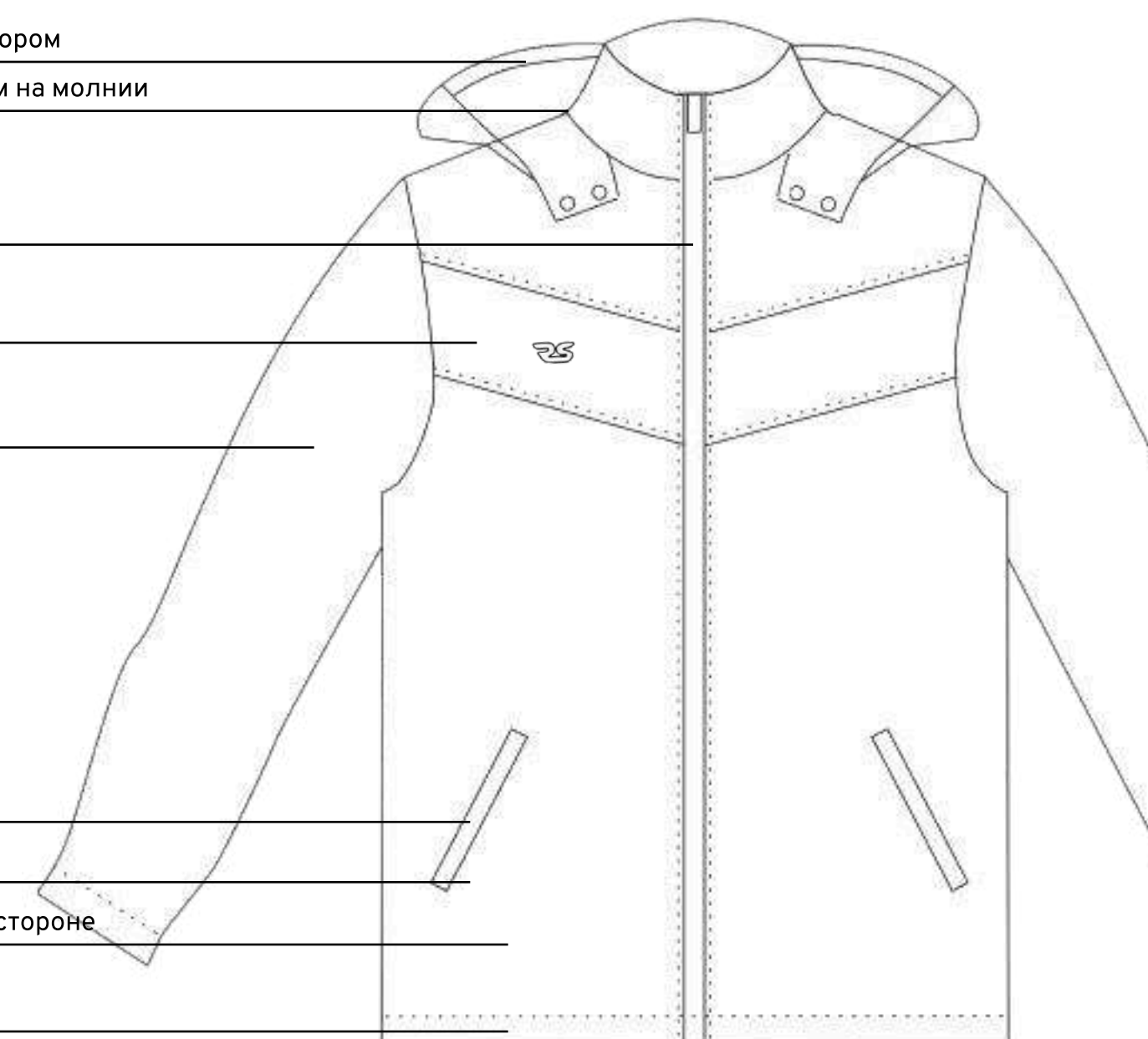

СПОРТИВНЫЕ КОСТЮМЫ



CLASSIC

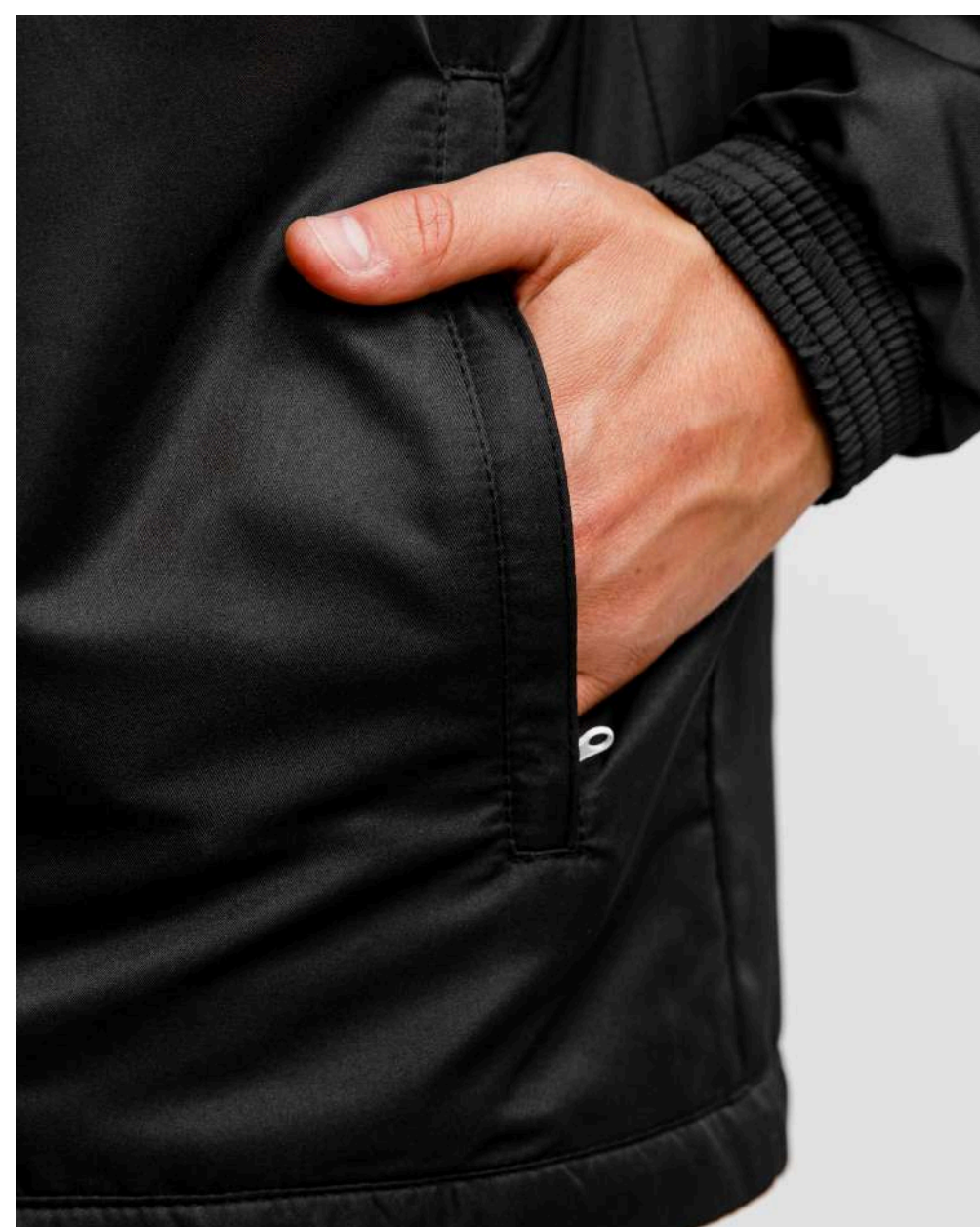

О модели

Спортивные костюмы

Куртка парадная CLASSIC

- Подклад из сетки
- Втачной рукав
- Карманы листочка с молнией
- Притачной пояс по низу куртки
- Утяжки для регулировки

Варианты исполнения

Base

Базовые цвета ткани Brash или Prima Stretch. Стоимость дополнительного нанесения рассчитывается отдельно.

Standart

Сублимированная ткань Brash или Prima Stretch. Нанесение методом сублимации включено в стоимость.

Premium

Базовые цвета или сублимированная ткань Dalgik. Нанесение методом сублимации включено в стоимость.

Возможны любые варианты цветов и дизайна

Воротник стойка

Застежка на молнии

Втачной рукав

Подклад сетка

Карманы листочка на застежке молнии

Низ рукава окантован бейкой

По низу с внутренней стороны кулиска с фиксатором

Низ куртки притачной пояс

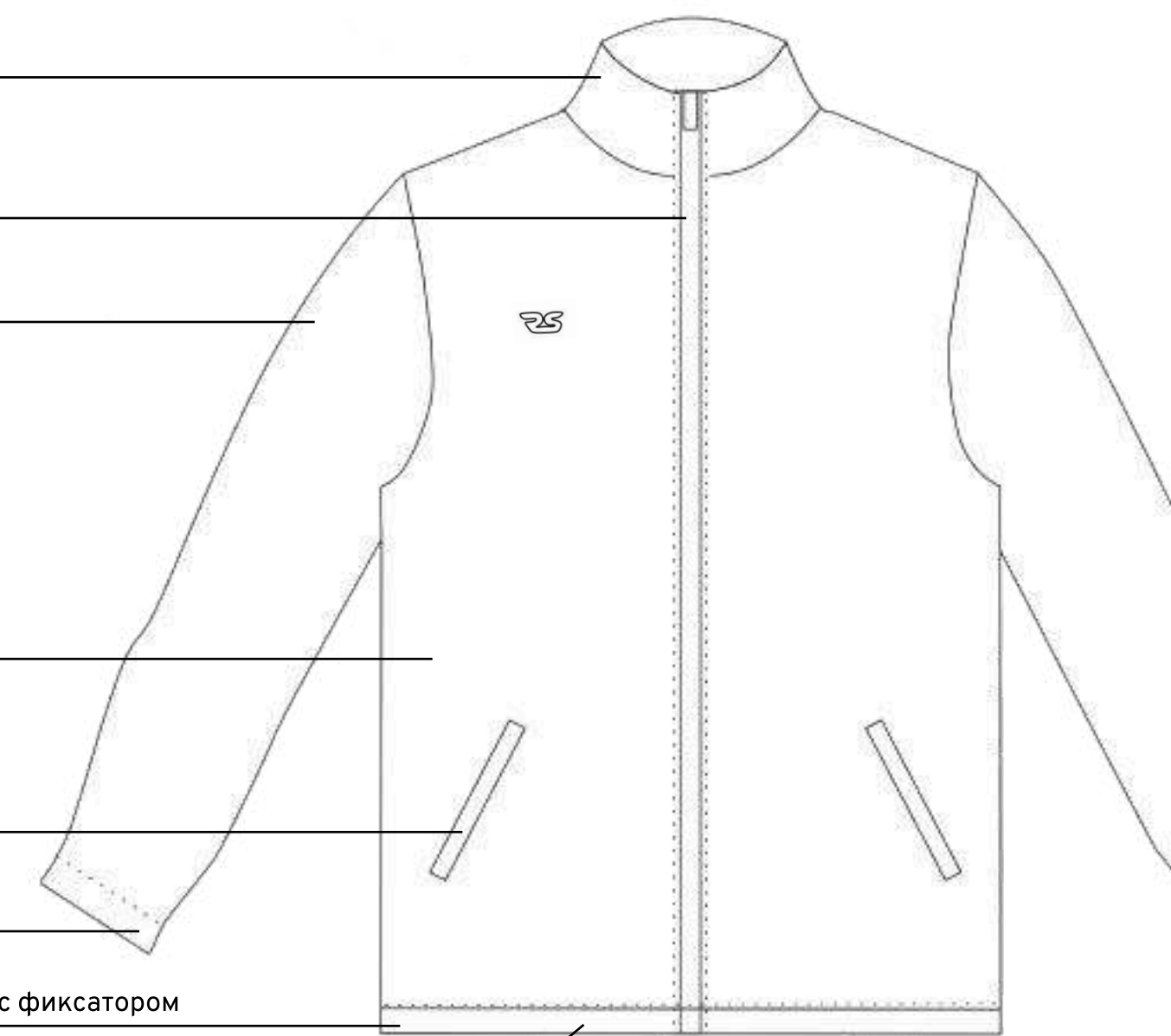

ORIGINAL

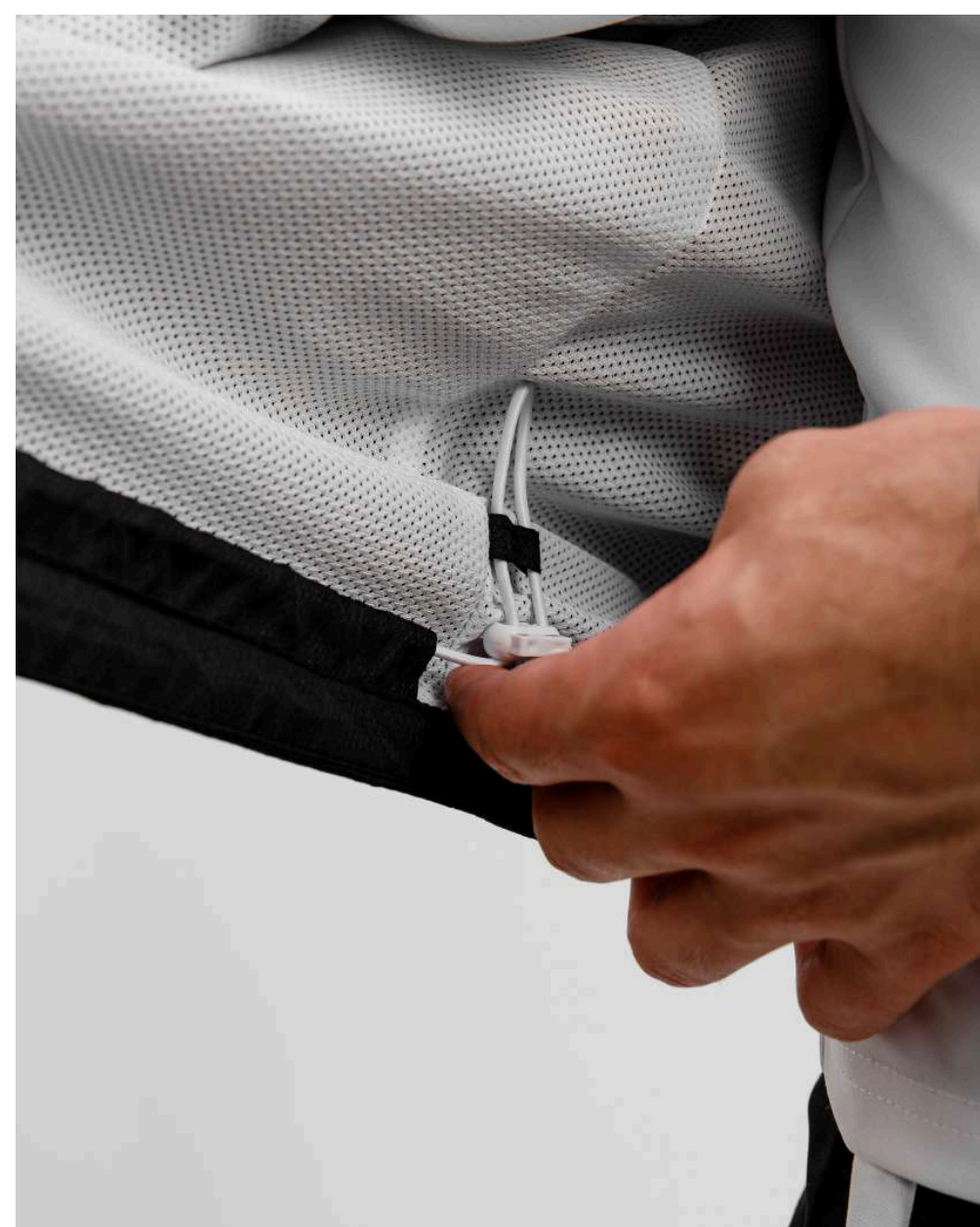

О модели

Спортивные костюмы

Куртка парадная ORIGINAL

- Подклад из сетки
- Втачной рукав
- Карманы листочка с молнией
- Притачной пояс по низу куртки
- Утяжки для регулировки

Варианты исполнения

Base

Базовые цвета ткани Brash или Prima Stretch. Стоимость дополнительного нанесения рассчитывается отдельно.

Standart

Сублимированная ткань Brash или Prima Stretch. Нанесение методом сублимации включено в стоимость.

Premium

Базовые цвета или сублимированная ткань Dalgik. Нанесение методом сублимации включено в стоимость.

Возможны любые варианты цветов и дизайна

Воротник стойка

Застежка на молнии

Плечевая вставка до подреза рукава

Втачной рукав

Боковая вставка

Подклад сетка

Карманы листочка на застежке молнии

Низ рукава окантован бейкой

По низу с внутренней стороны кулиска с фиксатором

Низ куртки притачной пояс

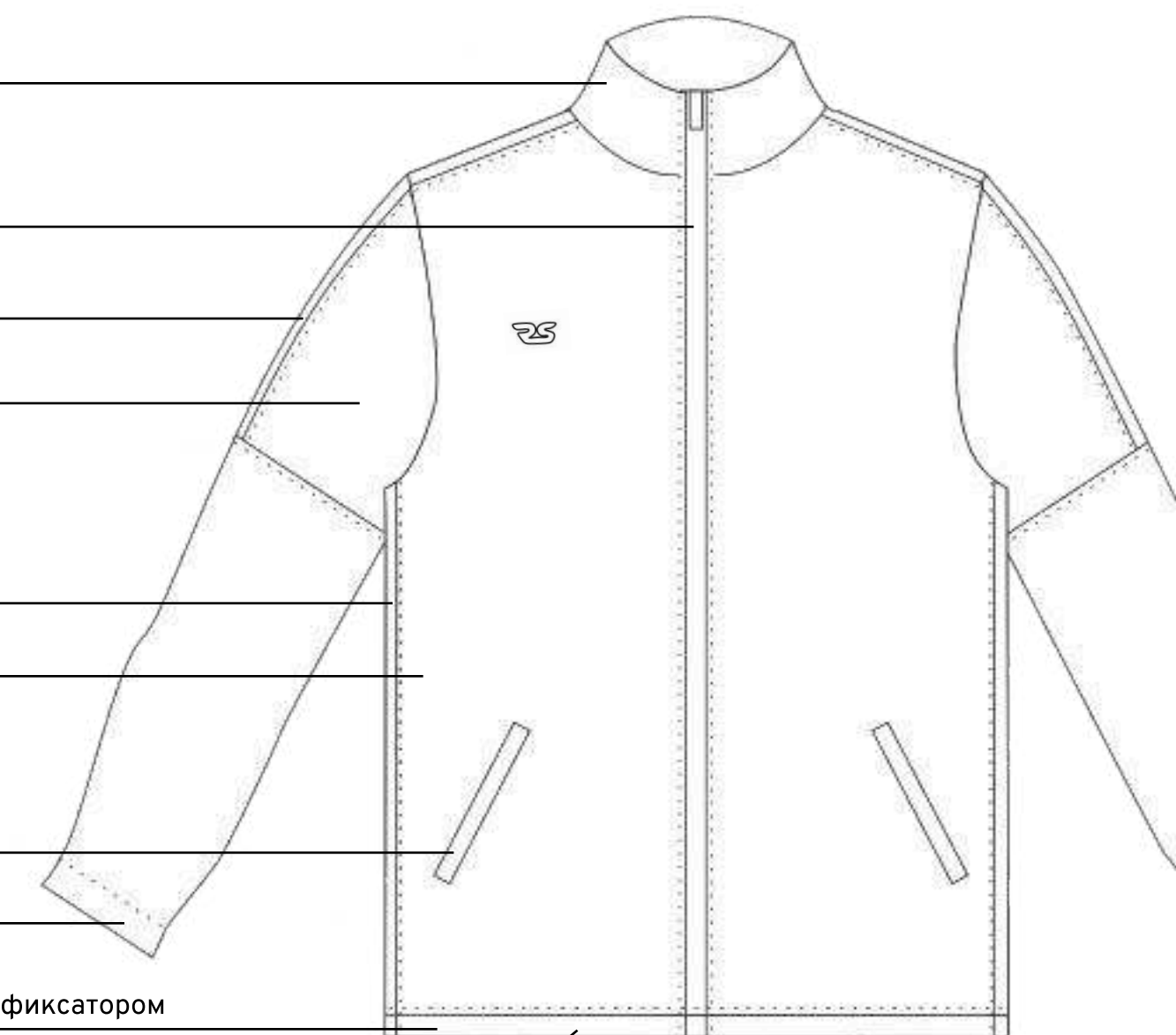

REGLAN

Спортивные костюмы



О модели

Куртка парадная REGLAN

- Рукава реглан
- Подклад из сетки
- Карманы листочка с молнией
- Притачной пояс по низу куртки
- Утяжки для регулировки

Варианты исполнения

Base

Базовые цвета ткани Brash или Prima Stretch. Стоимость дополнительного нанесения рассчитывается отдельно.

Standart

Сублимированная ткань Brash или Prima Stretch. Нанесение методом сублимации включено в стоимость.

Premium

Базовые цвета или сублимированная ткань Dalgik. Нанесение методом сублимации включено в стоимость.

Возможны любые варианты цветов и дизайна

Воротник стойка

Застежка на молнии

Втачной рукав

Подклад сетка

Карманы листочка на застежке молнии

Низ рукава окантован бейкой

По низу с внутренней стороны кулиска с фиксатором

Низ куртки притачной пояс

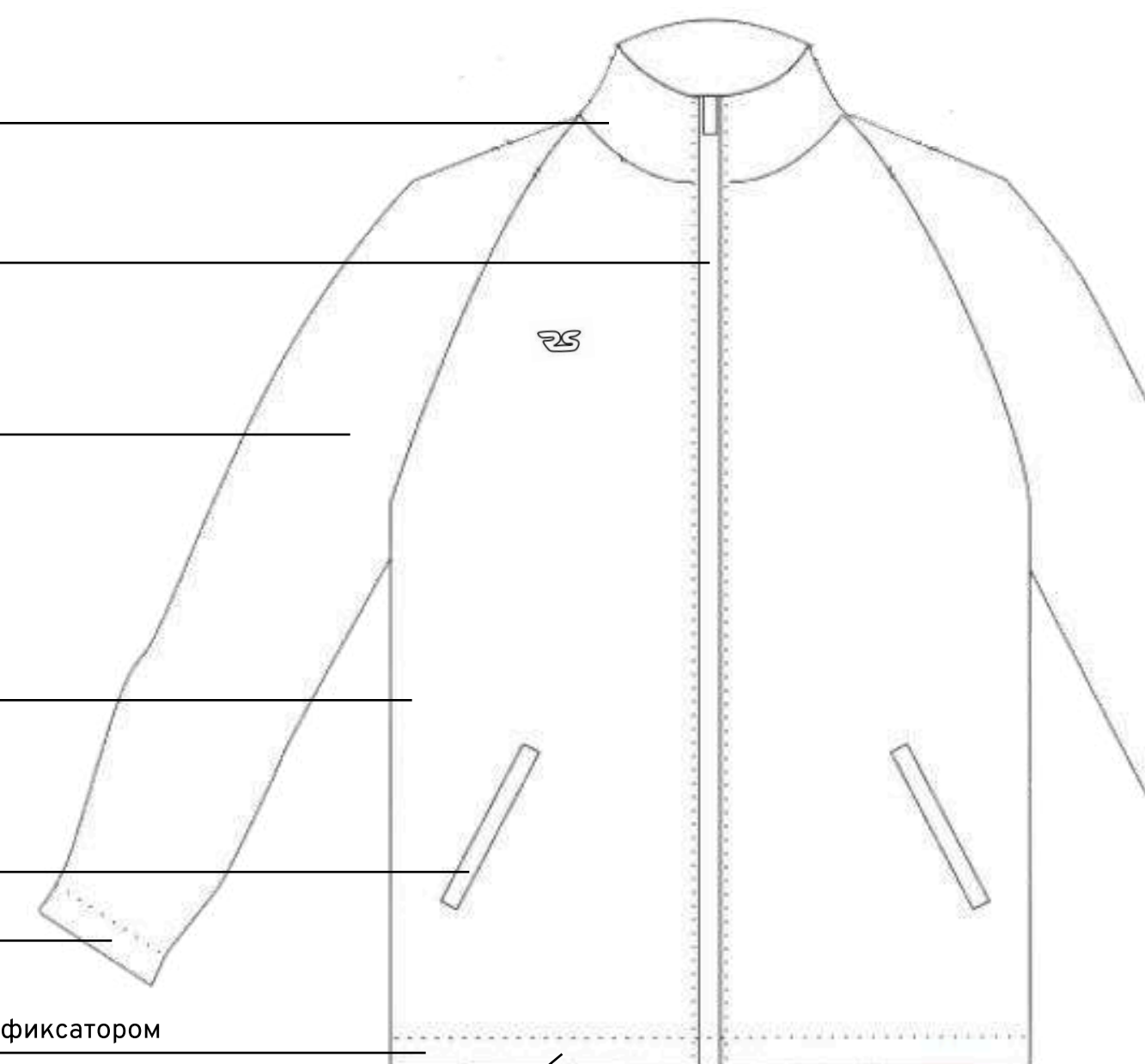

SPARTAK



О модели

Куртка парадная SPARTAK

- Широкая вставка на груди
- Втачной рукав
- Карманы листочка с молнией
- Притачной пояс по низу куртки
- Утяжки для регулировки

Варианты исполнения

Base

Базовые цвета ткани Brash или Prima Stretch. Стоимость дополнительного нанесения рассчитывается отдельно.

Standart

Сублимированная ткань Brash или Prima Stretch. Нанесение методом сублимации включено в стоимость.

Premium

Базовые цвета или сублимированная ткань Dalgik. Нанесение методом сублимации включено в стоимость.

Возможны любые варианты цветов и дизайна

Спортивные костюмы

Воротник стойка

Застежка на молнии

Втачной рукав

Горизонтальная вставка на груди

Подклад сетка

Карманы листочка на застежке молнии

Низ рукава окантован бейкой

По низу с внутренней стороны кулиска с фиксатором

Низ куртки притачной пояс

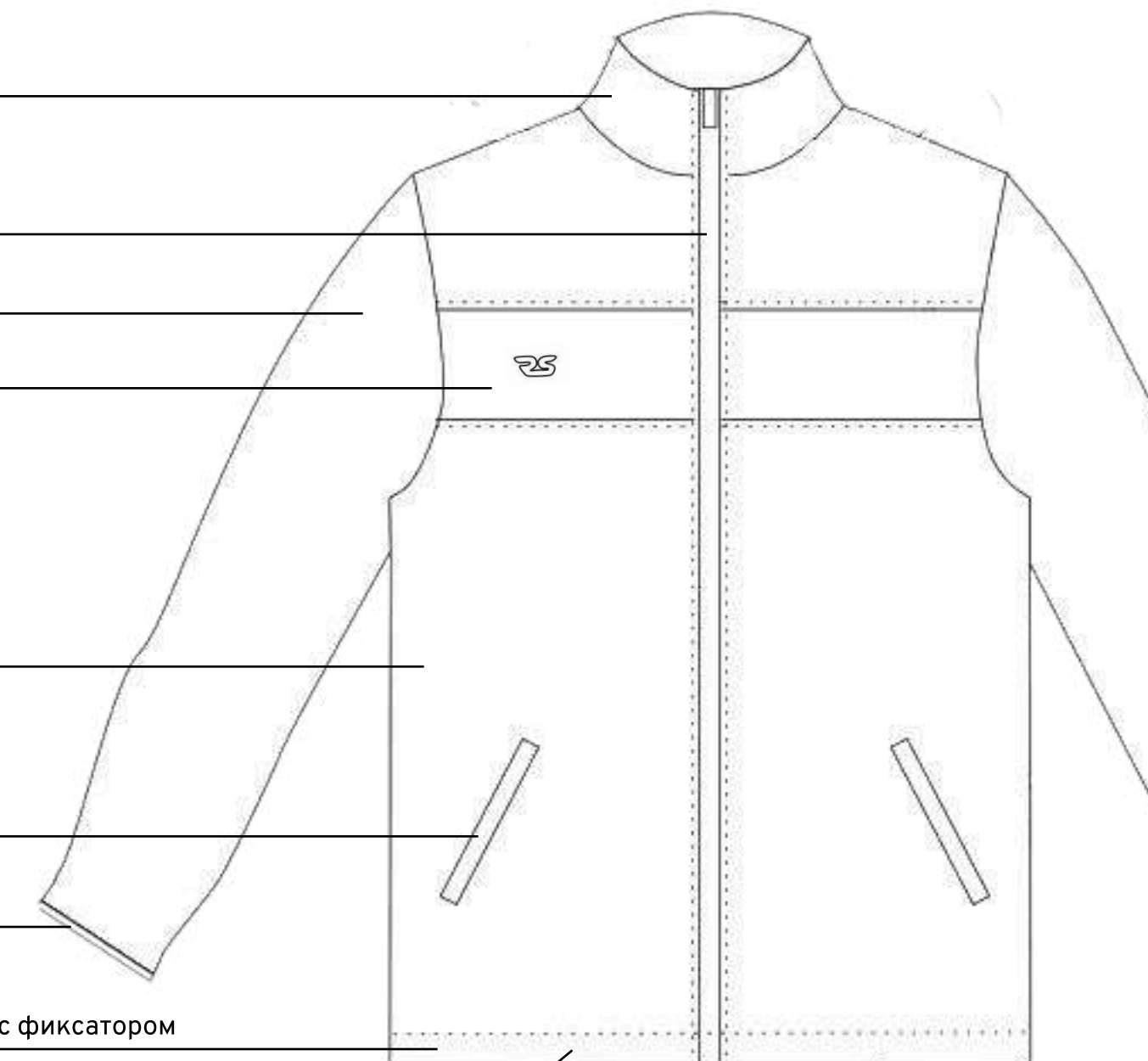

SPORTING

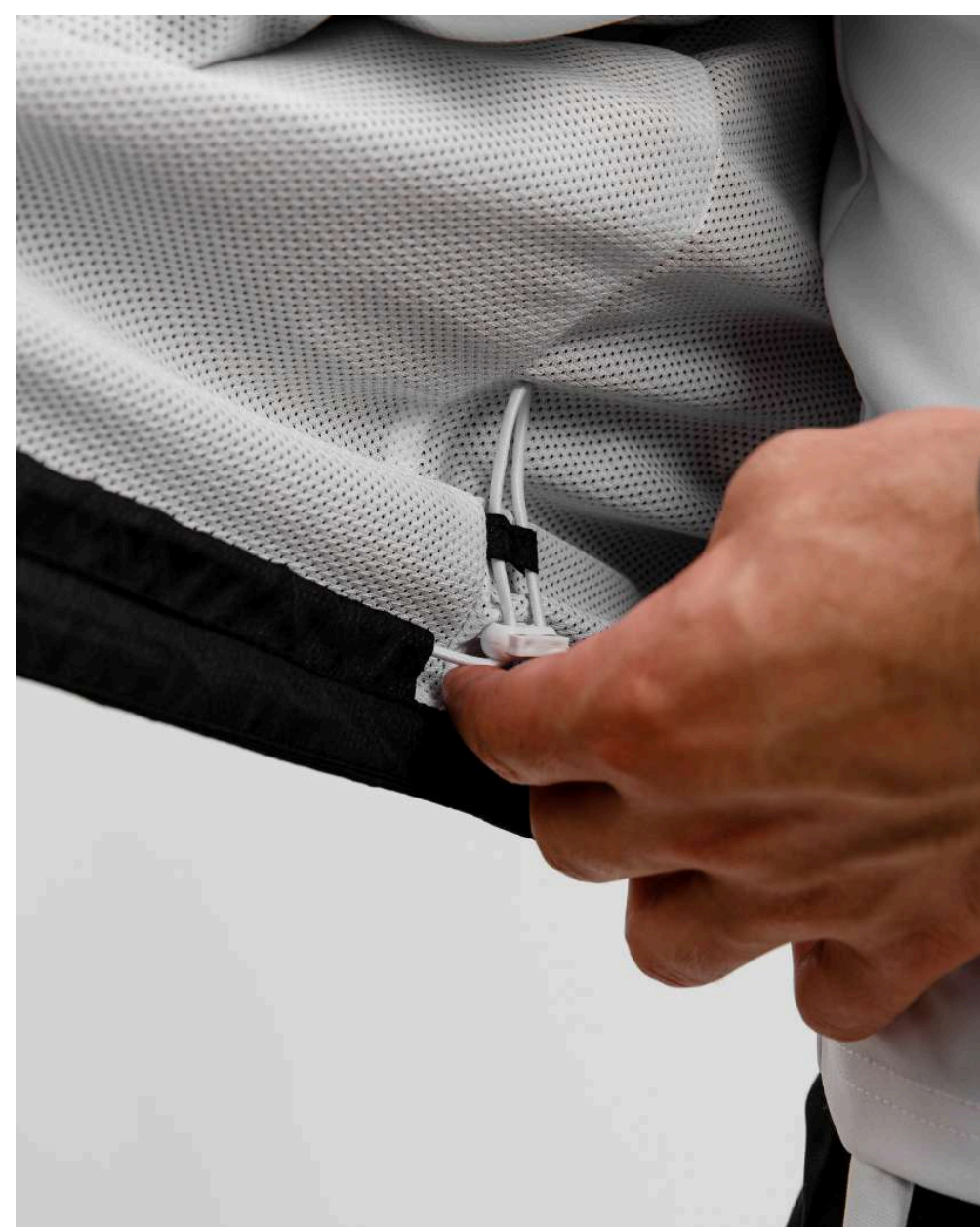

О модели

Куртка парадная SPORTING

- Плечевая вставка до низа рукава
- Втачной рукав
- Карманы листочка с молнией
- Притачной пояс по низу куртки
- Утяжки для регулировки

Варианты исполнения

Base

Базовые цвета ткани Brash или Prima Stretch. Стоимость дополнительного нанесения рассчитывается отдельно.

Standart

Сублимированная ткань Brash или Prima Stretch. Нанесение методом сублимации включено в стоимость.

Premium

Базовые цвета или сублимированная ткань Dalgik. Нанесение методом сублимации включено в стоимость.

Возможны любые варианты цветов и дизайна

Спортивные костюмы

Воротник стойка

Застежка на молнии

Плечевая вставка до низа рукава

Втачной рукав

Боковая вставка

Подклад сетка

Карманы листочка на застежке молнии

Низ рукава окантован эластичной бейкой

По низу с внутренней стороны кулиска с фиксатором

Низ куртки притачной пояс

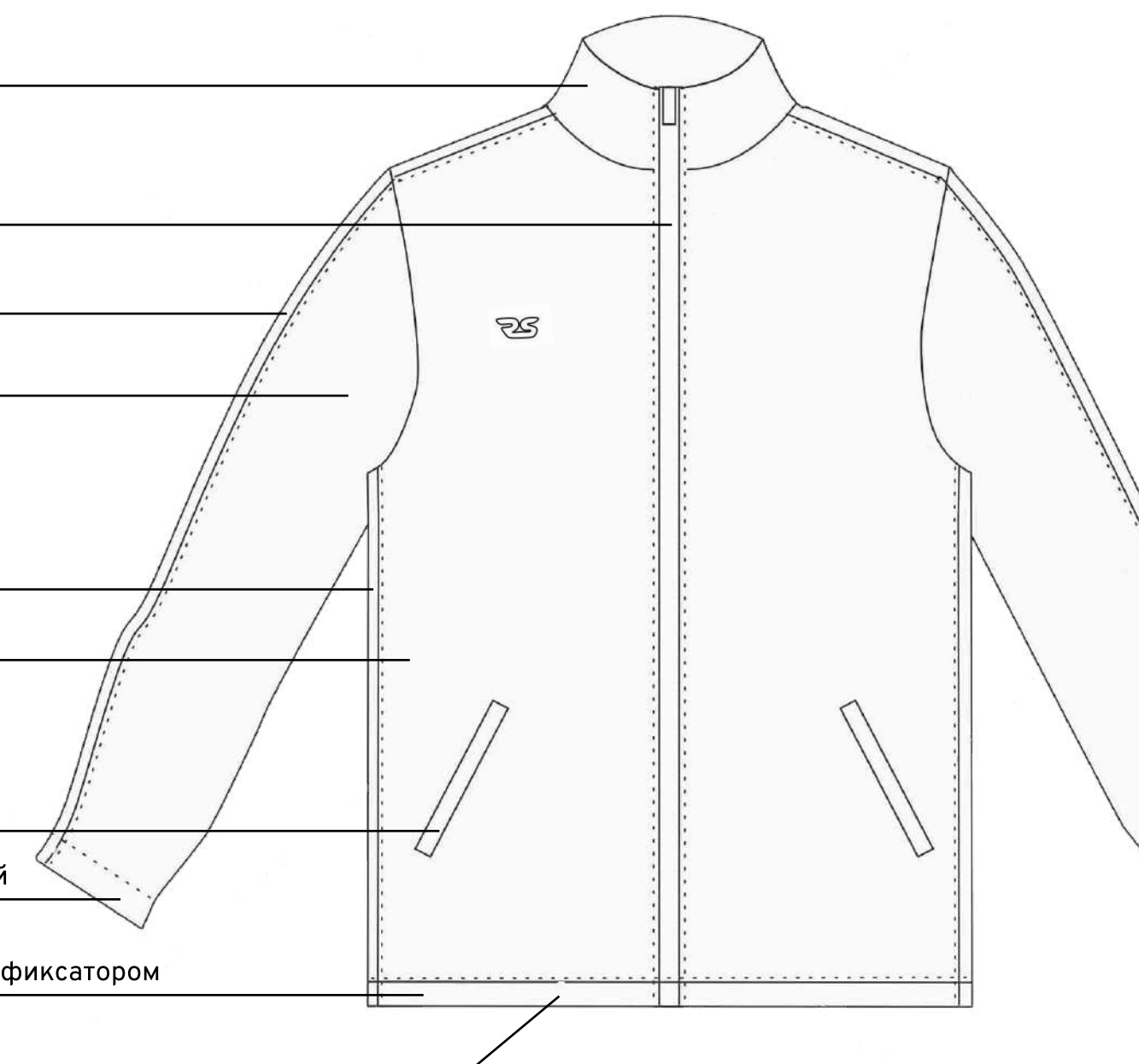

VICTORY



О модели

Куртка парадная VICTORY

- V-образная вставка на груди
- Втачной рукав
- Карманы листочка с молнией
- Притачной пояс по низу куртки
- Утяжки для регулировки

Варианты исполнения

Base

Базовые цвета ткани Brash или Prima Stretch. Стоимость дополнительного нанесения рассчитывается отдельно.

Standart

Сублимированная ткань Brash или Prima Stretch. Нанесение методом сублимации включено в стоимость.

Premium

Базовые цвета или сублимированная ткань Dalgik. Нанесение методом сублимации включено в стоимость.

Возможны любые варианты цветов и дизайна

Спортивные костюмы

Воротник стойка

Застежка на молнии

Втачной рукав

V-образная вставка полочки

Подклад сетка

Карманы листочка на застежке молнии

Низ рукава окантован бейкой

По низу с внутренней стороны кулиска с фиксатором

Низ куртки притачной пояс

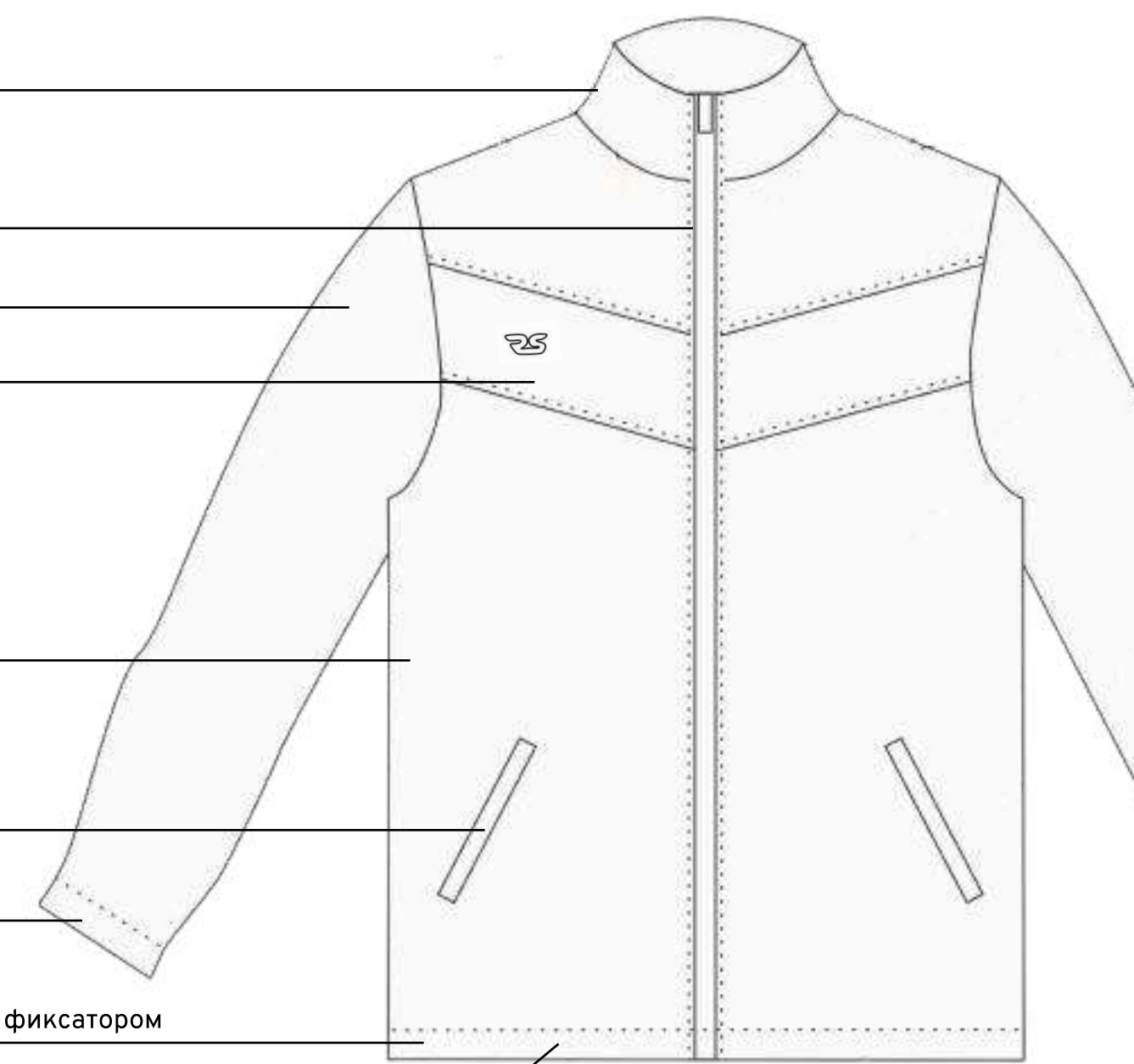

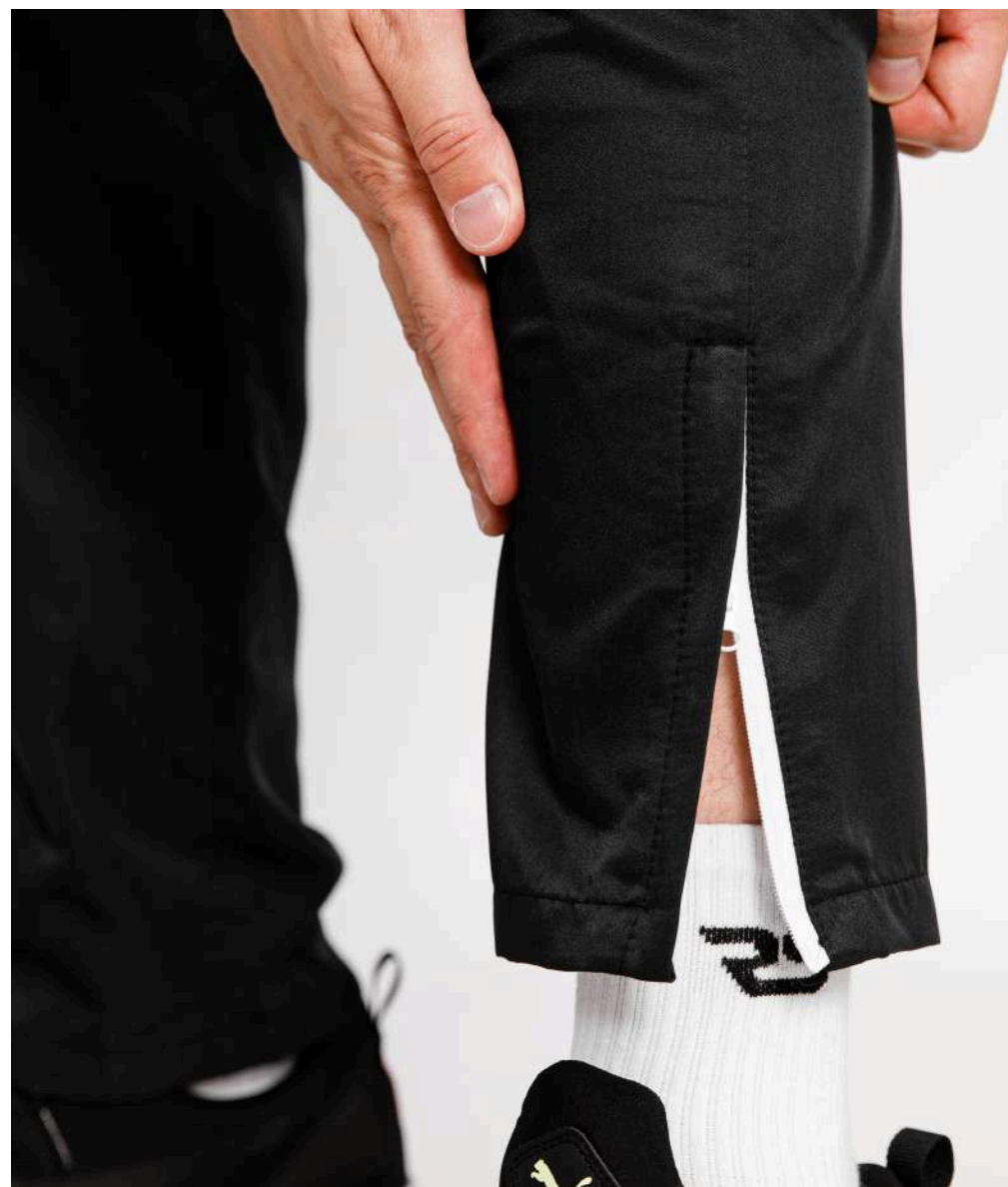

О модели

Штаны парадные CLASSIC

- Прямой крой
- Карманы в боковом шве
- Пояс на резинке со шнурком
- Боковой разрез с молнией внизу
- Подклад из сетки

Варианты исполнения

Base
Базовые цвета ткани Brash или Prima Stretch. Стоимость дополнительного нанесения рассчитывается отдельно.

Standart
Сублимированная ткань Brash или Prima Stretch. Нанесение методом сублимации включено в стоимость.

Premium
Базовые цвета или сублимированная ткань Dalgik. Нанесение методом сублимации включено в стоимость.
Возможны любые варианты цветов и дизайна

Пояс на резинке, шнурок с внутренней стороны пояса

Карман в боковом шве с листочкой на застежку молнию

Штаны прямые

Подклад сетка

По низу штанов в боковом шве разрез на застежку молнию

Низ брюк в подгибку

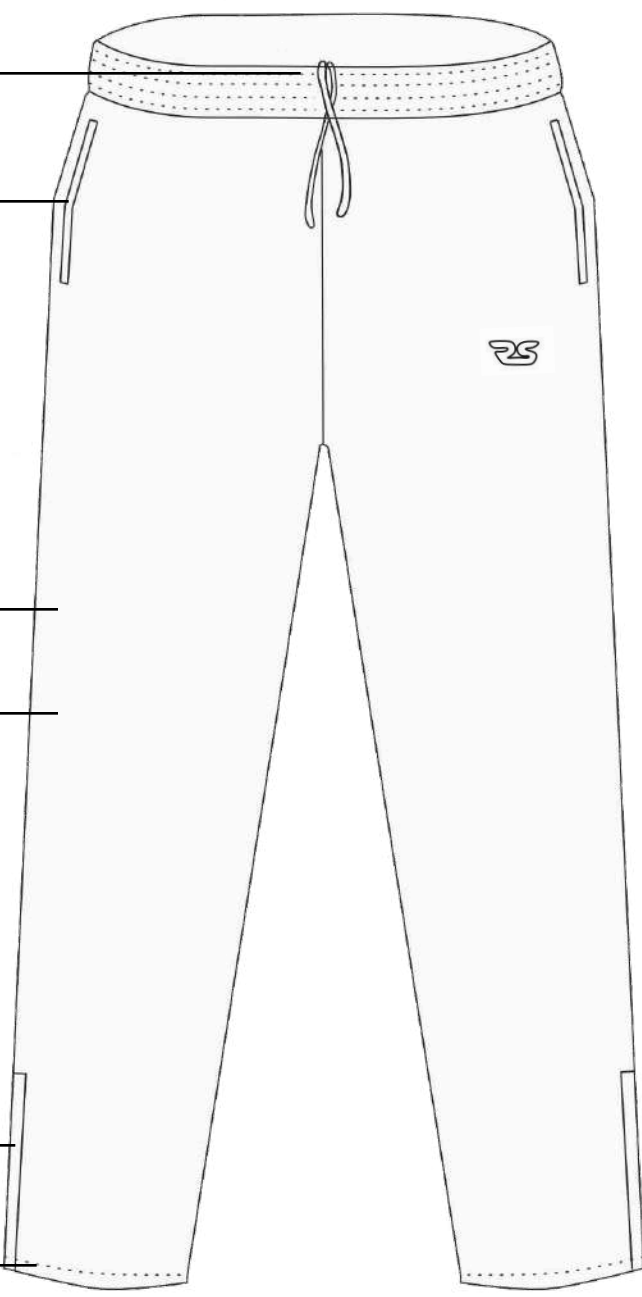

CLASSIC

О модели

Штаны парадные ORIGINAL

- Прямой крой
- Карманы в боковом шве
- Пояс на резинке со шнурком
- Боковой разрез с молнией внизу
- Вставка по передней половине

Варианты исполнения

Base

Базовые цвета ткани Brash или Prima Stretch. Стоимость дополнительного нанесения рассчитывается отдельно.

Standart

Сублимированная ткань Brash или Prima Stretch. Нанесение методом сублимации включено в стоимость.

Premium

Базовые цвета или сублимированная ткань Dalgik. Нанесение методом сублимации включено в стоимость.

Возможны любые варианты цветов и дизайна

Пояс на резинке, шнурок с внутренней стороны пояса

Карман в боковом шве с листочкой на застежку молнию

Вставка по передней половине

Штаны прямые

Подклад сетка

По низу штанов в боковом шве разрез на застежку молнию

Низ брюк в подгибку

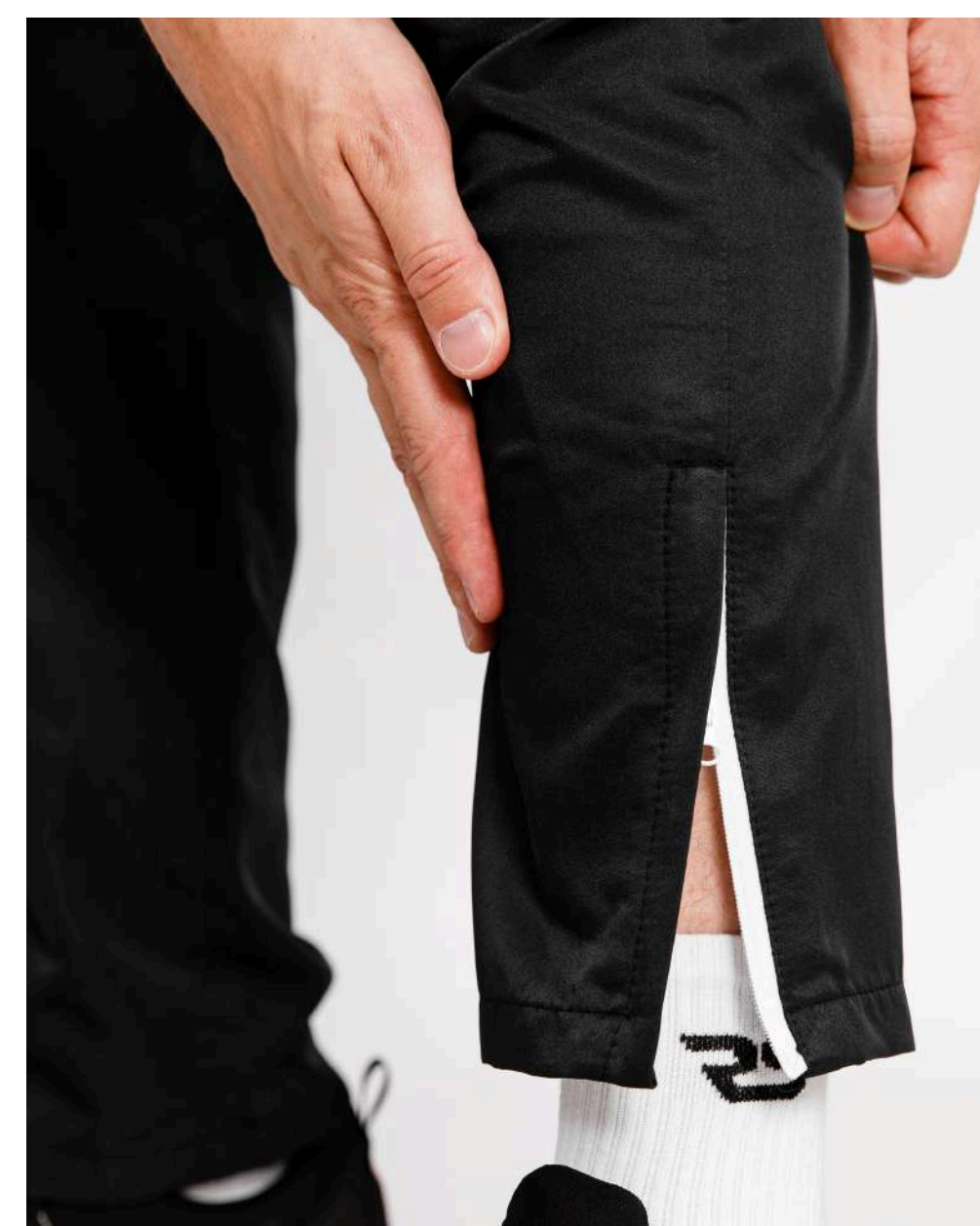
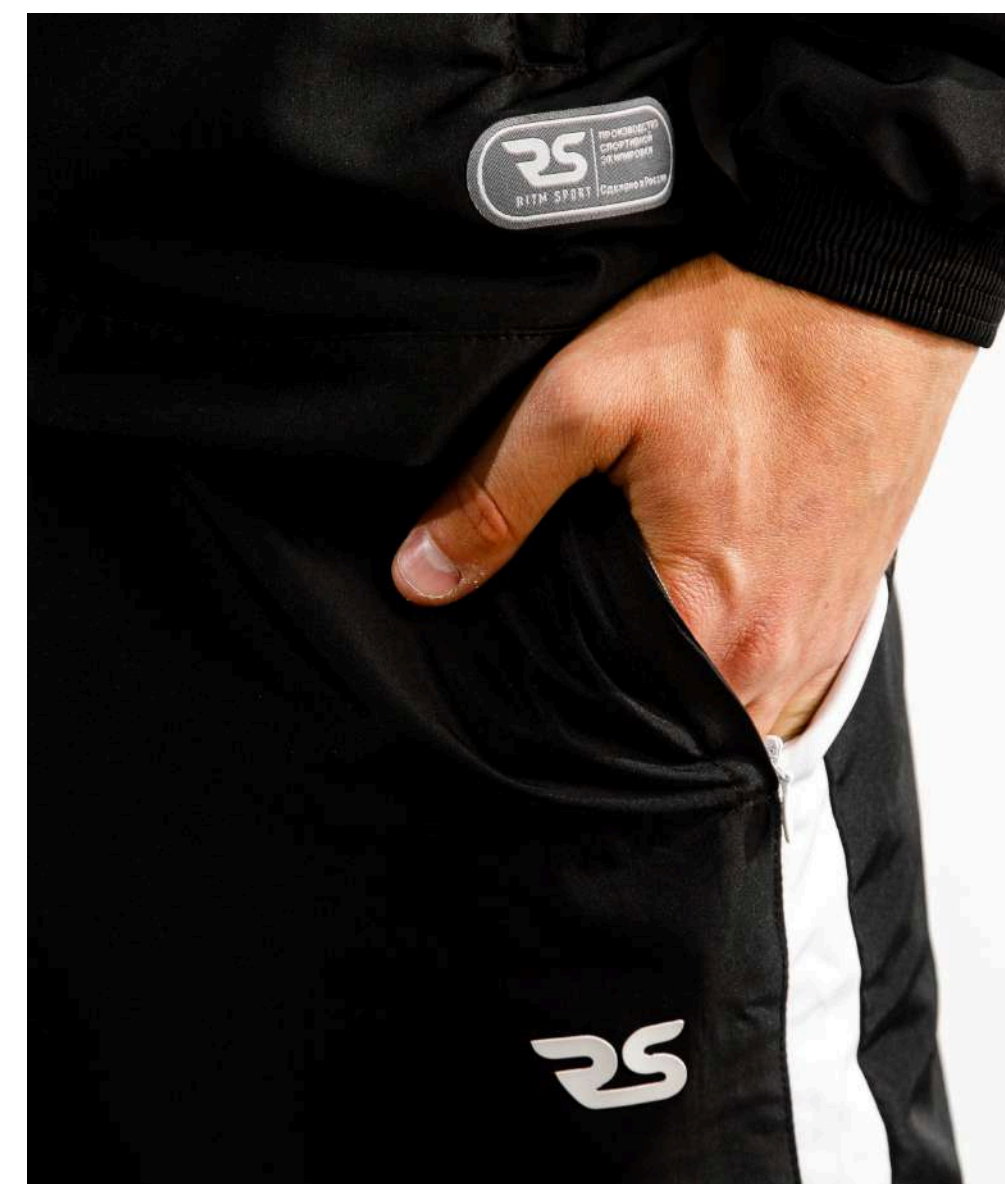
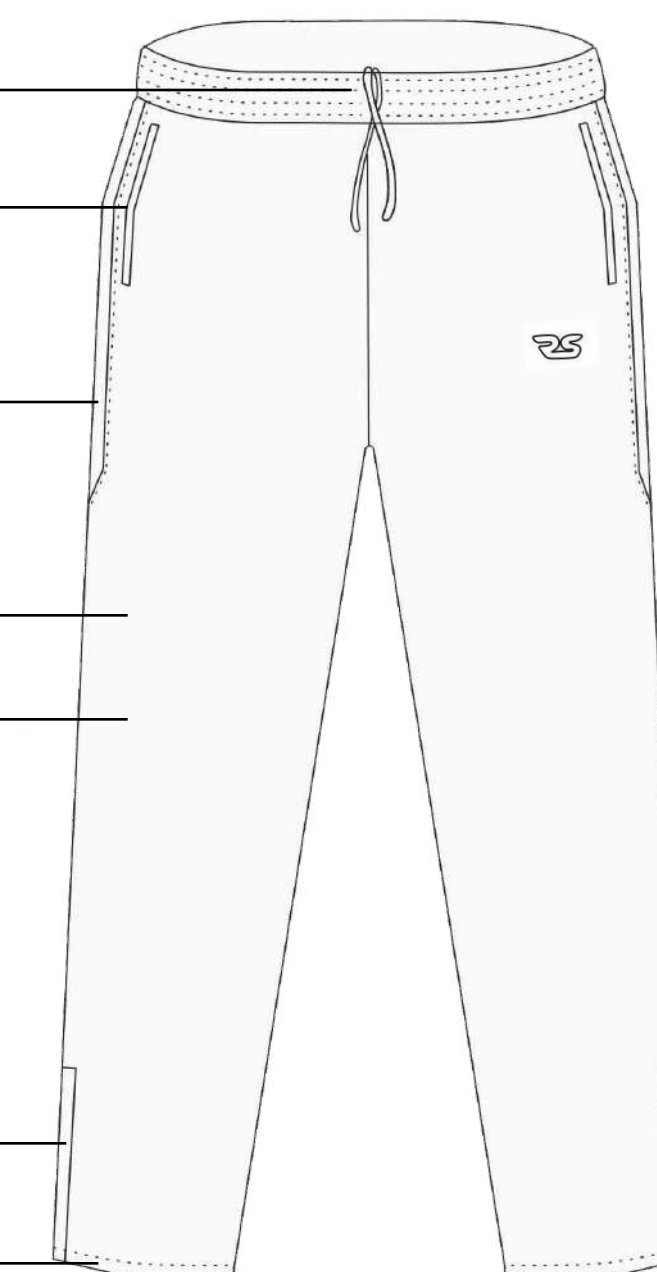

ORIGINAL

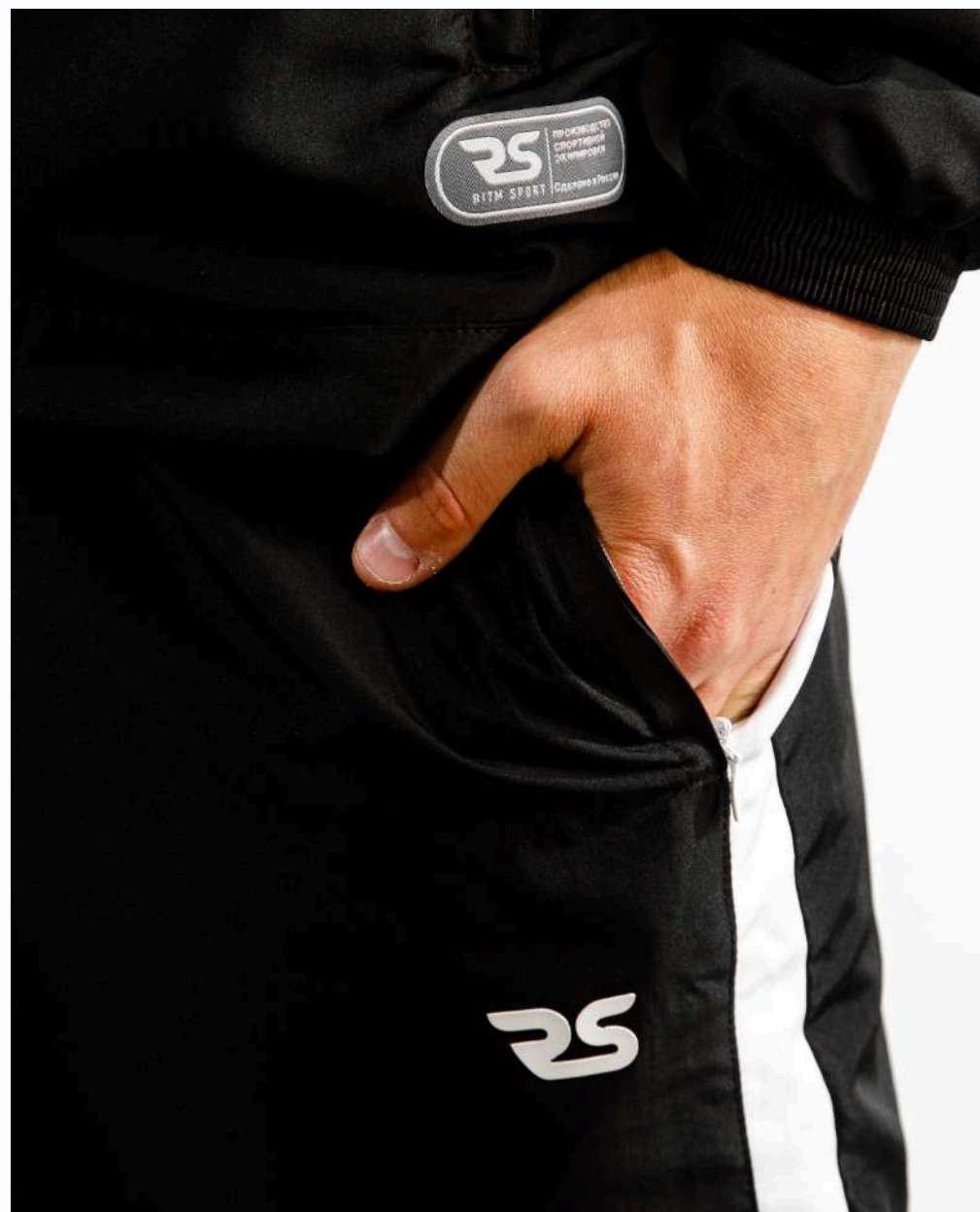
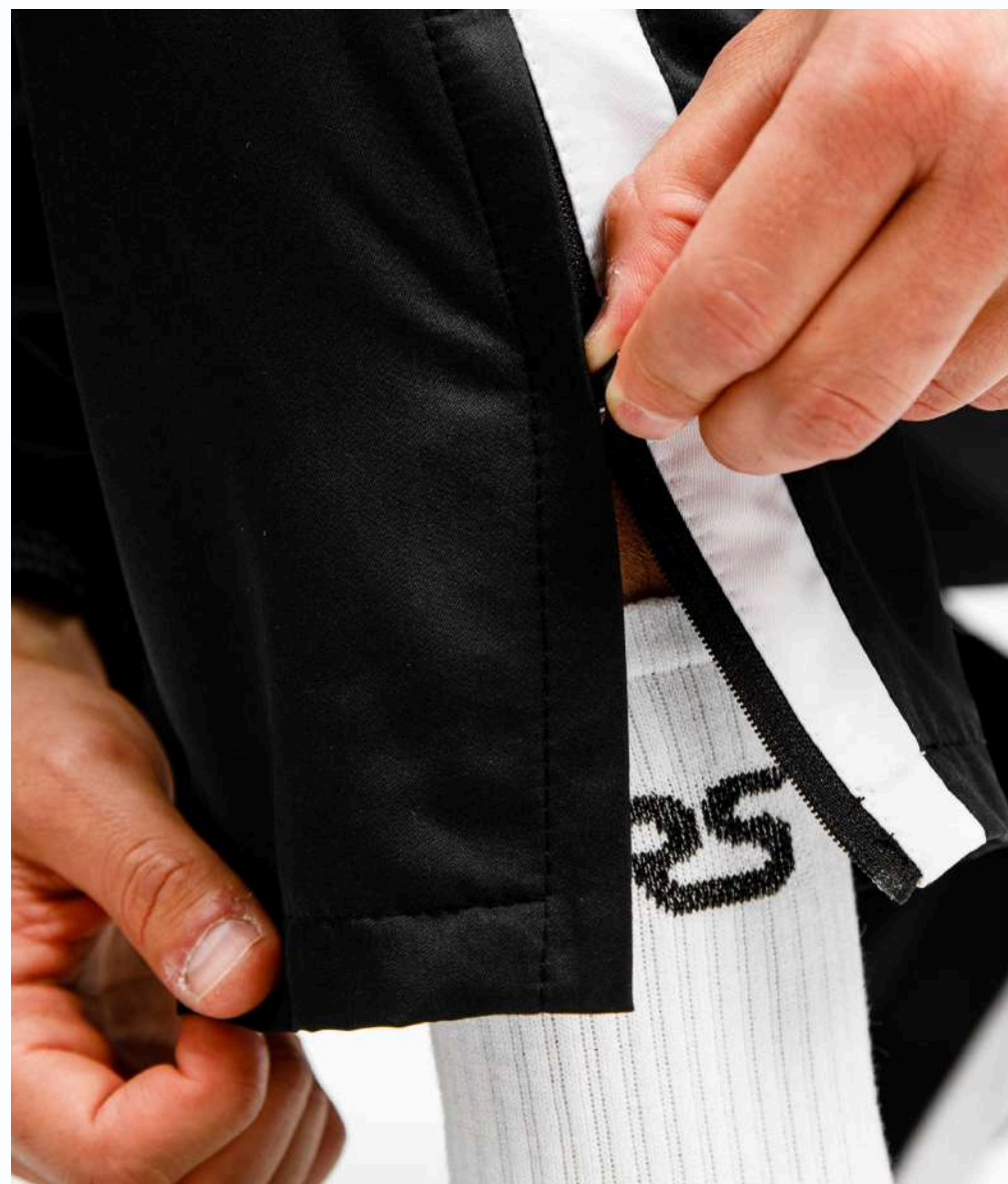

О модели

Штаны парадные SPORTING

- Прямой крой
- Карманы в боковом шве
- Пояс на резинке со шнурком
- Боковой разрез с молнией внизу
- Лампас

Варианты исполнения

Base
Базовые цвета ткани Brash или Prima Stretch. Стоимость дополнительного нанесения рассчитывается отдельно.

Standart
Сублимированная ткань Brash или Prima Stretch. Нанесение методом сублимации включено в стоимость.

Premium
Базовые цвета или сублимированная ткань Dalgik. Нанесение методом сублимации включено в стоимость.
Возможны любые варианты цветов и дизайна

Пояс на резинке, шнурок с внутренней стороны пояса

Карман в боковом шве с листочкой на застежку молнию

Лампас

Штаны прямые

Подклад сетка

По низу штанов в боковом шве разрез на застежку молнию

Низ брюк в подгибку

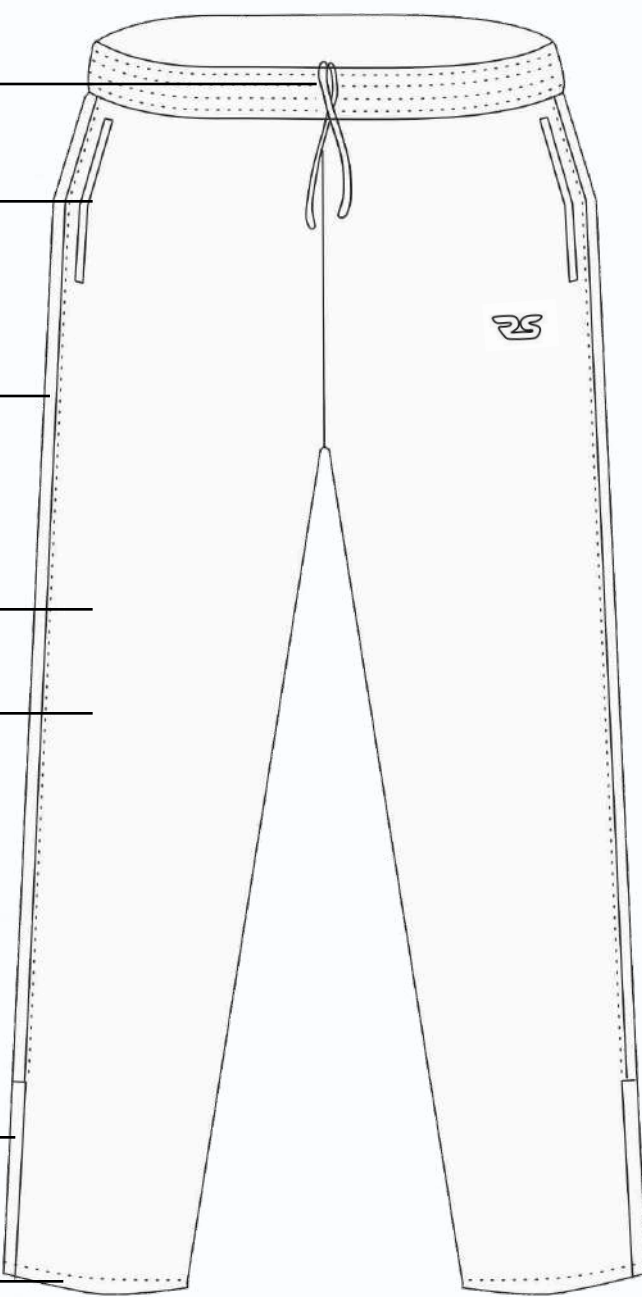

SPORTING

CLASSIC

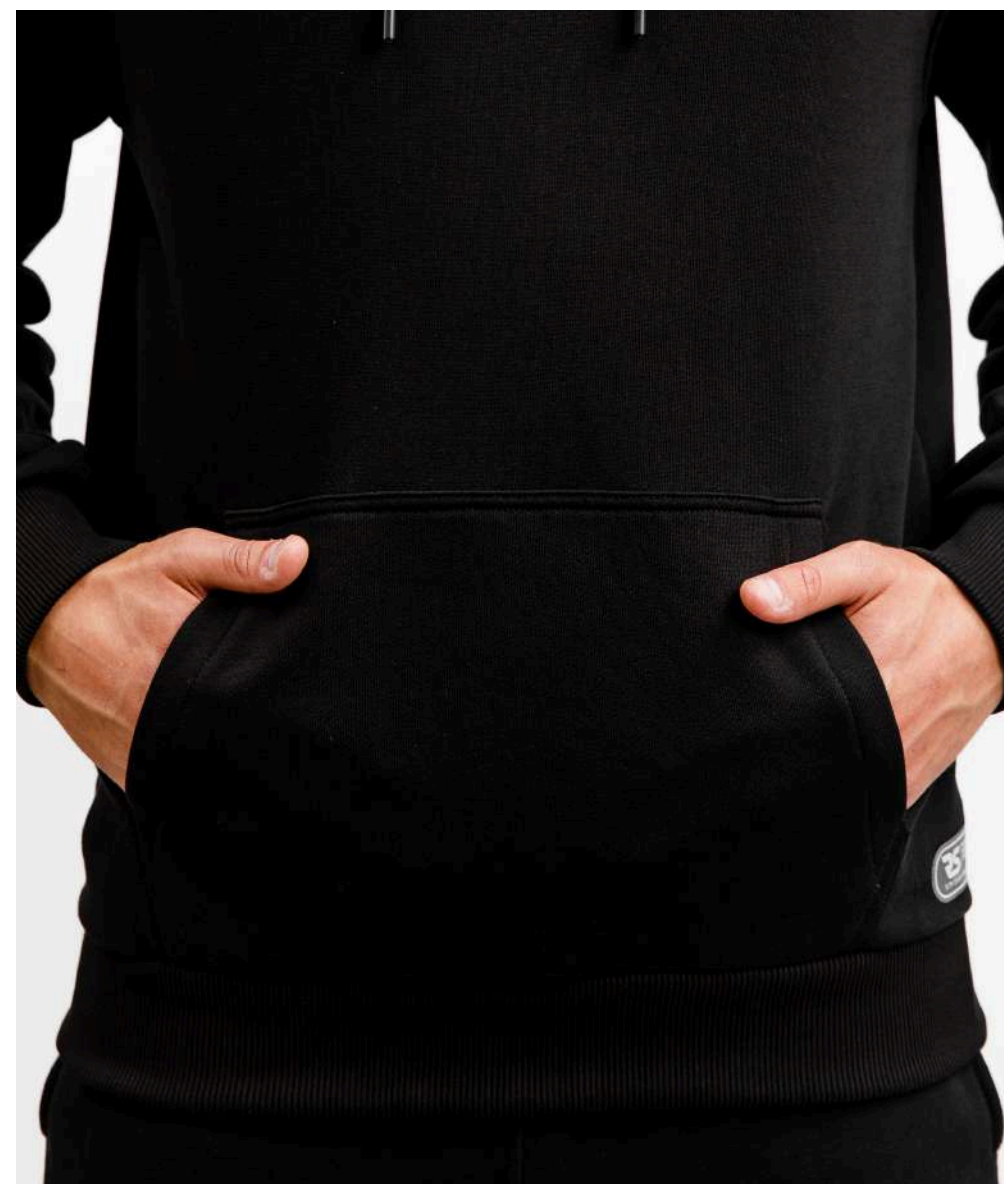

О модели

Худи CLASSIC

- Капюшон со шнурком
- Втачной рукав
- Вариант без молнии
- Карман кенгуру
- Притачной пояс из кашкорсе

Варианты исполнения

Base

Базовые цвета ткани футер. Стоимость дополнительного нанесения рассчитывается отдельно.

Возможны любые варианты цветов и дизайна

Спортивные костюмы

Капюшон со шнурком

Втачной рукав

Карман кенгуру

Низ рукава манжет из эластичного полотна

Низ худи притачной пояс из эластичного полотна

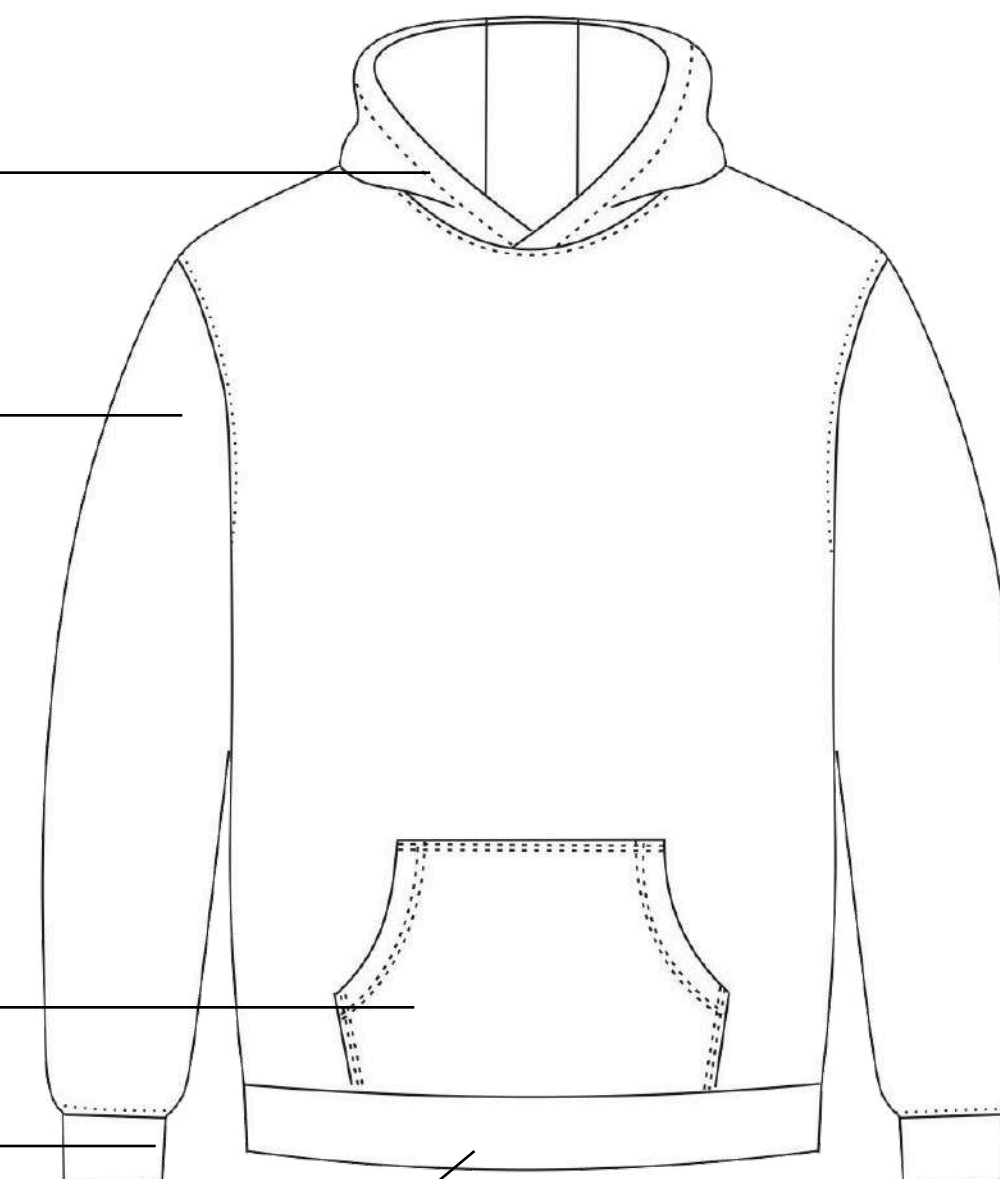

CLASSIC LZ

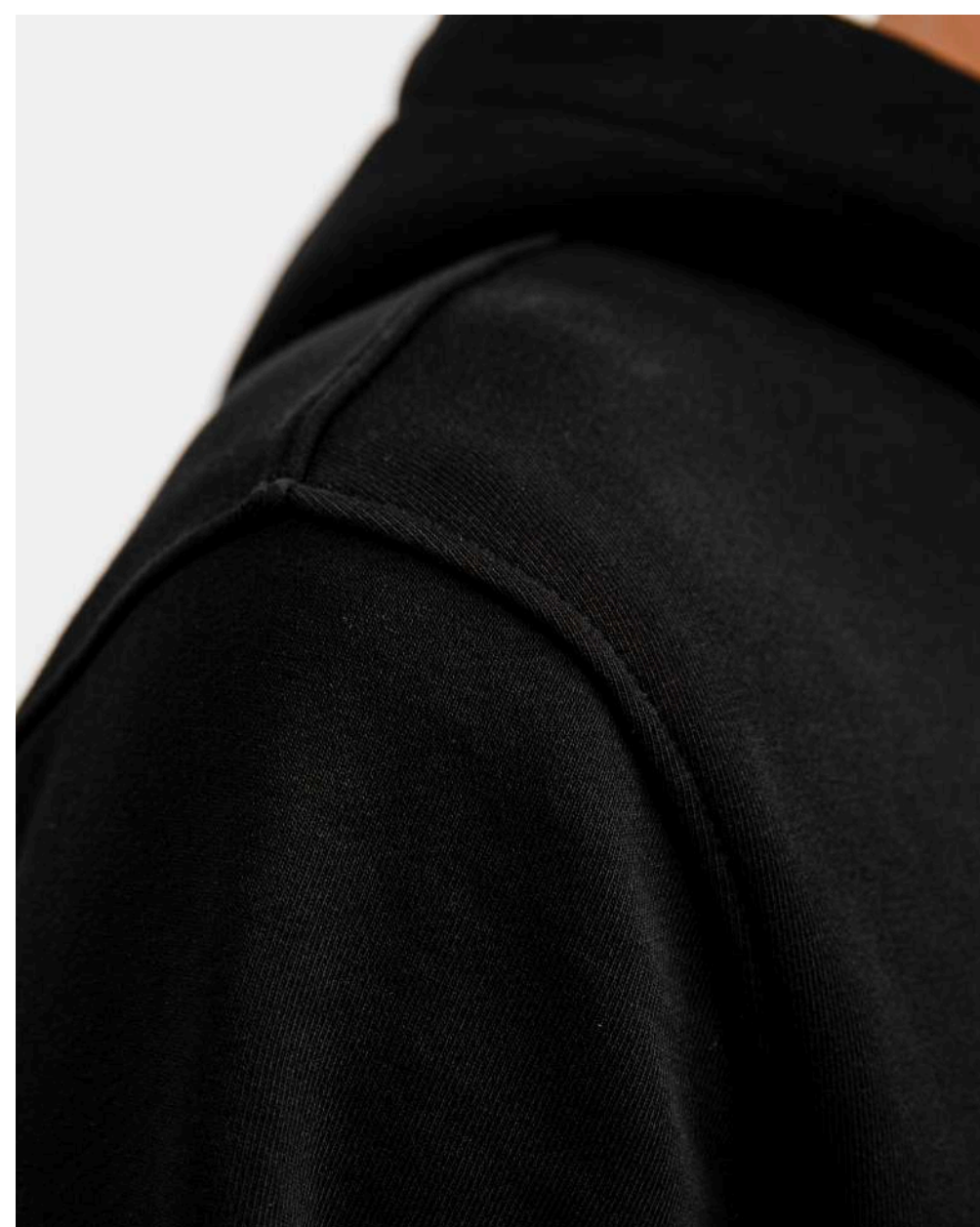
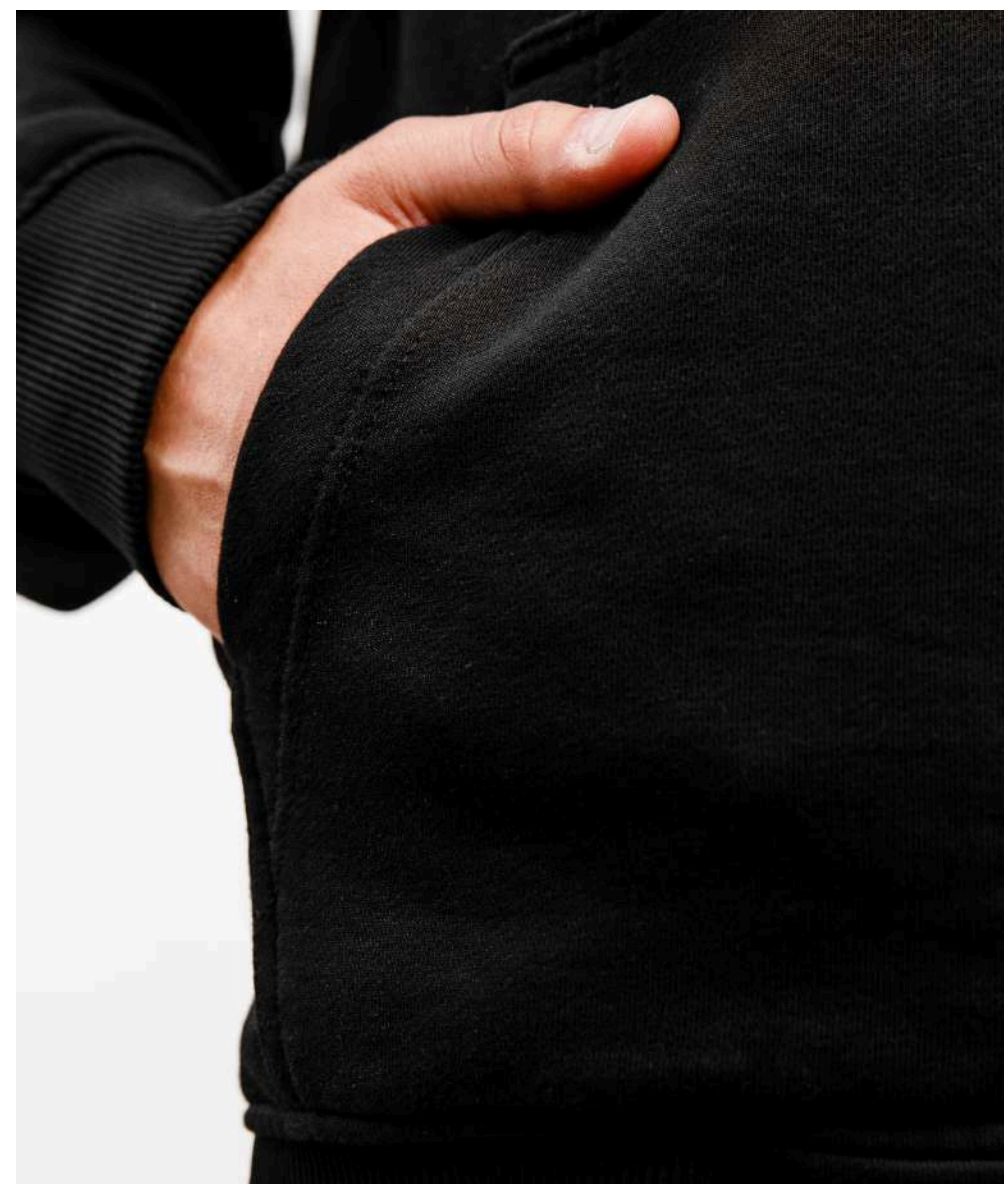

О модели

Худи CLASSIC LZ

- Капюшон со шнурком
- Втачной рукав
- Вариант с молнией во всю длину
- Карман кенгуру
- Притачной пояс снизу

Варианты исполнения

Base

Базовые цвета ткани футер. Стоимость дополнительного нанесения рассчитывается отдельно.

Возможны любые варианты цветов и дизайна

Спортивные костюмы

Капюшон стойка со шнурком

Застежка на молнии

Втачной рукав

Карман кенгуру

Низ рукава манжет из эластичного полотна

Низ худи притачной пояс из эластичного полотна

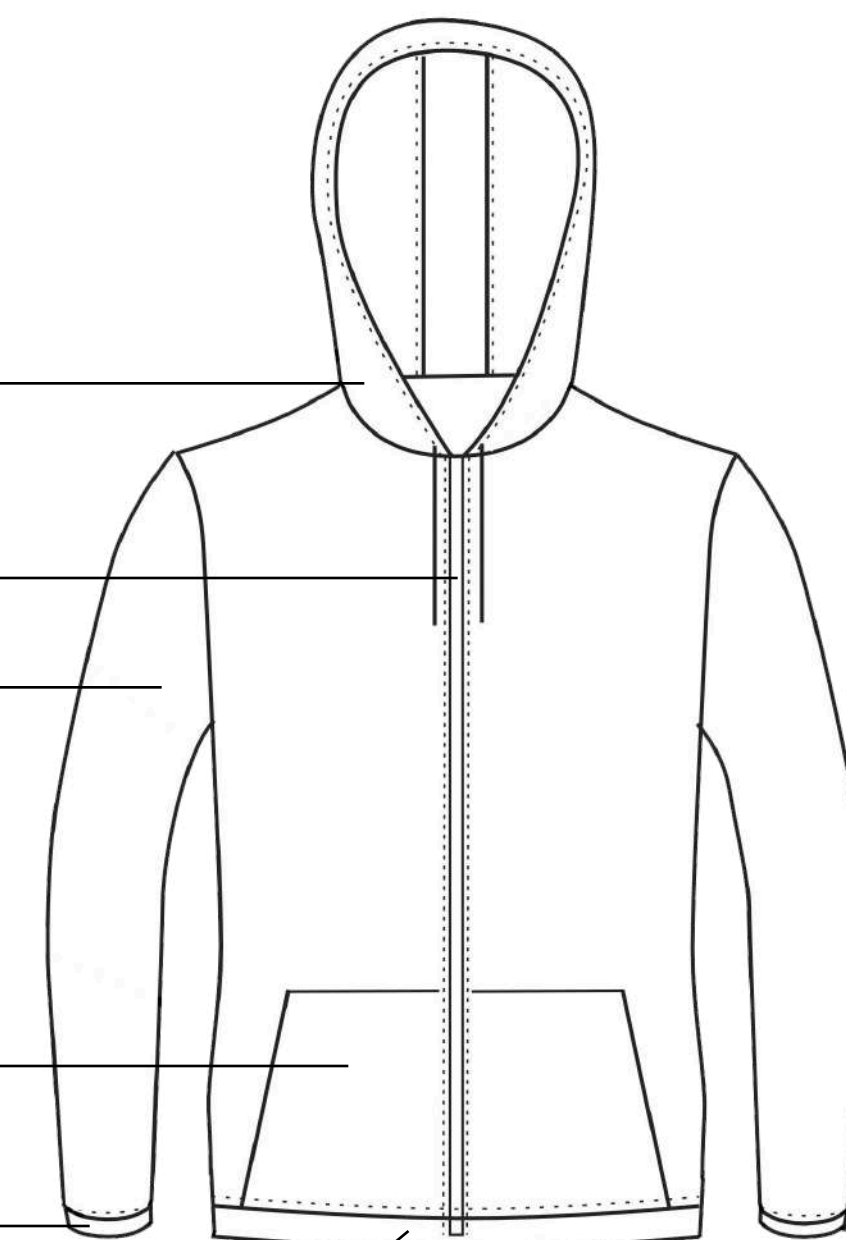

CLASSIC

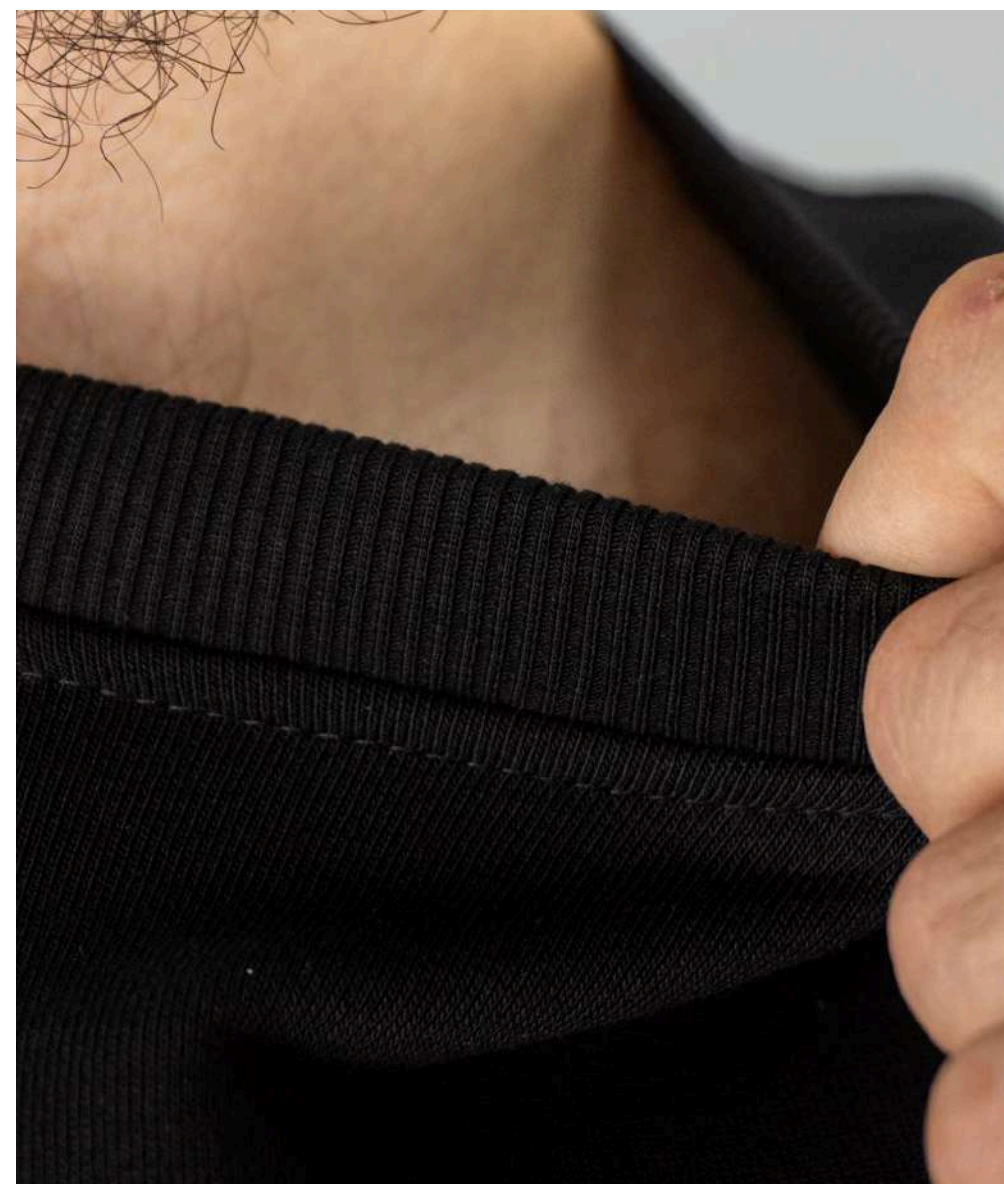

О модели

Свитшот CLASSIC

- Капюшон со шнурком
- Втачной рукав
- Вариант с молнией во всю длину
- Карман кенгуру
- Притачной пояс снизу

Варианты исполнения

Base

Базовые цвета ткани футер. Стоимость дополнительного нанесения рассчитывается отдельно.

Возможны любые варианты цветов и дизайна

Спортивные костюмы

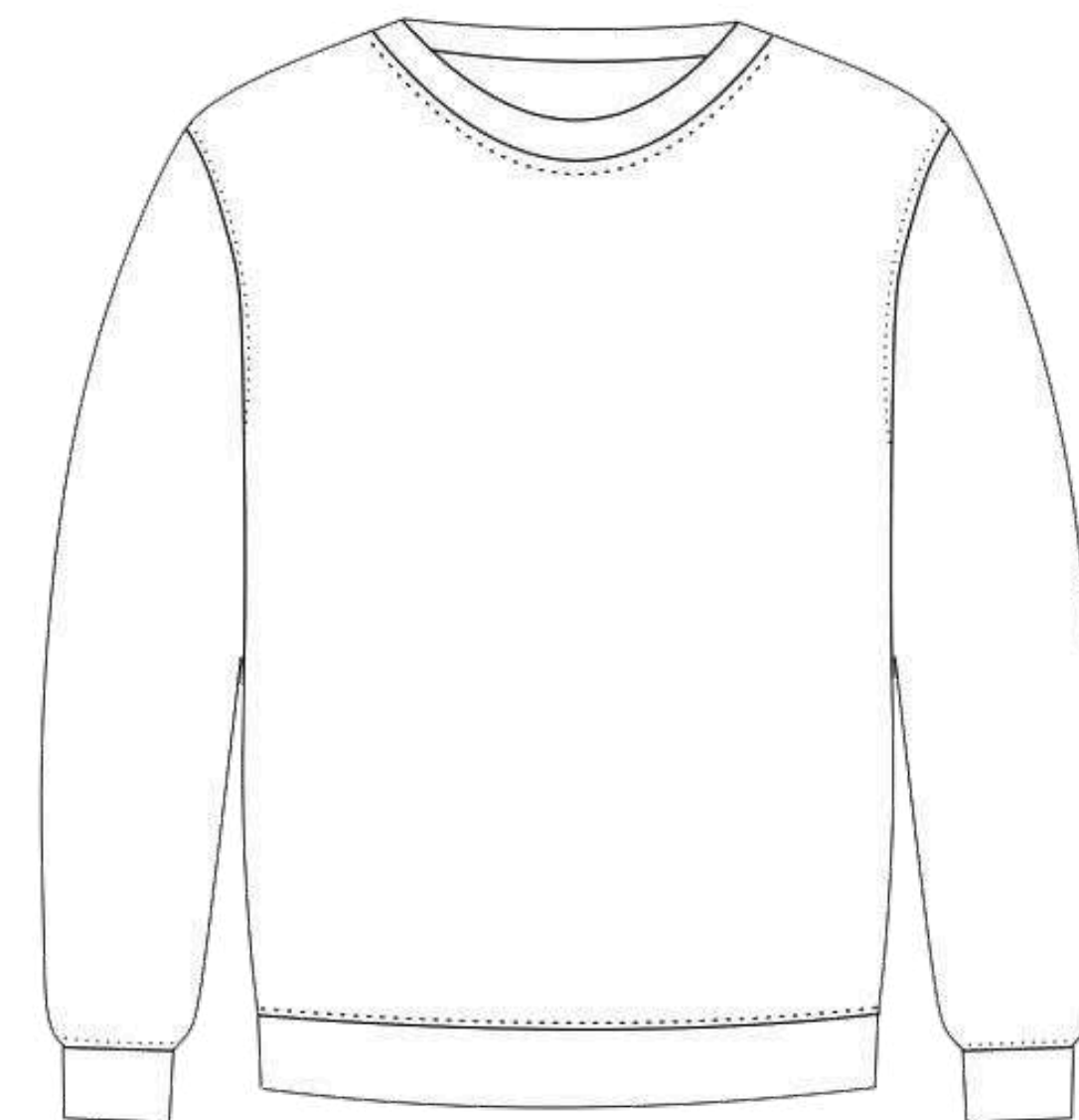

О модели

Штаны из футера Classic

- Прямой крой
- Карманы в боковом шве
- Пояс на резинке со шнурком
- Боковой разрез с молнией внизу
- Подклад из сетки

Варианты исполнения

Base
Базовые цвета ткани футер. Стоимость дополнительного нанесения рассчитывается отдельно.

Возможны любые варианты цветов и дизайна

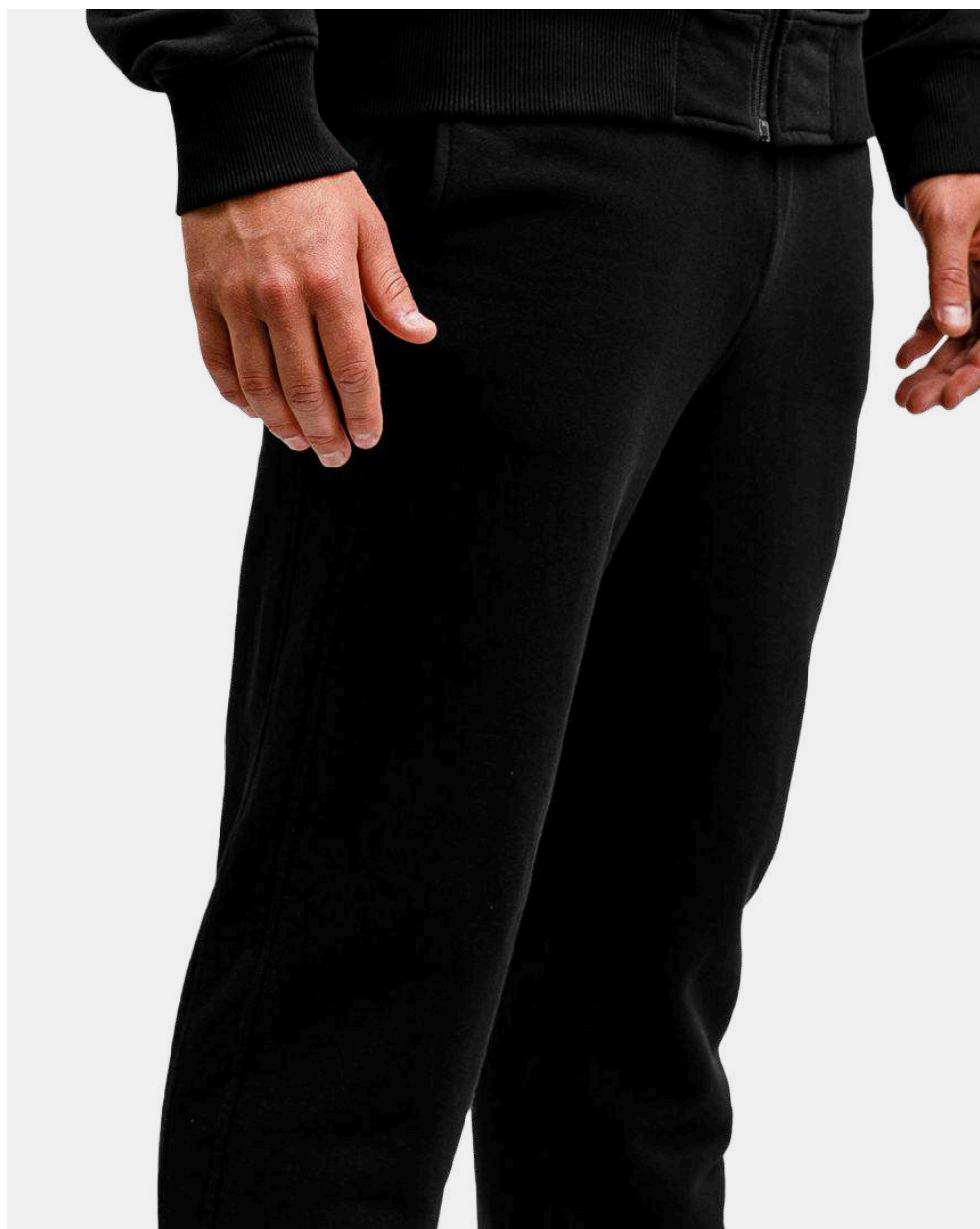

Пояс на резинке, шнурок с внутренней стороны пояса

Карман в боковом шве

Штаны прямые

Подклад сетка

По низу штанов в боковом шве разрез на застежку молнию

Низ брюк в подгибку

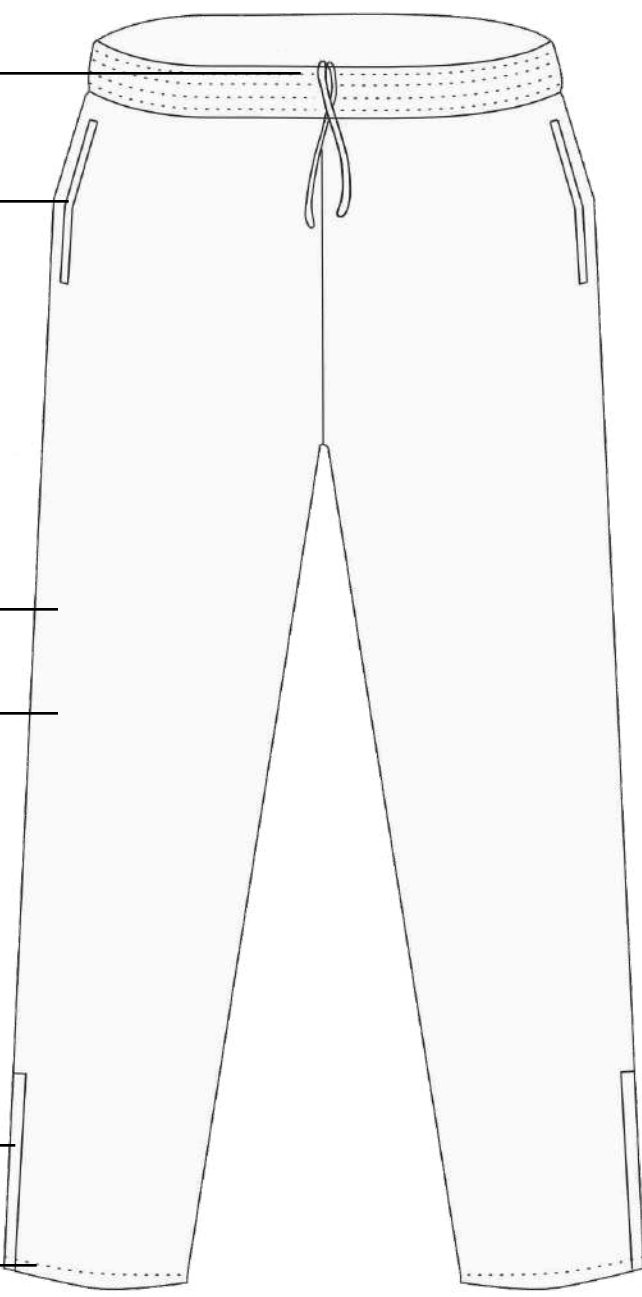

CLASSIC

УТЕПЛЕННЫЕ КУРТКИ



CLASSIC

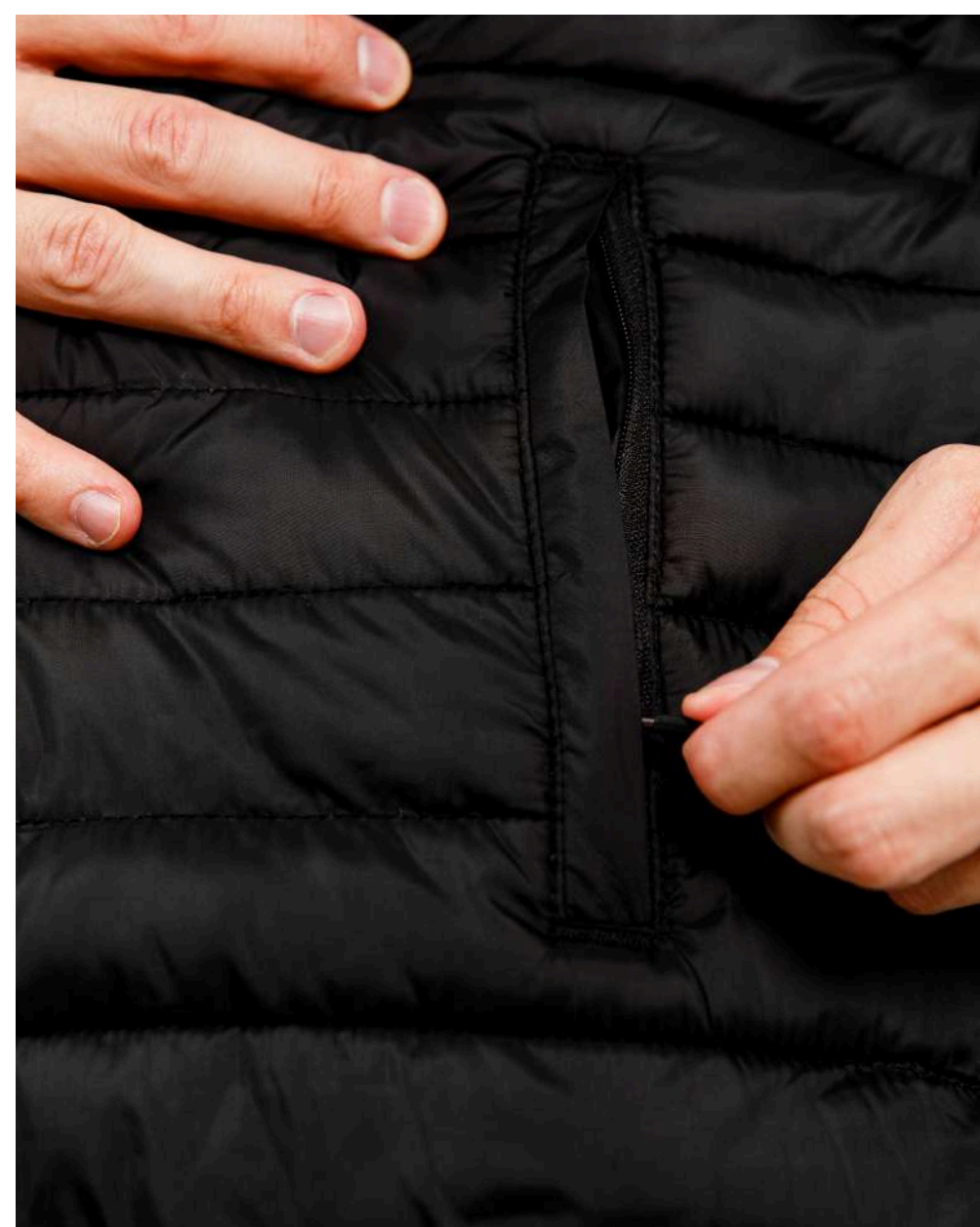

О модели

Утепленные куртки

Куртка утепленная CLASSIC

- Температура до -5 градусов
- Ветрозащитная и водонепроницаемая ткань
- Наполнитель: синтепух
- Молнии с полуавтоматическими замками
- Утяжки снизу для регулирования ширины
-

Варианты исполнения

Base

Базовые цвета ткани Fitsystem. Стоимость дополнительного нанесения рассчитывается отдельно.

Standart

Сублимированная ткань Fitsystem. Нанесение методом сублимации включено в стоимость.

Возможны любые варианты цветов и дизайна в каждом исполнении

Вместительный капюшон

Наполнитель: синтепух

Ветрозащитная и водонепроницаемая ткань

Полуавтоматический замок

Молния на карманах

Утяжки внутри для регулировки ширины



ЖИЛЕТЫ



CLASSIC



О модели

Жилеты

Жилет утепленный CLASSIC

- Утепленный вариант
- Ветрозащитная и водонепроницаемая ткань
- Наполнитель - синтепух
- Полуавтоматические замки
- Утяжки для регулировки ширины

Варианты исполнения

Base

Базовые цвета ткани Jacquard Ponge или Fitsystem. Стоимость дополнительного нанесения рассчитывается отдельно.

Standart

Сублимированная ткань Jacquard Ponge или Fitsystem. Нанесение методом сублимации включено в стоимость.

Возможны любые варианты цветов и дизайна в каждом исполнении

Воротник из эластичного полотна

Вставка от плеча до низа рукава

Длинный рукав

По линии локтя настроена мягкая защита

Низ рукава манжета

Низ футболки в подгибку

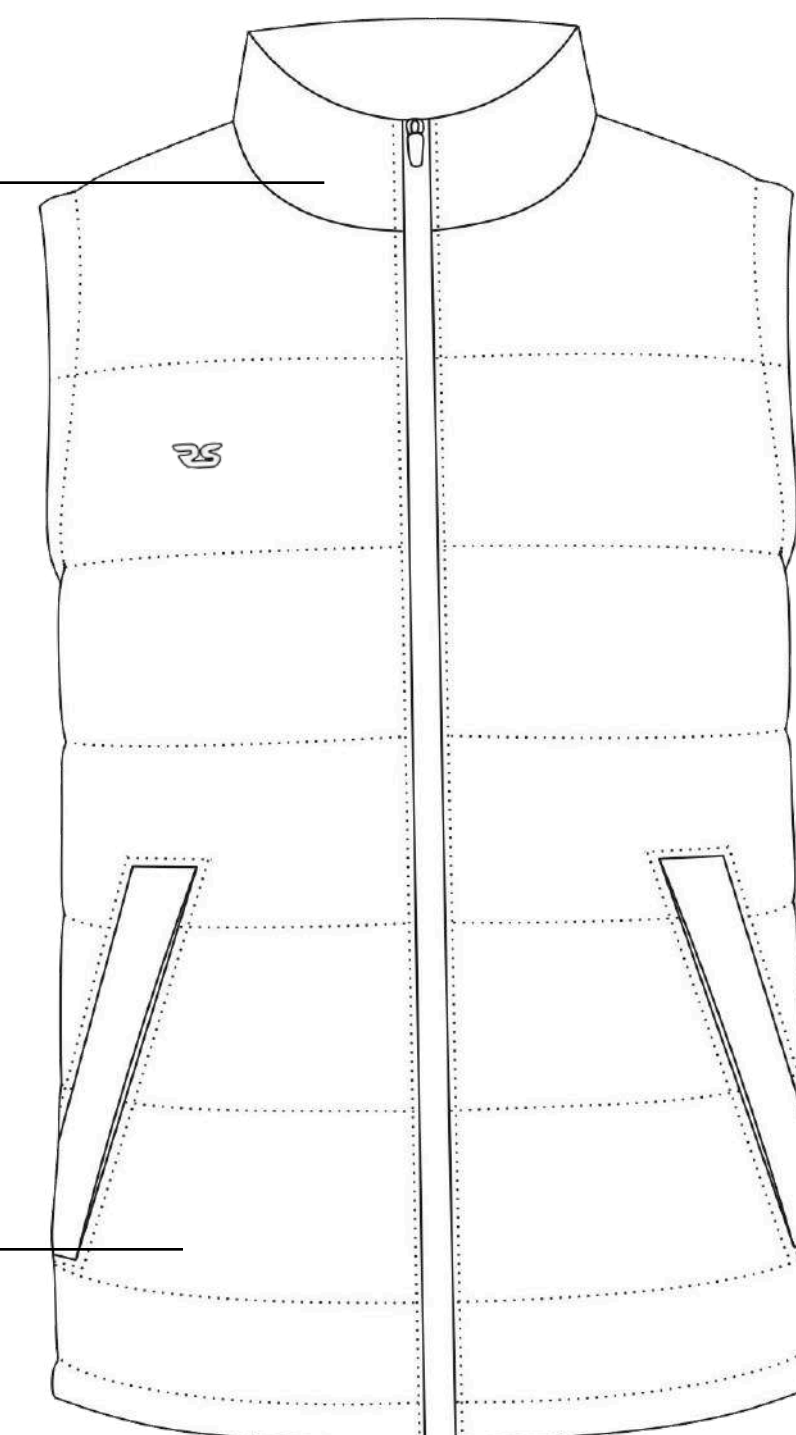

ЗИМНИЕ КУРТКИ



CLASSIC

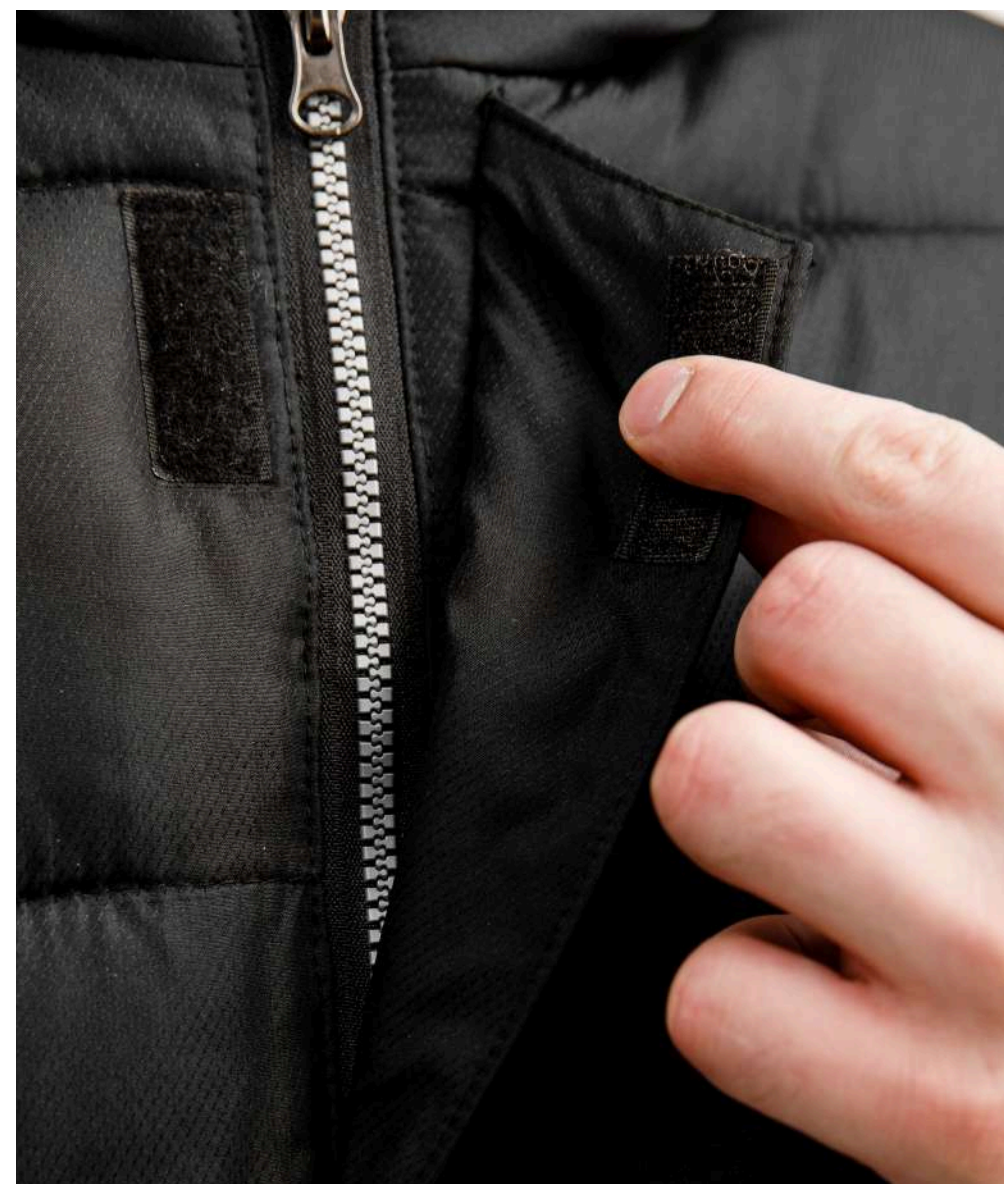

О модели

Куртка зимняя CLASSIC

- Температура до -25 градусов
- Молния спереди с ветровиком и листочки на карманах
- Наполнитель: синтепон и синтепух
- Боковые молнии внизу
- Большой капюшон с утяжками
- Внутренний карман

Варианты исполнения

Base

Базовые цвета ткани Jacquard Ponge или Fitsystem. Стоимость дополнительного нанесения рассчитывается отдельно.

Standart

Сублимированная ткань Jacquard Ponge или Fitsystem. Нанесение методом сублимации включено в стоимость.

Возможны любые варианты цветов и дизайна в каждом исполнении

Вместительный капюшон

Утяжки для регулировки

Полуавтоматический замок

Наполнитель: синтепон и синтепух

Ветрозащитная и водонепроницаемая ткань

Листочки на карманах

Карманы на молнии

Застежка на липучке

Боковая молния снизу

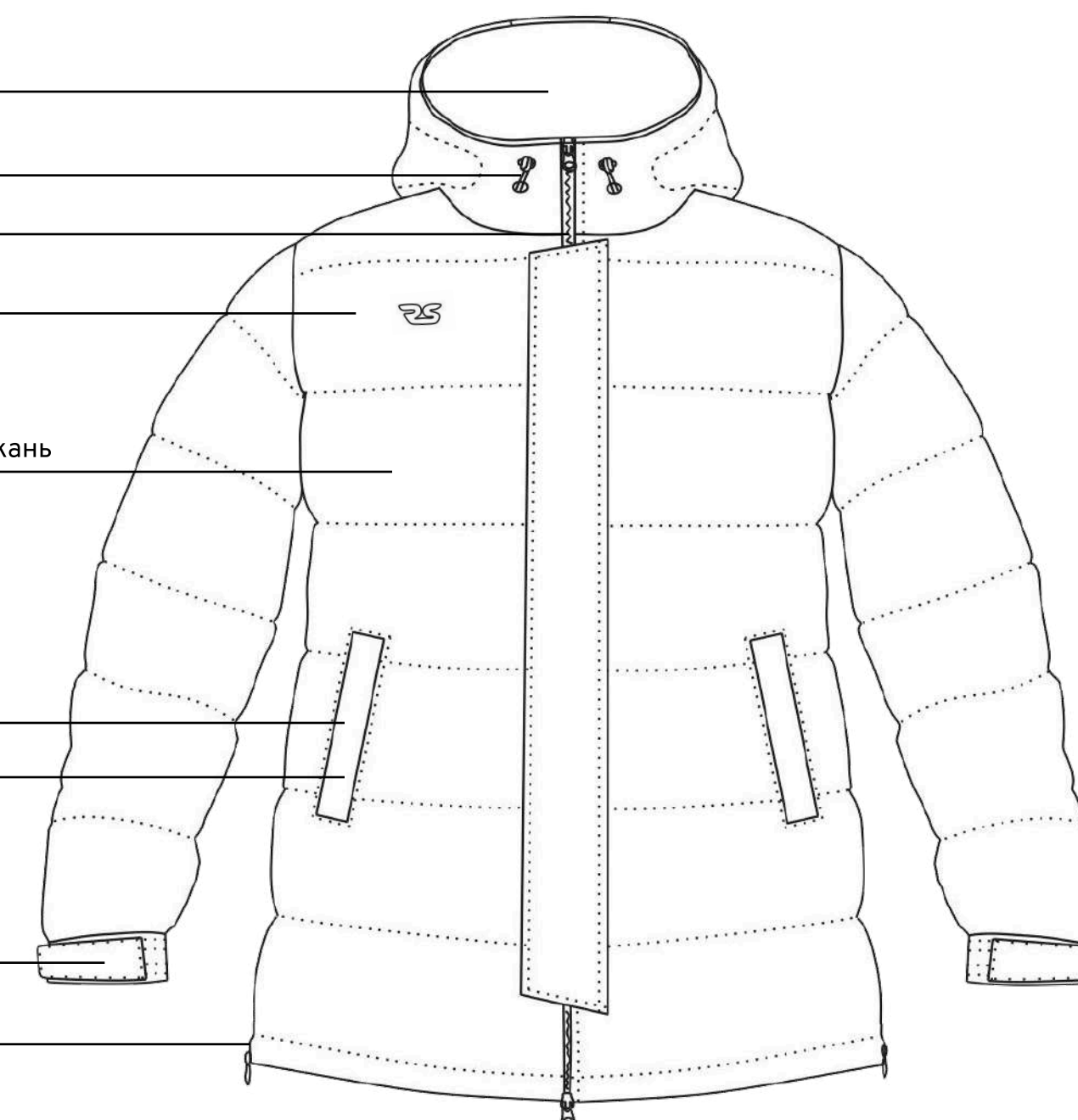

РЮКЗАКИ И СУМКИ



CLASSIC

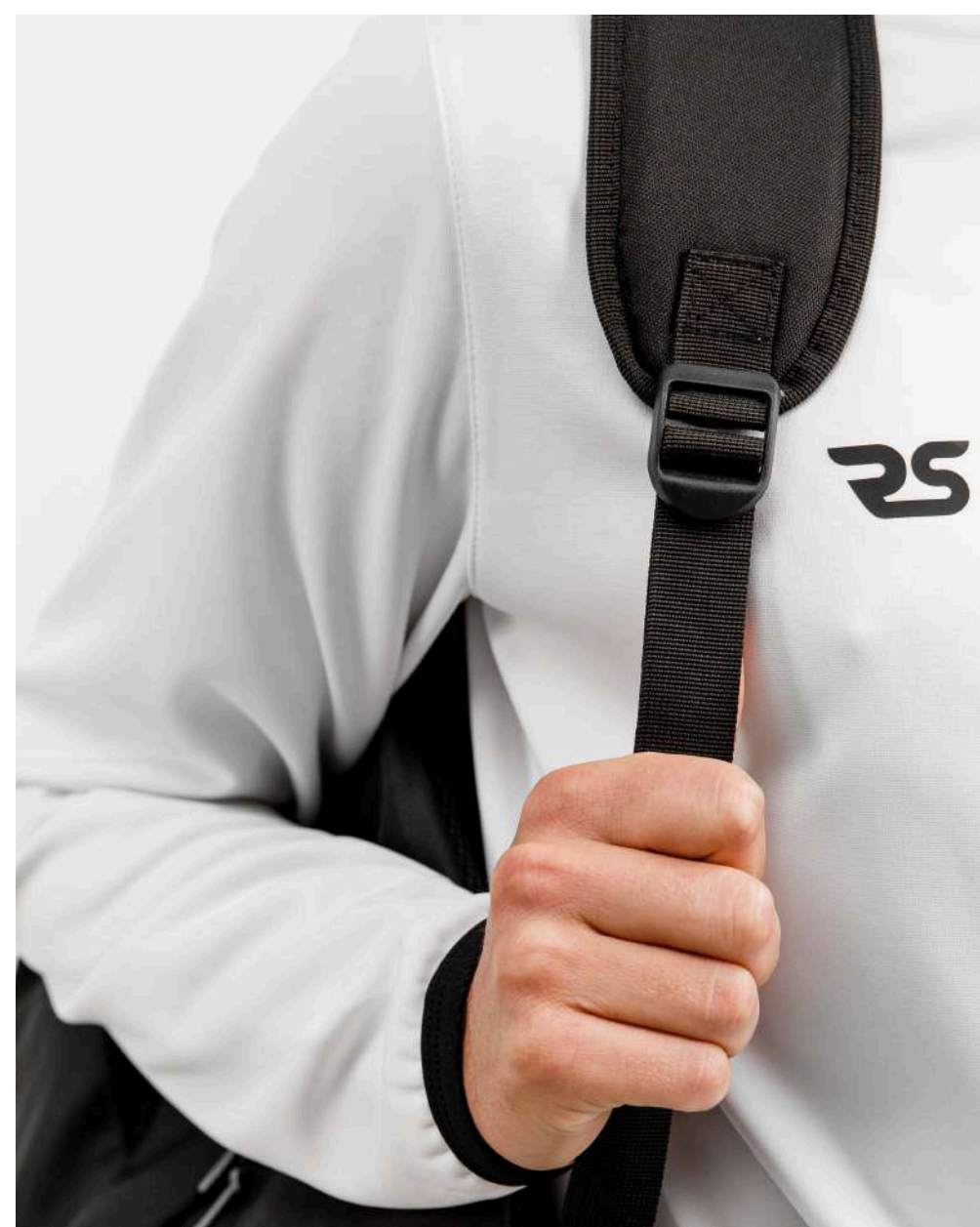

О модели

Рюкзак CLASSIC

- Вместительное основное отделение
- Влагозащитная молния
- Вентилируемое отделение для обуви и карман для документов
- Защитный клапан «анти-брызги»
- Отделение для ноутбука

Варианты исполнения

Base

Базовые цвета ткани Oxford 600. Стоимость дополнительного нанесения рассчитывается отдельно.

Standart

Сублимированная ткань Oxford 600. Нанесение методом сублимации включено в стоимость.

Premium

Сублимированная ткань Cordura. Нанесение методом сублимации включено в стоимость.

Возможны любые варианты цветов и дизайна в каждом исполнении

Рюкзаки и сумки

Отсек для обуви

Вентилируемый отсек для обуви

Отсек для воды



CLASSIC

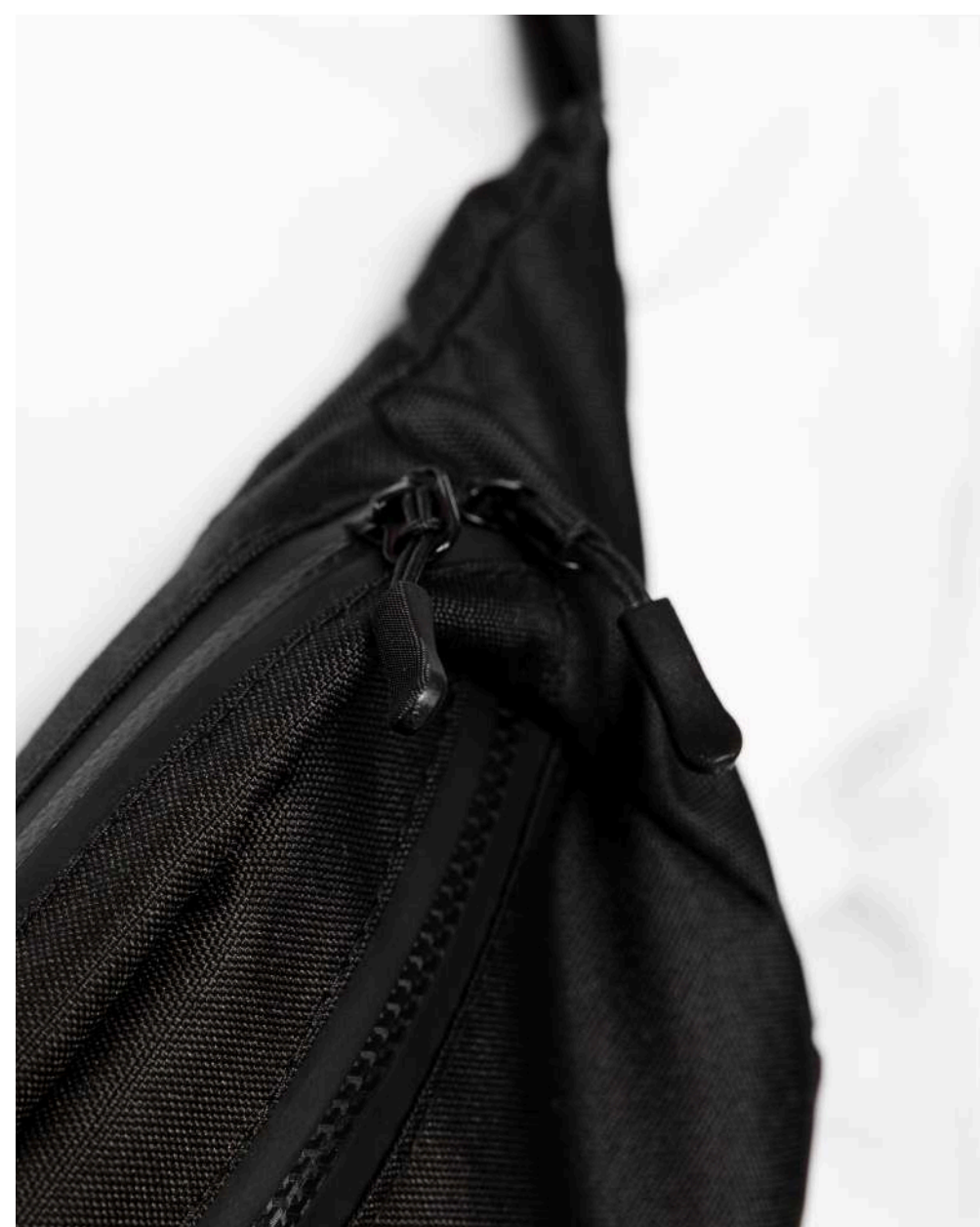
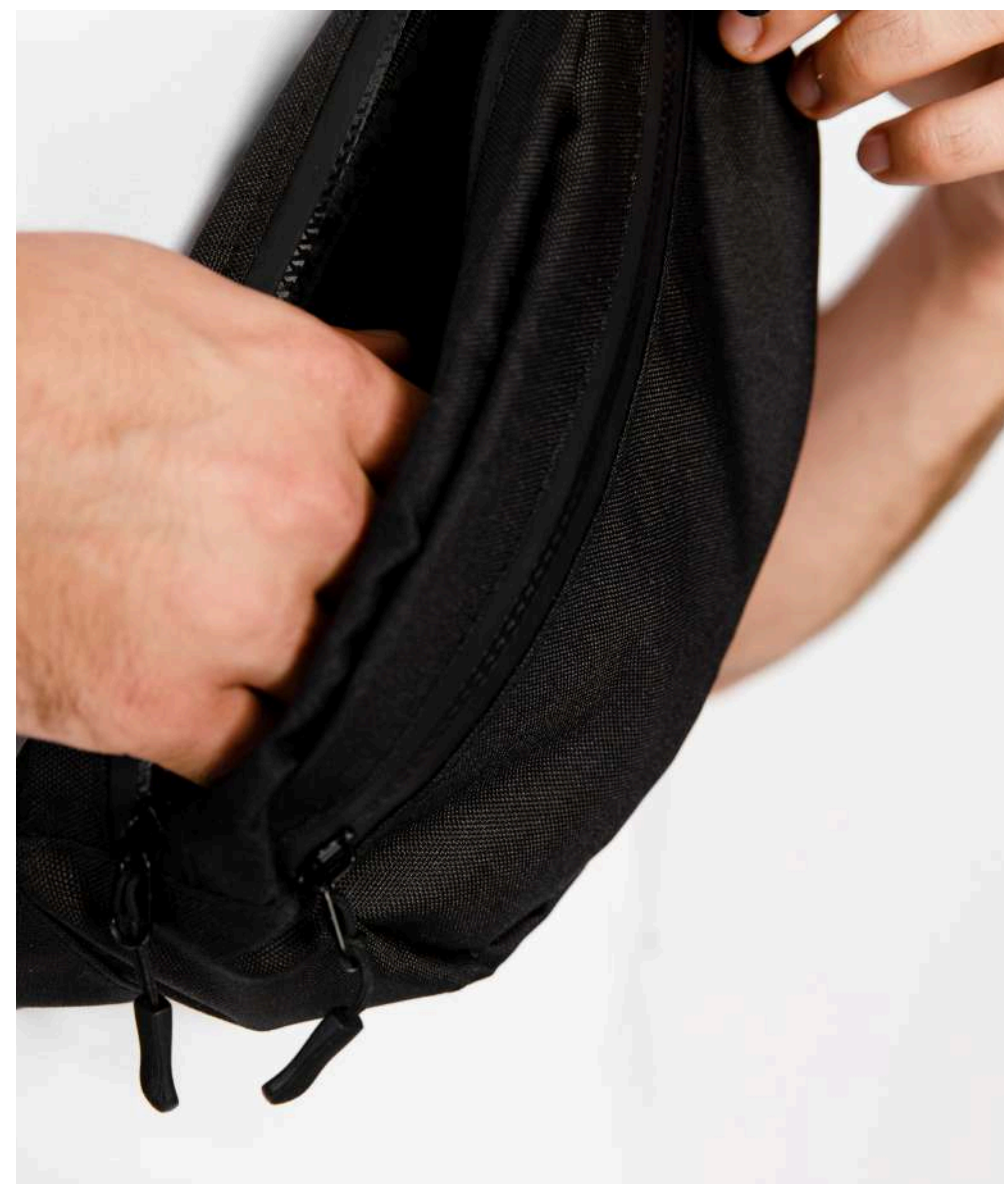

О модели

Сумка поясная CLASSIC

- Классический крой
- Боковые вставки из сетчатой ткани
- Материал: 100% полиэстер
- Воротник с окантовочной тесьмой
- Манжет из основной ткани

Варианты исполнения

Base

Базовые цвета ткани Oxford 200. Стоимость дополнительного нанесения рассчитывается отдельно.

Standart

Сублимированная ткань Oxford 200. Нанесение методом сублимации включено в стоимость.

Возможны любые варианты цветов и дизайна в каждом исполнении

CLASSIC



О модели

Сумка для обуви CLASSIC

- Водонепроницаемая ткань
- Карман для мелочей
- Легко моется
- Удобные завязки
- Индивидуальный дизайн

Варианты исполнения

Base

Базовые цвета ткани Oxford 200. Стоимость дополнительного нанесения рассчитывается отдельно.

Standart

Сублимированная ткань Oxford 200. Нанесение методом сублимации включено в стоимость.

Возможны любые варианты цветов и дизайна в каждом исполнении

АКСЕССУАРЫ



CLASSIC



О модели

Шапка CLASSIC

- Материал: 100% акрил
- Воротник с окантовочной тесьмой
- Манжет из основной ткани

Варианты цветов:

Аксессуары

CLASSIC

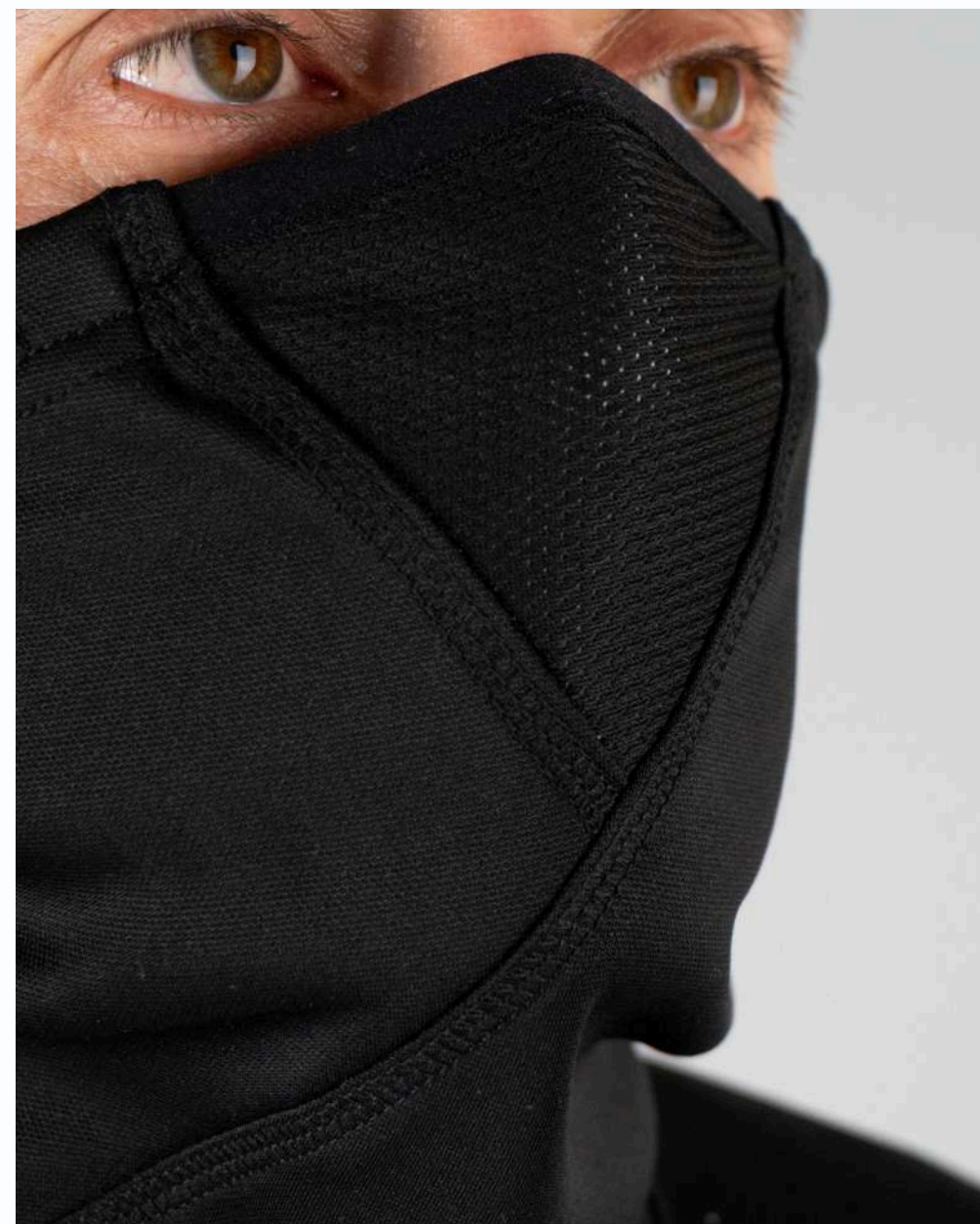

О модели

Бафф CLASSIC

- Плотная ткань
- Сетчатая вставка в области носа
- Утяжка на задней части
- Воротник с окантовочной тесьмой
- Манжет из основной ткани

Варианты исполнения

Base

Базовые цвета ткани Brash или Prima Stretch. Стоимость дополнительного нанесения рассчитывается отдельно.

Standart

Сублимированная ткань Brash или Prima Stretch. Нанесение методом сублимации включено в стоимость.

Premium

Базовые цвета или сублимированная ткань Dalgik. Нанесение методом сублимации включено в стоимость.

Возможны любые варианты цветов и дизайна

Аксессуары

Сетчатая вставка в области носа

Утяжка сзади для регулировки

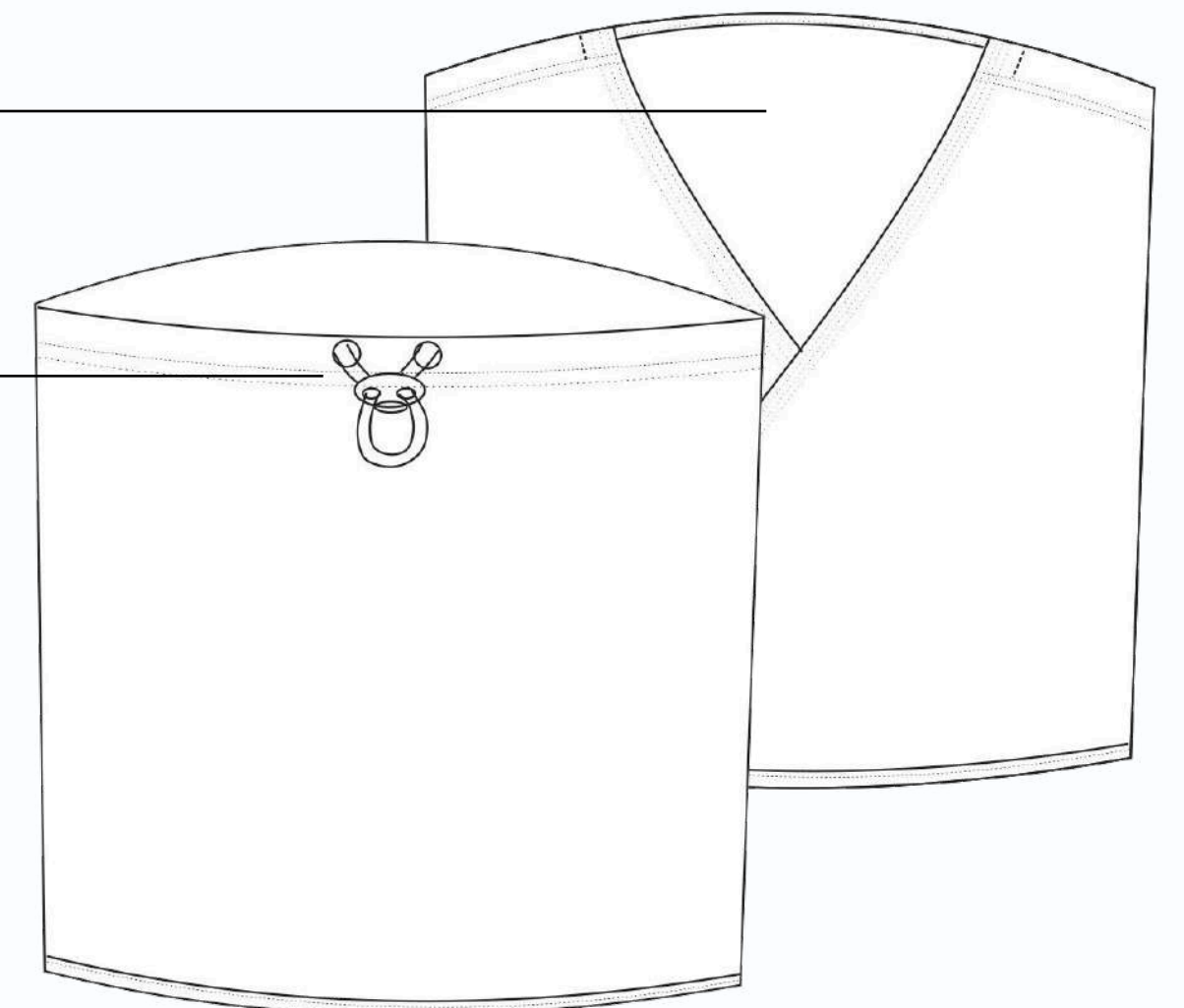

TECHNO



О модели

Термобелье лонгслив TECHNO

- Эластичная ткань
- Отведение влаги
- Комфортное облегание
- Дышащие свойства
- Не натирает

Варианты исполнения

Base

Базовые цвета ткани Interlok Suprim. Стоимость дополнительного нанесения рассчитывается отдельно.

Standart

Сублимированная ткань Interlok Suprim. Нанесение методом сублимации включено в стоимость.

Возможны любые варианты цветов и дизайна в каждом исполнении

Не впитывает запах

Превосходные впитывающие пот и быстросохнущие свойства обеспечивают лучшую воздухопроницаемость, что повышает вашу работоспособность и выносливость

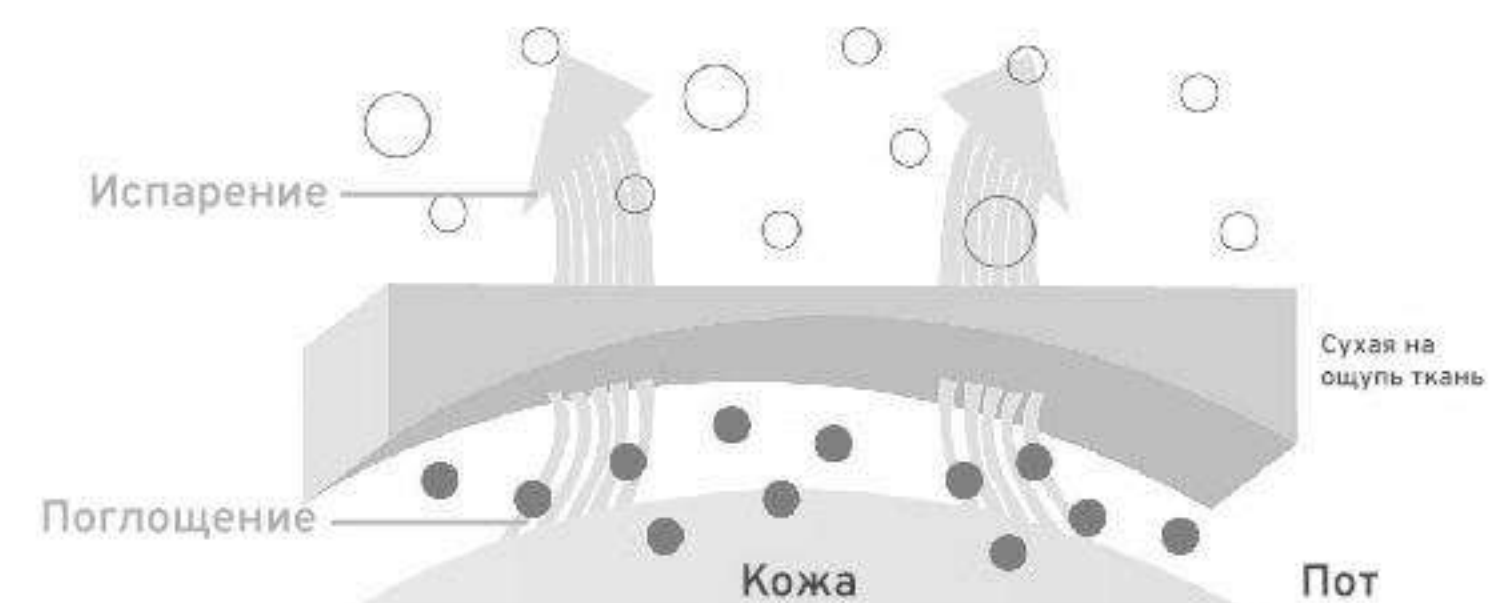

Поглощающая, Рассеивающая, Испаряющая система

Аксессуары



О модели

Термобелье трейсы TECHNO

- Эластичная ткань
- Отведение влаги
- Комфортное облегание
- Дышащие свойства
- Комфортная резинка

Варианты исполнения

Base

Базовые цвета ткани Interlok Suprim. Стоимость дополнительного нанесения рассчитывается отдельно.

Standart

Сублимированная ткань Interlok Suprim. Нанесение методом сублимации включено в стоимость.

Возможны любые варианты цветов и дизайна в каждом исполнении

Не впитывает запах

Превосходные впитывающие пот и быстросохнущие свойства обеспечивают лучшую воздухопроницаемость, что повышает вашу работоспособность и выносливость

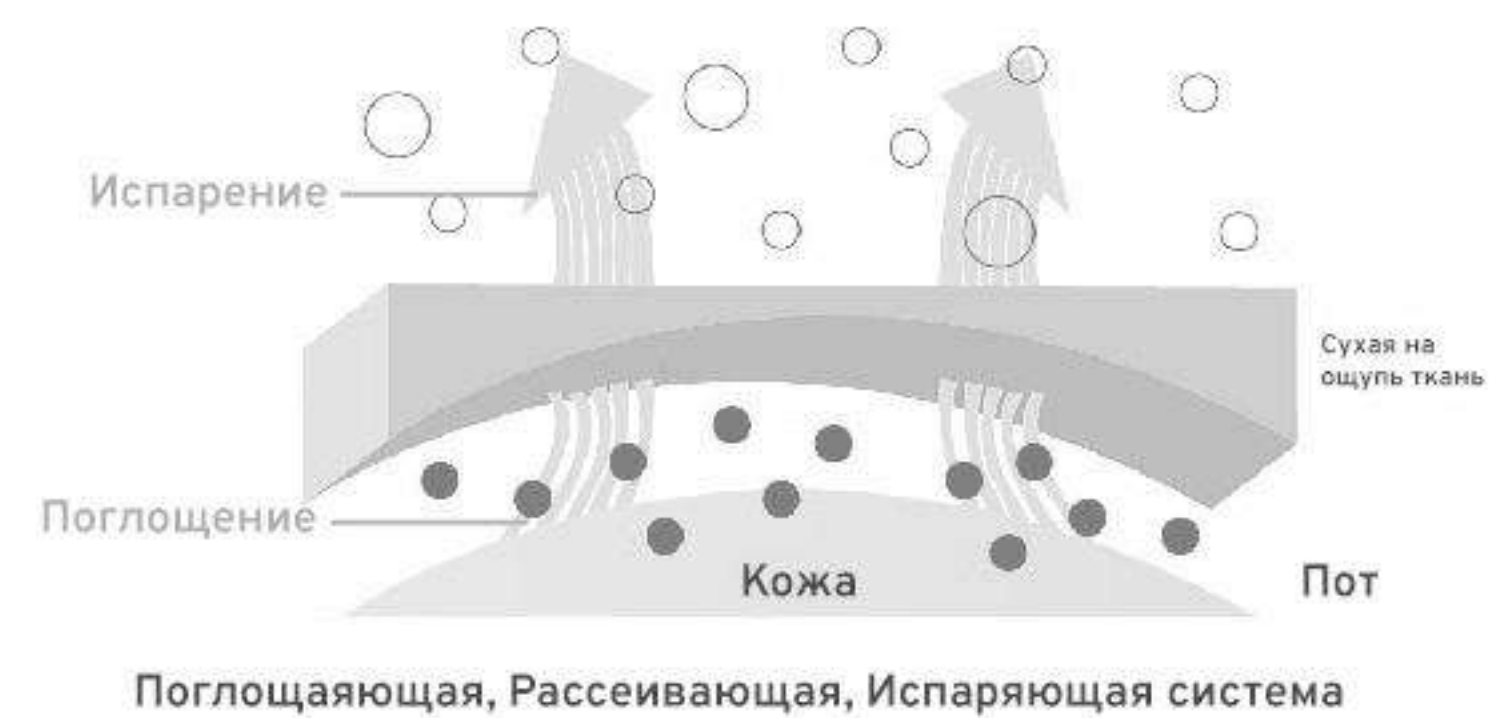

TECHNO

TECHNO



О модели

Аксессуары

Термобелье тайтсы TECHNO

- Эластичная ткань
- Отведение влаги
- Комфортное облегание
- Дышащие свойства
- Комфортная резинка

Варианты исполнения

Base

Базовые цвета ткани Interlock. Стоимость дополнительного нанесения рассчитывается отдельно.

Standart

Сублимированная ткань Interlok Suprim. Нанесение методом сублимации включено в стоимость.

Возможны любые варианты цветов и дизайна в каждом исполнении

Не впитывает запах

Превосходные впитывающие пот и быстросохнущие свойства обеспечивают лучшую воздухопроницаемость, что повышает вашу работоспособность и выносливость

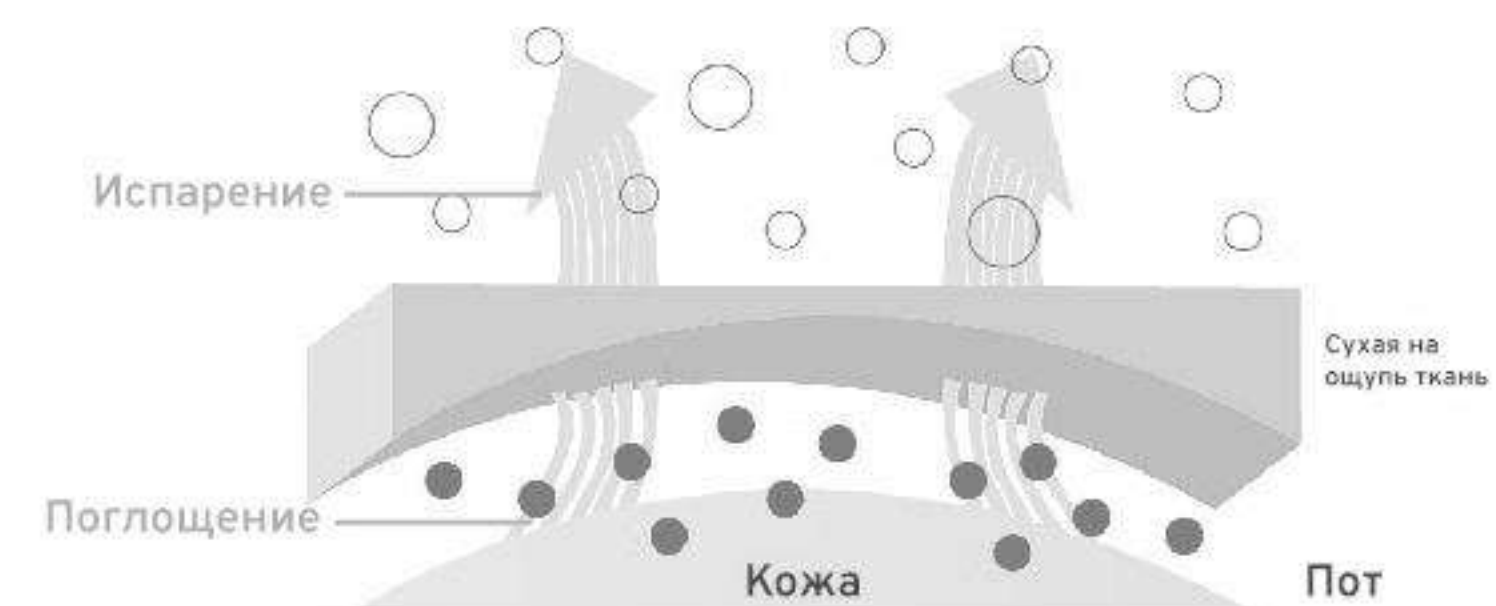

Поглощающая, Рассеивающая, Испаряющая система



DTF-трансфер

Услуги

- Широкая цветопередача
- Печать в разных цветах
- Использование градиентов
- Четкость мелких деталей

DTF-трансфер – это инновационная технология переноса изображений на текстильные изделия, которая сочетает в себе преимущества трафаретной печати и термотрансфера. Эта техника позволяет получать высококачественные полноцветные изображения на самых разнообразных материалах, включая хлопок, полиэстер и смешанные ткани.

Стоимость нанесения

Количество	1-4	5-9	10-19	20-49	50-99
Формат А6	320	240	200	167	140
Формат А5	320	290	250	205	180
Формат А4	390	380	320	280	230
Формат А3	480	440	400	355	310
Погонный метр	1200	1100	1000	950	900



Вышивка аппликации

Услуги

Мы предоставляем услуги машинной вышивки высшего качества. Наша команда профессионалов поможет реализовать любые идеи и проекты, используя современное оборудование и передовые технологии. Мы работаем с широким спектром материалов, включая ткани, кожу, войлок и многое другое.

Машинная вышивка подходит для создания уникальных дизайнов на одежде, аксессуарах, сумках, головных уборах и многом другом. Мы можем предложить индивидуальные проекты, корпоративную символику, логотипы, монограммы и персонализированные подарки.

Гарантируем высокое качество работы, точное соблюдение сроков и внимательное отношение к каждому заказу. Наш опыт и профессионализм позволяют нам выполнять самые сложные и требовательные задачи.



Патч-липучка

Мы предоставляем услуги машинной вышивки высшего качества. Наша команда профессионалов поможет реализовать любые идеи и проекты, используя современное оборудование и передовые технологии. Мы работаем с широким спектром материалов, включая ткани, кожу, войлок и многое другое.

Машинная вышивка подходит для создания уникальных дизайнов на одежде, аксессуарах, сумках, головных уборах и многом другом. Мы можем предложить индивидуальные проекты, корпоративную символику, логотипы, монограммы и персонализированные подарки.

Гарантируем высокое качество работы, точное соблюдение сроков и внимательное отношение к каждому заказу. Наш опыт и профессионализм позволяют нам выполнять самые сложные и требовательные задачи.

Услуги



Многослойная аппликация

Услуги

Многослойная аппликация – это технология нанесения объемных элементов на спортивную экипировку, которая придает дизайну глубину, выразительность и профессиональный вид. Этот метод идеально подходит для создания логотипов и надписей, обеспечивая прочность и эстетичность.

Преимущества многослойной аппликации:

- Объем и выразительность – несколько слоев материала создают 3D-эффект, делая дизайн более заметным.
- Высокая износостойкость – элементы прочно фиксируются на ткани и выдерживают многократные стирки и нагрузки.
- Индивидуальный стиль – возможность комбинировать разные цвета, фактуры и формы.
- Применение на разных типах экипировки – подходит для футболок, курток, спортивных костюмов и аксессуаров.

Мы используем качественные материалы и современное оборудование, чтобы ваша форма выглядела профессионально и выделялась на поле.



Машинная вышивка

Услуги

Машинная вышивка – это надежный и долговечный способ нанесения логотипов, номеров и любых других элементов дизайна на спортивную экипировку. Этот метод обеспечивает высокую стойкость к износу, сохранение яркости цветов и аккуратность каждой детали.

Преимущества машинной вышивки:

- Долговечность – вышивка не выцветает и не трескается даже после многократных стирок.
- Высокая детализация – четкие линии и проработка мельчайших элементов логотипов.
- Престижный вид – вышитый логотип смотрится презентабельно и добавляет статусности.
- Подходит для любых тканей – используем качественные нитки, которые не повреждают материал.

Мы предлагаем вышивку логотипов клубов, брендов, номеров, фамилий игроков и любых других элементов на спортивной одежде. Работы выполняются на профессиональном оборудовании с точностью до мельчайших деталей.



Термотрансфер

Услуги

Термотрансфер – это технология переноса изображения на различные поверхности с помощью нагрева и давления. Этот метод позволяет создавать высококачественные изображения на текстильных изделиях, таких как футболки, толстовки, бейсболки и другие виды одежды.

Для нанесения термотрансфера используются специальные материалы, такие как термопленка и термотрансферная бумага. Процесс начинается с печати изображения на принтере, затем пленку или бумагу с изображением помещают на ткань и подвергают воздействию высокой температуры и давления с помощью термопресса. В результате изображение переносится на поверхность ткани, создавая яркий и долговечный рисунок.



ПВХ логотип

Благодаря свойствам материала ПВХ, он часто служит дополнительным элементом одежды. Бирки легко пришиваются на машинке и устойчивы к стирке. Эти нашивки имеют широкие возможности для дизайна. Есть возможность изготовления разной высоты подъёма букв, разная толщина линий, любые отверстия и их диаметры, можно использовать несколько слоев, любые цвета и формы. Пришивные ПВХ бирки всегда идут с канавкой, которая позволяет пришивать на бытовой или промышленной машине. Мы можем сделать отверстия любого диаметра и формы, чтобы вы могли пришивать их вручную.

ПВХ шевроны чаще используются для одежды второго слоя, верхней одежды, сумок, головных уборов, игрушек. Также такие бирки используются на спец. форме. Данная бирка может сочетать в себе любую информацию, но, в первую очередь, она служит имиджевым решением, создаёт визуальный штрих для изделия и служит дополнением для основной маркировки.

Изготовление флагов

Наша компания предоставляет услуги по изготовлению высококачественных флагов разного размера и дизайна. Мы используем современные технологии и материалы, чтобы гарантировать долговечность и яркость наших изделий. Разработаем для вас уникальный дизайн, который будет точно соответствовать вашим требованиям и предпочтениям. Рисунки и надписи наносятся с помощью современных методов печати, таких как сублимационная печать, шелкография или вышивка.

Стоимость изготовления:

Флаг полиэфирный шёлк 60 гр

Количество	1-5	6-10	11-30	31-50	51-100
Флаг (100x150)см	950	850	750	650	600
Флаг (90x135)см	750	600	550	450	400
Флаг (60x90)см	500	400	350	320	300
Флаг (30x40)см	250	230	200	150	100
Флаг (15x22)см	150	130	100	80	50

Продолжение на следующей странице



Флаг Атлас 140 гр Люкс

Количество	1-5	6-10	11-30	31-50	51-100
Флаг (100x150)см	1250	1100	950	900	850
Флаг (90x135)см	980	800	700	650	600
Флаг (60x90)см	750	550	450	400	350
Флаг (30x40)см	250	230	200	150	100
Флаг (15x22)см	150	130	100	80	50

Флаг Сатен 183 гр Люкс

Количество	1-5	6-10	11-30	31-50	51-100
Флаг (100x150)см	1270	1250	970	920	870
Флаг (90x135)см	990	820	720	670	620
Флаг (60x90)см	770	570	470	420	370
Флаг (30x40)см	250	230	200	150	100
Флаг (15x22)см	150	130	100	80	50

Флаг Блекаут Люкс Стандарт 250 гр

Количество	1-5	6-10	11-30	31-50	51-100
Флаг (100x150)см	1300	1200	1100	1000	950
Флаг (90x135)см	1100	900	800	750	700
Флаг (60x90)см	850	700	600	500	450
Флаг (30x40)см	280	230	200	150	100
Флаг (15x22)см	150	130	100	80	50

Флаг флажная сетка 90 эксклюзив ровный край термотрансфер, 90 г/кв.м, 160 см

Количество	1-5	6-10	11-30	31-50	51-100
Флаг (100x150)см	950	850	750	650	600
Флаг (90x135)см	750	600	550	450	400
Флаг (60x90)см	500	400	350	320	300
Флаг (30x40)см	250	230	200	150	100
Флаг (15x22)см	150	130	100	80	50



Сублимационная печать

Услуги

Сублимационная печать - это технология нанесения изображений на различные поверхности, при которой вещество переходит из твердого состояния в газообразное, минуя жидкую фазу. Чернила, используемые в процессе, при нагревании превращаются в газ и проникают глубоко в структуру материала, формируя стойкое и четкое изображение.

Преимущества сублимационной печати включают высокую устойчивость к внешним воздействиям, яркость и насыщенность цветов, а также широкий спектр применения, делающий ее подходящей для нанесения изображений на текстиль, керамику, стекло, металл и другие материалы.

Сублимационная печать активно используется в производстве рекламной продукции, спортивной экипировки, интерьерного текстиля, сувенирной продукции и других отраслях.

Стоимость печати:

Метраж (погонный метр)	Цена за м ² (ширина печати 157 см)	Цена за 1 п.м. (ширина печати 157 см)
1-5	350₽	500₽
6-50	250₽	300₽
51-300	200₽	250₽
301-1500	180₽	200₽
>1500	индивидуальный расчёт	



Лазерная резка

Лазерный закройщик - это передовой инструмент для резки разнообразных материалов, включая ткани. Он эффективен как для натуральных, так и для синтетических волокон, таких как органза и шелк. Это устройство автоматизирует процесс резки, позволяя оператору создавать дизайн на компьютере, загружать его в систему и запускать процесс без необходимости физического вмешательства.

Бесконтактная обработка материала предотвращает его смятие и оплавляет края, предотвращая осыпание. Кроме того, лазерный закройщик способен вырезать сложные узоры и соединять отдельные элементы, что расширяет его применение в области производства одежды, домашнего текстиля, декоративных изделий, мебели и автомобилей.

Стоимость лазерной резки:

Вид лазерной резки	Цена за погонный метр
Прорезка по файлам материала без сублимации (крупные детали)	50₽
Прорезка по файлам материала без сублимации (мелкие и средние детали)	70₽
Прорезка с оптическим позиционированием со считыванием контура сублимации (крупные детали)	70₽
Прорезка с оптическим позиционированием со считыванием контура сублимации (мелкие и средние детали)	90₽

Шрифты для нанесения

Данные шрифты поддерживают нанесение номера и фамилии (имени) на латинице и кириллице



арт. 001



арт. 002



арт. 003



арт. 004



арт. 005



арт. 006



арт. 007



арт. 008

Шрифты для нанесения

Данные шрифты поддерживают нанесение номера и фамилии (имени) на латинице и кириллице



арт. 009



арт. 010



арт. 011



арт. 012



арт. 013



арт. 014



арт. 015



арт. 016

Шрифты для нанесения

Данные шрифты поддерживают нанесение номера и фамилии (имени) на латинице и кириллице

Шрифты



арт. 017



арт. 018



арт. 019



арт. 020

Шрифты для нанесения

Данные шрифты поддерживают нанесение номера и фамилии (имени) только на латинице



арт. 021



арт. 022



арт. 023



арт. 024



арт. 025



арт. 026



арт. 027



арт. 028

Шрифты для нанесения

Данные шрифты поддерживают нанесение номера и фамилии (имени) только на латинице

Шрифты

0 1 2 3 4 5 6 7 8 9
A B C D E F G H I J K L M N O P Q R S T U V W X Y Z

арт. 029

0 1 2 3 4 5 6 7 8 9
A B C D E F G H I J K L M N O P Q R S T U V W X Y Z

арт. 030

0 1 2 3 4 5 6 7 8 9
A B C D E F G H I J K L M N O P Q R S T U V W X Y Z

арт. 031

0 1 2 3 4 5 6 7 8 9
A B C D E F G H I J K L M N O P Q R S T U V W X Y Z

арт. 032

Шрифты для нанесения

Данные шрифты поддерживают нанесение только номера

Шрифты

0 1 2 3 4 5 6 7 8 9

арт. 033

0 1 2 3 4 5 6 7 8 9

арт. 034

0 1 2 3 4 5 6 7 8 9

арт. 035

0 1 2 3 4 5 6 7 8 9

арт. 036

Шрифты для нанесения

Данные шрифты поддерживают нанесение только номера

Шрифты

0 1 2 3 4 5 6 7 8 9

арт. 037

0 1 2 3 4 5 6 7 8 9

арт. 038

0 1 2 3 4 5 6 7 8 9

арт. 039

0 1 2 3 4 5 6 7 8 9

арт. 040

Шрифты для нанесения

Данные шрифты поддерживают нанесение только номера

Шрифты

0 1 2 3 4 5 6 7 8 9

арт. 041

0 1 2 3 4 5 6 7 8 9

арт. 042

0 1 2 3 4 5 6 7 8 9

арт. 043

0 1 2 3 4 5 6 7 8 9

арт. 044

Шрифты для нанесения

Данные шрифты поддерживают нанесение только номера

Шрифты

0 1 2 3 4 5 6 7 8 9

арт. 045

0 1 2 3 4 5 6 7 8 9

арт. 046

0123456789

арт. 047

0123456789

арт. 048

Шрифты для нанесения

Данные шрифты поддерживают нанесение только номера

Шрифты

1 2 3 4 5 6 7 8 9 0

арт. 049

1 2 3 4 5 6 7 8 9

арт. 050

0 1 2 3 4 5 6 7 8 9

арт. 051

1 2 3 4 5 6 7 8 9 0

арт. 052

Шрифты для нанесения

Данные шрифты поддерживают нанесение только номера

Шрифты

0 1 2 3 4 5 6 7 8 9

арт. 053

1 2 3 4 5 6 7 8 9 0

арт. 054

1 2 3 4 5 6 7 8 9 0

арт. 055

0 1 2 3 4 5 6 7 8 9

арт. 056

Шрифты для нанесения

Данные шрифты поддерживают нанесение только номера

Шрифты

0 1 2 3 4 5 6 7 8 9

арт. 057

0 1 2 3 4 5 6 7 8 9

арт. 058

0 1 2 3 4 5 6 7 8 9

арт. 059

0 1 2 3 4 5 6 7 8 9

арт. 060



FC RITM

25

25

25

25

25

25

25

25

25

25

25

25

25